



Thinking of you
Electrolux



ESL 4550RO

FR LAVE-VAISSELLE	NOTICE D'UTILISATION	2
EL ΠΛΥΝΤΗΡΙΟ ΠΙΑΤΩΝ	ΟΔΗΓΙΕΣ ΧΡΗΣΗΣ	19
SL POMIVALNI STROJ	NAVODILA ZA UPORABO	35
ES LAVAVAJILLAS	MANUAL DE INSTRUCCIONES	50

QUELLAVEVAISSELLE.COM

SOMMAIRE

1. INSTRUCTIONS DE SÉCURITÉ	3
2. DESCRIPTION DE L'APPAREIL	5
3. BANDEAU DE COMMANDE	6
4. PROGRAMMES	6
5. OPTIONS	8
6. AVANT LA PREMIÈRE UTILISATION	9
7. UTILISATION QUOTIDIENNE	11
8. CONSEILS	13
9. ENTRETIEN ET NETTOYAGE	14
10. EN CAS D'ANOMALIE DE FONCTIONNEMENT	15
11. CARACTERISTIQUES TECHNIQUES	17
12. EN MATIÈRE DE PROTECTION DE L'ENVIRONNEMENT	18

NOUS PENSONS À VOUS

Merci d'avoir choisi ce produit Electrolux. Avec ce produit, vous bénéficiez de dizaines d'années d'expérience professionnelle et d'innovation. Ingénieux et élégant, il a été conçu sur mesure pour vous. Grâce à cet appareil, vous savez que chaque utilisation vous apportera satisfaction.

Bienvenue chez Electrolux.

Visitez notre site Internet pour :



Obtenir des conseils d'utilisation, des brochures, de l'aide, des informations :
www.electrolux.com



Enregistrer votre produit pour obtenir un meilleur service :
www.electrolux.com/productregistration



Acheter des accessoires, consommables et pièces de rechange d'origine pour votre appareil :
www.electrolux.com/shop

SERVICE APRÈS-VENTE

N'utilisez que des pièces de rechange d'origine.

Avant de contacter le service, assurez-vous de disposer des informations suivantes :

Vous trouverez ces informations sur la plaque signalétique. Modèle, PNC, numéro de série.



Avertissement/Attention : consignes de sécurité.



Informations générales et conseils



Informations écologiques

Sous réserve de modifications.

1. INSTRUCTIONS DE SÉCURITÉ

Avant d'installer et d'utiliser cet appareil, lisez soigneusement les instructions fournies. Le fabricant ne peut être tenu pour responsable des dommages et blessures liés à une mauvaise installation ou utilisation. Conservez toujours cette notice avec votre appareil pour vous y référer ultérieurement.

1.1 Sécurité des enfants et des personnes vulnérables



AVERTISSEMENT

Risque d'asphyxie, de blessure ou d'invalidité permanente.

- Cet appareil n'est pas destiné à être utilisé par des enfants ou des personnes dont les capacités physiques, sensorielles ou mentales, ou le manque d'expérience et de connaissance les empêchent d'utiliser l'appareil sans risque lorsqu'ils sont sans surveillance ou en l'absence d'instruction d'une personne responsable qui puisse leur assurer une utilisation de l'appareil sans danger.
- Ne laissez pas les enfants jouer avec l'appareil.
- Ne laissez pas les emballages à la portée des enfants.
- Ne laissez pas les détergents à la portée des enfants.
- Tenez les enfants et les animaux éloignés de la porte de l'appareil lorsque celle-ci est ouverte.

1.2 Installation

- Retirez l'intégralité de l'emballage.
- N'installez pas et ne branchez pas un appareil endommagé.
- N'installez pas l'appareil ou ne l'utilisez pas dans un endroit où la température ambiante est inférieure à 0 °C.
- Suivez scrupuleusement les instructions d'installation fournies avec l'appareil.
- Vérifiez que l'appareil est installé sous et à proximité de structures sûres.

Branchement électrique



AVERTISSEMENT

Risque d'incendie ou d'électrocution.

- L'appareil doit être relié à la terre.
- Vérifiez que les données électriques figurant sur la plaque signalétique correspondent à celles de votre réseau. Si ce n'est pas le cas, contactez un électricien.
- Utilisez toujours une prise de courant de sécurité correctement installée.
- N'utilisez pas d'adaptateurs multiprises ni de rallonges.
- Veillez à ne pas endommager la fiche secteur ni le câble d'alimentation. Le remplacement du cordon d'alimentation de l'appareil doit être effectué par notre service après-vente.
- Ne connectez la fiche d'alimentation à la prise de courant qu'à la fin de l'installation. Assurez-vous que la prise de courant est accessible une fois l'appareil installé.
- Ne tirez jamais sur le câble d'alimentation électrique pour débrancher l'appareil. Tirez toujours sur la prise.
- Ne touchez jamais le câble d'alimentation ou la prise avec des mains mouillées.
- Cet appareil est conforme aux directives CEE.

Raccordement à l'arrivée d'eau

- Veillez à ne pas endommager les tuyaux de circulation d'eau.
- Avant de brancher l'appareil à des tuyaux neufs ou n'ayant pas servi depuis longtemps, laissez couler l'eau jusqu'à ce qu'elle soit propre.
- Avant d'utiliser l'appareil pour la première fois, assurez-vous de l'absence de fuites.
- Le tuyau d'arrivée d'eau comporte une soupape de sécurité et une gaine avec un câble d'alimentation intérieur.

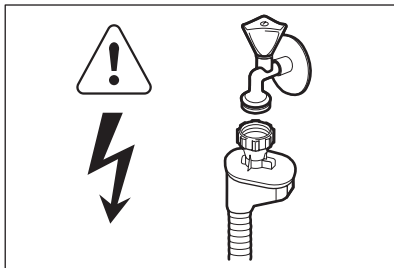

AVERTISSEMENT
Tension dangereuse.

- Si le tuyau d'arrivée d'eau est endommagé, débranchez immédiatement la fiche de la prise secteur. Contactez le service après-vente pour remplacer le tuyau d'arrivée d'eau.

1.3 Utilisation

- Cet appareil est conçu uniquement pour un usage domestique et des situations telles que :
 - Cuisines réservées aux employés dans des magasins, bureaux et autres lieux de travail
 - Bâtiments de ferme
 - Pour une utilisation privée, par les clients, dans des hôtels et autres lieux de séjour
 - En chambre d'hôte.

AVERTISSEMENT
Risque de blessures, de brûlures, d'électrocution ou d'incendie.

- Ne modifiez pas les caractéristiques de cet appareil.
- Placez les couteaux et les couverts avec des bouts pointus dans le panier à

couverts avec les pointes tournées vers le bas ou en position horizontale.

- Ne laissez pas la porte de l'appareil ouverte sans surveillance pour éviter tout risque de chute.
- Ne montez pas sur le hublot ouvert de votre appareil ; ne vous asseyez pas dessus.
- Les produits de lavage pour lave-vaisselle sont dangereux. Suivez les consignes de sécurité figurant sur l'emballage du produit de lavage.
- Ne buvez pas l'eau de l'appareil ; ne jouez pas avec.
- N'enlevez pas la vaisselle de l'appareil avant la fin du programme. Il peut rester du produit de lavage sur la vaisselle.
- De la vapeur chaude peut s'échapper de l'appareil si vous ouvrez la porte pendant le déroulement d'un programme.
- Ne placez pas de produits inflammables ou d'éléments imbibés de produits inflammables à l'intérieur ou à proximité de l'appareil, ni sur celui-ci.
- Ne pulvérisez pas d'eau ni de vapeur pour nettoyer l'appareil.

1.4 Mise au rebut

AVERTISSEMENT
Risque de blessure ou d'asphyxie.

- Débranchez l'appareil de l'alimentation électrique.
- Coupez le câble d'alimentation au ras de l'appareil et mettez-le au rebut.
- Retirez le dispositif de verrouillage de la porte pour empêcher les enfants et les animaux de s'enfermer dans l'appareil.

2. DESCRIPTION DE L'APPAREIL

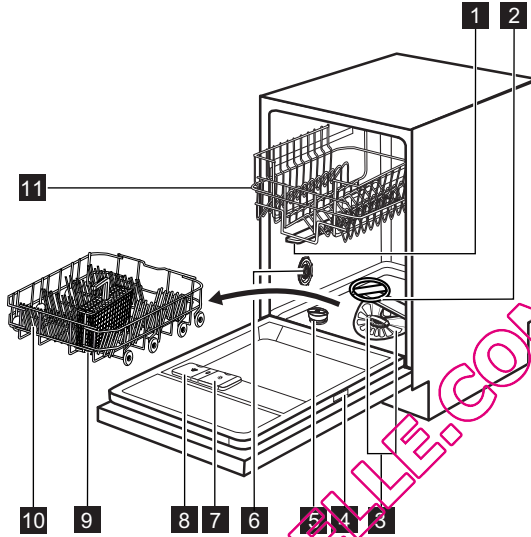

- 1 Bras d'aspersion supérieur
- 2 Bras d'aspersion inférieur
- 3 Filtres
- 4 Plaque signalétique
- 5 Réservoir de sel régénérant
- 6 Sélecteur de dureté de l'eau
- 7 Distributeur de liquide de rinçage
- 8 Distributeur de produit de lavage
- 9 Panier à couverts
- 10 Panier inférieur
- 11 Panier supérieur

Lorsque le programme démarre, le faisceau rouge s'allume et reste allumé pendant toute la durée du programme.

- Lorsque le programme est terminé, le faisceau devient vert.
- En cas de dysfonctionnement de l'appareil, le faisceau rouge clignote.



Le faisceau **Beam-on-Floor** s'éteint lorsque vous mettez à l'arrêt l'appareil.

2.1 Beam-on-Floor

Le faisceau **Beam-on-Floor** est une lumière projetée sur le sol, sous la porte de l'appareil.

3. BANDEAU DE COMMANDE

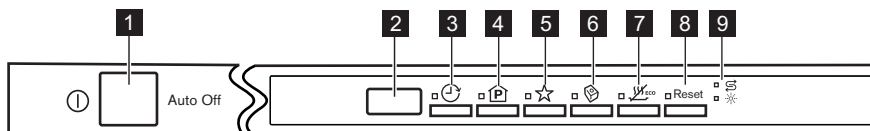

1 Touche Marche/Arrêt

2 Affichage

3 Touche **Delay**

4 Touche **Program**



5 Touche **MyFavourite**

6 Touche **Multitab**



7 Touche **EnergySaver**



8 Touche **Reset**

9 Voyants

Voyants	Description
	Voyant du réservoir de sel régénérant. Ce voyant est toujours éteint pendant le déroulement du programme.
	Voyant du réservoir de liquide de rinçage. Ce voyant est toujours éteint pendant le déroulement du programme.





4. PROGRAMMES

Programme	Degré de salissure Type de charge	Phases du programme	Options
P1) ECO 50°	Normalement sale Vaisselle et couverts	Prélavage Lavage à 50 °C Rinçages Séchage	EnergySaver
P2) AUTO AutoFlex 45°-70°	Tous Vaisselle, couverts, plats et casseroles	Prélavage Lavage de 45 °C à 70 °C Rinçages Séchage	EnergySaver
P3  Intensive 70°	Très sale Vaisselle, couverts, plats et casseroles	Prélavage Lavage à 70 °C Rinçages Séchage	EnergySaver
P4  1 Hour 55°	Normalement sale Vaisselle et couverts	Lavage à 55 °C Rinçages	

Programme	Degré de salissure Type de charge	Phases du programme	Options
P5 ³⁾  QuickPlus 60°	Vaisselle fraîchement salie Vaisselle et couverts	Lavage à 60 °C Rinçage	
P6 ⁴⁾  Rinse & Hold	Tous	Prélavage	

- 1) Ce programme vous permet d'optimiser votre consommation d'eau et d'énergie pour la vaisselle et les couverts normalement sales. (Il s'agit du programme standard pour les instituts de tests.)
- 2) L'appareil détecte le degré de salissure et la quantité de vaisselle dans les paniers. Il règle automatiquement la température ainsi que le volume d'eau, la consommation d'énergie et la durée du programme.
- 3) Ce programme permet de laver une charge de vaisselle fraîchement salie. Il offre de bons résultats de lavage en peu de temps.
- 4) Ce programme permet un rinçage rapide. Cela empêche les restes de nourriture de coller sur la vaisselle et évite les mauvaises odeurs.
N'utilisez pas de produit de lavage avec ce programme.

Valeurs de consommation

Programme ¹⁾	Durée (min)	Consommation électrique (kWh)	Eau (l)
P1 ECO 50°	170 - 190	0.7 - 0.8	8 - 9
P2 AUTO AutoFlex 45°-70°	40 - 150	0.5 - 1.2	6 - 11
P3  Intensive 70°	140 - 150	1.1 - 1.2	10 - 11
P4  1 Hour 55°	40 - 50	0.8 - 0.9	8 - 9
P5  QuickPlus 60°	30	0.8	7
P6  Rinse & Hold	10	0.010	4

- 1) Les valeurs de consommation peuvent changer en fonction de la pression et de la température de l'eau, des variations de l'alimentation électrique, de la quantité de vaisselle chargée ainsi que des options sélectionnées.

Informations pour les instituts de test

Pour toute information relative aux performances de test, envoyez un courrier électronique à l'adresse :

info.test@dishwasher-production.com

Notez le numéro du produit (PNC) situé sur la plaque signalétique.

5. OPTIONS

i Activez ou désactivez les options avant de démarrer un programme. Vous ne pouvez pas activer ni désactiver les options pendant le déroulement d'un programme.

i Si vous avez activé une ou plusieurs options, assurez-vous que les voyants correspondants sont allumés avant le démarrage du programme.

5.1 MyFavourite

Cette option vous permet de régler et d'enregistrer le programme que vous utilisez le plus souvent.

i Vous ne pouvez enregistrer qu'un seul programme à la fois. Tout nouveau réglage annule le précédent.

Comment enregistrer un programme

1. Appuyez sur la touche Marche/Arrêt pour allumer l'appareil.
2. Sélectionnez le programme que vous souhaitez enregistrer. Vous pouvez aussi sélectionner des options compatibles avec le programme. Vous ne pouvez pas enregistrer les options Multitab et Delay.
3. Maintenez la touche **MyFavourite** appuyée jusqu'à ce que le voyant correspondant s'allume en continu.

Comment sélectionner le programme MyFavourite

1. Appuyez sur la touche **MyFavourite**. Les voyants correspondant au programme et aux options MyFavourite s'allument.

- L'affichage indique le numéro et la durée du programme.

5.2 Multitab

Activez cette option uniquement si vous utilisez des pastilles de détergent multifonctions.

Cette option désactive l'utilisation du liquide de rinçage et du sel régénérant. Les voyants correspondants restent éteints. La durée du programme peut augmenter.

Comment activer l'option Multitab

1. Appuyez sur la touche Marche/Arrêt pour allumer l'appareil.
2. Appuyez sur **Multitab** ; le voyant correspondant s'allume.

Cette option reste activée jusqu'à ce que vous la désactiviez. Appuyez sur **Multitab** ; le voyant correspondant s'éteint.

Si vous cessez d'utiliser des pastilles de détergent multifonctions, avant de commencer à utiliser à la fois du produit de lavage, du liquide de rinçage et du sel régénérant, effectuez ces étapes :

1. Désactivez l'option Multitab.
2. Réglez l'adoucisseur d'eau au niveau maximal.
3. Assurez-vous que le réservoir de sel régénérant et le distributeur de liquide de rinçage sont pleins.
4. Démarrez le programme le plus court par une phase de rinçage, sans produit de lavage ni vaisselle.
5. Réglez l'adoucisseur d'eau en fonction de la dureté de l'eau de votre région.
6. Ajustez la quantité de liquide de rinçage libérée.

5.3 EnergySaver

Cette option diminue la température pendant la dernière phase de rinçage. L'utilisation de cette option diminue la consommation énergétique (jusqu'à 25 %) ainsi que la durée du programme. Il se peut que la vaisselle soit encore mouillée à la fin du programme.

Comment activer l'option EnergySaver

1. Appuyez sur la touche **EnergySaver**. Le voyant correspondant s'allume. La durée réactualisée du programme s'affiche.
 - Si cette option n'est pas compatible avec le programme, le voyant correspondant clignote rapidement 3 fois puis s'éteint.

5.4 Signaux sonores

Les signaux sonores retentissent en cas de dysfonctionnement de l'appareil ou lors de l'ajustement du niveau de l'adoucisseur d'eau. Il est impossible de désactiver ces signaux sonores. Un signal sonore retentit également lorsque le programme est terminé. Par défaut,

faut, ce signal sonore est désactivé, mais il est possible de l'activer.

Comment activer le signal sonore de fin de programme

1. Appuyez sur la touche Marche/Arrêt pour allumer l'appareil.
2. Effectuez la fonction Reset.
3. Appuyez simultanément sur les touches **Program** et **MyFavourite** jusqu'à ce que les voyants Delay, Program et MyFavourite se mettent à clignoter.
4. Appuyez sur la touche **MyFavourite**.
 - Les voyants Delay et Program s'éteignent.
 - Le voyant MyFavourite continue à clignoter.
 - L'affichage indique le réglage actuel.

1b	Signal sonore activé.
-----------	-----------------------

0b	Signal sonore désactivé.
-----------	--------------------------

5. Appuyez sur **MyFavourite** pour modifier le réglage.
6. Appuyez sur la touche Marche/Arrêt pour éteindre l'appareil et confirmer le réglage.

6. AVANT LA PREMIÈRE UTILISATION

1. Assurez-vous que le niveau réglé pour l'adoucisseur d'eau correspond à la dureté de l'eau de votre région. Dans le cas contraire, réglez le niveau de l'adoucisseur d'eau. Contactez votre compagnie des eaux pour connaître la dureté de l'eau de votre région.
2. Remplissez le réservoir de sel régénérant.
3. Remplissez le distributeur de liquide de rinçage.

4. Ouvrez le robinet d'eau.
5. Des résidus du processus de fabrication peuvent subsister dans l'appareil. Démarrez un programme pour les évacuer. N'utilisez pas de produit de lavage et ne chargez pas les paniers.



Si vous utilisez des pastilles de détergent multifonctions, activez l'option Multitab.

6.1 Réglage de l'adoucisseur d'eau

Dureté de l'eau				Réglage de l'adoucisseur d'eau	
Degrés allemands (°dH)	Degrés français (°fH)	mmol/l	Degrés Clarke	Manuel	Électronique
51 - 70	91 - 125	9.1 - 12.5	64 - 88	2 ¹⁾	10
43 - 50	76 - 90	7.6 - 9.0	53 - 63	2 ¹⁾	9
37 - 42	65 - 75	6.5 - 7.5	46 - 52	2 ¹⁾	8
29 - 36	51 - 64	5.1 - 6.4	36 - 45	2 ¹⁾	7
23 - 28	40 - 50	4.0 - 5.0	28 - 35	2 ¹⁾	6
19 - 22	33 - 39	3.3 - 3.9	23 - 27	2 ¹⁾	5 ¹⁾
15 - 18	26 - 32	2.6 - 3.2	18 - 22	1	4
11 - 14	19 - 25	1.9 - 2.5	13 - 17	1	3
4 - 10	7 - 18	0.7 - 1.8	5 - 12	1	2
< 4	< 7	< 0.7	< 5	1 ²⁾	1 ²⁾

¹⁾ Réglage d'usine.

²⁾ N'utilisez pas de sel à ce niveau.



L'adoucisseur d'eau doit être réglé manuellement et électroniquement.

Réglage manuel

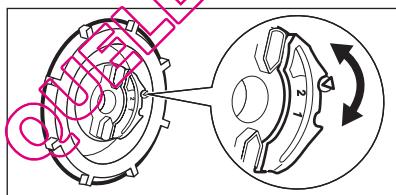

Tournez le sélecteur de dureté de l'eau sur la position 1 ou 2.

Réglage électronique

- Appuyez sur la touche Marche/Arrêt pour allumer l'appareil.
 - Effectuez la fonction Reset.
 - Appuyez simultanément sur les touches **Program** et **MyFavourite** jusqu'à ce que les voyants Delay, Program et MyFavourite se mettent à clignoter.
 - Appuyez sur la touche **Delay**.
- Les voyants Program et MyFavourite s'éteignent.
 - Le voyant Delay continue à clignoter.
 - Les signaux sonores retentissent. Par ex., cinq signaux sonores intermittents = niveau 5.
 - L'affichage indique le réglage de l'adoucisseur d'eau. Par ex., **SL** = niveau 5.

5. Appuyez sur la touche **Delay** à plusieurs reprises pour modifier le réglage.

6. Appuyez sur la touche Marche/Arrêt pour éteindre l'appareil et confirmer le réglage.

6.2 Remplissage du réservoir de sel régénérant

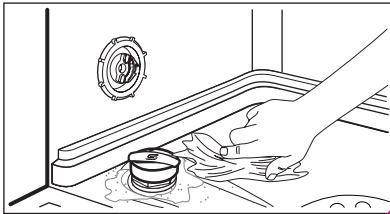
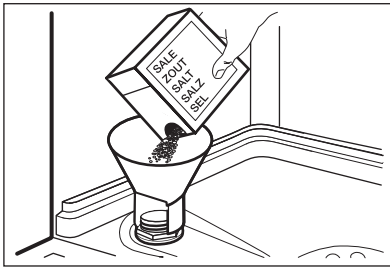

1. Tournez le couvercle vers la gauche et ouvrez le réservoir de sel régénérant.
2. Mettez 1 litre d'eau dans le réservoir de sel régénérant (uniquement la première fois).
3. Remplissez le réservoir avec du sel régénérant.
4. Enlevez le sel qui se trouve autour de l'ouverture du réservoir de sel régénérant.
5. Tournez le couvercle vers la droite pour fermer le réservoir de sel régénérant.



ATTENTION

De l'eau et du sel peuvent sortir du réservoir de sel régénérant lorsque vous le remplissez. Risque de corrosion. Afin d'éviter cela, après avoir rempli le réservoir de sel régénérant, démarrez un programme.

6.3 Remplissage du distributeur de liquide de rinçage

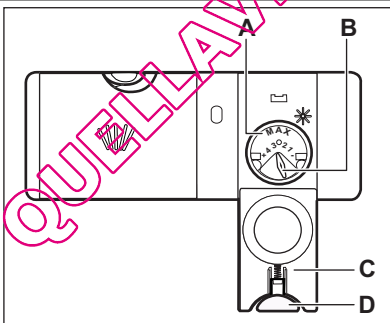

1. Appuyez sur le bouton d'ouverture (**D**) pour ouvrir le couvercle (**C**).
2. Remplissez le distributeur de liquide de rinçage (**A**), sans dépasser le repère « max ».
3. Si le liquide de rinçage déborde, épongez-le avec un chiffon absorbant pour éviter tout excès de mousse.
4. Fermez le couvercle. Assurez-vous que le bouton d'ouverture se verrouille correctement.



Vous pouvez tourner le sélecteur de quantité délivrée (**B**) entre la position 1 (quantité minimale) et la position 4 (quantité maximale).

7. UTILISATION QUOTIDIENNE

1. Ouvrez le robinet d'eau.

2. Appuyez sur la touche Marche/Arrêt pour allumer l'appareil.

- Si le voyant du réservoir de sel régénérant est allumé, remplissez le réservoir.
 - Si le voyant du liquide de rinçage est allumé, remplissez le distributeur de liquide de rinçage.
3. Chargez les paniers.
 4. Ajoutez du produit de lavage.
 5. Réglez et lancez le programme adapté au type de vaisselle et au degré de saleté.

7.1 Utilisation du produit de lavage

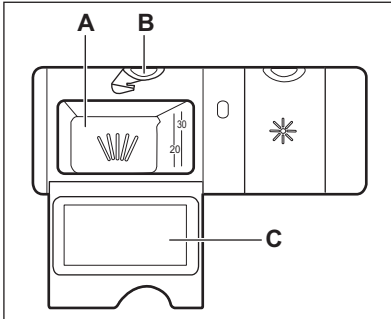

1. Appuyez sur le bouton d'ouverture (B) pour ouvrir le couvercle (C).
2. Versez le produit de lavage dans le compartiment (A).
3. Si le programme comporte une phase de pré-lavage, versez une petite quantité de produit de lavage à l'intérieur de la porte de l'appareil.
4. Si vous utilisez des pastilles de détergent, placez une pastille dans le compartiment (A).
5. Fermez le couvercle. Assurez-vous que le bouton d'ouverture se verrouille correctement.

7.2 Réglage et départ d'un programme

Fonction Auto Off

Pour réduire la consommation d'énergie, cette fonction éteint automatiquement l'appareil au bout de quelques minutes si :

- Vous n'avez pas fermé la porte pour démarrer le programme.
- Le programme est terminé.

Fonction Reset

Certains réglages nécessitent que l'appareil soit en mode Utilisateur. Pour mettre l'appareil en mode Utilisateur, lancez la fonction Reset.

1. Appuyez sur la touche **Reset** et maintenez-la enfoncée jusqu'à ce que le programme P1 s'affiche.

Démarrage d'un programme sans départ différé

1. Ouvrez le robinet d'eau.
2. Appuyez sur la touche Marche/Arrêt pour allumer l'appareil. L'affichage indique le numéro et la durée du dernier programme sélectionné.

3. Sélectionnez un programme.

- Si vous souhaitez démarrer le dernier programme sélectionné, fermez la porte de l'appareil.
- Si vous souhaitez sélectionner le programme MyFavourite, appuyez sur **MyFavourite**.
- Si vous souhaitez sélectionner un autre programme, appuyez sur **Program** à plusieurs reprises jusqu'à ce que l'affichage indique en alternance le numéro et la durée du programme que vous souhaitez sélectionner. Si vous le souhaitez, vous pouvez définir des options compatibles.

4. Fermez la porte de l'appareil. Le programme démarre. Le décompte de la durée du programme démarre et s'effectue par paliers d'une minute.

Démarrage d'un programme avec départ différé

1. Sélectionnez le programme.
2. Appuyez sur **Delay** à plusieurs reprises jusqu'à ce que l'affichage indique le délai choisi pour le départ différé (de 1 à 24 heures).

- L'affichage indique en alternance le numéro du programme, sa durée et la durée du départ différé.
 - Le voyant Delay s'allume.
3. Fermez la porte de l'appareil. Le décompte démarre.
- Lorsque le décompte est terminé, le programme démarre.

Ouverture de la porte au cours du fonctionnement de l'appareil

Si vous ouvrez la porte, l'appareil s'arrête. Lorsque vous refermez la porte, l'appareil reprend là où il a été interrompu.

Annulation du départ différé au cours du décompte

Effectuez la fonction Reset.



Lorsque vous annulez le départ différé, vous devez régler de nouveau le programme et les options.

Annulation du programme

Effectuez la fonction Reset.



Assurez-vous que le distributeur de produit de lavage n'est pas vide avant de démarrer un nouveau programme de lavage.

À la fin du programme

Lorsque le programme est terminé, 0:00 s'affiche.

1. Pour mettre à l'arrêt l'appareil, appuyez sur la touche Marche/Arrêt ou attendez que la fonction Auto Off l'éteigne automatiquement.
2. Fermez le robinet d'eau.

Important

- Attendez que la vaisselle refroidisse avant de la retirer du lave-vaisselle. La vaisselle encore chaude est sensible aux chocs.
- Déchargez d'abord le panier inférieur, puis le panier supérieur.
- Les côtés et la porte de l'appareil peuvent être mouillés. L'acier inoxydable refroidit plus rapidement que la vaisselle.

8. CONSEILS

8.1 Adoucisseur d'eau

L'eau dure contient une grande quantité de minéraux pouvant endommager l'appareil et donner de mauvais résultats de lavage. L'adoucisseur d'eau neutralise ces minéraux.

Le sel régénérant préserve la propreté et le bon état de l'adoucisseur d'eau. Il est important de régler l'adoucisseur d'eau sur un niveau adéquat. Cela garantit que l'adoucisseur d'eau utilise la quantité correcte de sel régénérant et d'eau.

8.2 Utilisation de sel régénérant, de liquide de rinçage et de produit de lavage

- Utilisez uniquement du sel régénérant, du liquide de rinçage et du produit de lavage conçus pour les lave-vaisselle.

D'autres produits peuvent endommager l'appareil.

- Lors de la dernière phase de rinçage, le liquide de rinçage permet de sécher la vaisselle sans laisser de traînées ni de taches.
- Les pastilles de détergent multifonctions contiennent du produit de lavage, du liquide de rinçage et d'autres adjuvants. Assurez-vous que ces pastilles sont adaptées à la dureté de l'eau de votre région. Reportez-vous aux instructions figurant sur l'emballage de ces produits.

Si vous souhaitez utiliser ces pastilles alors que la dureté de votre eau n'est pas adéquate, vous devez utiliser du sel régénérant. Activez d'abord l'option Multitab, puis réglez l'adoucisseur d'eau en fonction de la dureté de l'eau de votre région et utilisez du sel régénérant.

- Pour éviter que des résidus de produit de lavage ne se déposent sur la vaisselle, nous recommandons d'utiliser des pastilles de détergent avec des programmes longs.



N'utilisez que la quantité nécessaire de produit de lavage. Reportez-vous aux instructions figurant sur l'emballage du produit de lavage.

8.3 Chargement des paniers



Reportez-vous à la brochure fournie pour consulter des exemples de charge des paniers.

- Utilisez uniquement cet appareil pour laver des articles qui peuvent passer au lave-vaisselle.
- Ne mettez pas dans le lave-vaisselle des articles en bois, en corne, en aluminium, en étain et en cuivre.
- Ne placez pas dans l'appareil des objets pouvant absorber l'eau (éponges, chiffons de nettoyage).
- Enlevez les restes d'aliments sur les articles.
- Pour retirer facilement les résidus d'aliments brûlés, faites tremper les plats et les casseroles dans l'eau avant de les placer dans l'appareil.
- Chargez les articles creux (tasses, verres et casseroles) en les retournant.
- La vaisselle et les couverts ne doivent pas être insérés les uns dans les autres

ni se chevaucher. Mélangez les cuillères avec d'autres couverts.

- Vérifiez que les verres ne se touchent pas pour éviter qu'ils ne se brisent.
- Placez les petits articles dans le panier à couverts.
- Placez les articles légers dans le panier supérieur. Disposez-les de façon à ce qu'ils ne puissent pas se retourner.
- Assurez-vous que les bras d'aspersion tournent librement avant de lancer un programme.

8.4 Avant le démarrage d'un programme

Assurez-vous que :

- Les filtres sont propres et correctement installés.
- Les bras d'aspersion ne sont pas obstrués.
- La vaisselle est bien positionnée dans les paniers.
- Le programme est adapté au type de vaisselle et au degré de salissure.
- Vous utilisez la bonne quantité de produit de lavage.
- Vous avez utilisé du sel régénérant et du liquide de rinçage (sauf si vous utilisez des pastilles de détergent multifonctions).
- Le bouchon du réservoir de sel régénérant est vissé.

9. ENTRETIEN ET NETTOYAGE



AVERTISSEMENT

Avant toute opération d'entretien, éteignez l'appareil et débranchez la prise secteur.



Les filtres sales et les bras d'aspersion obstrués diminuent les résultats de lavage. Contrôlez-les régulièrement et nettoyez-les si nécessaire.

9.1 Nettoyage des filtres

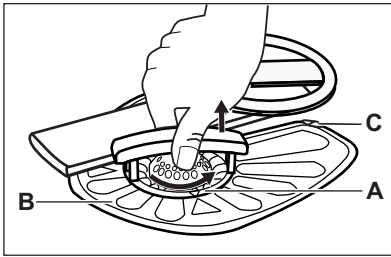

1. Tournez le filtre (A) vers la gauche et sortez-le.

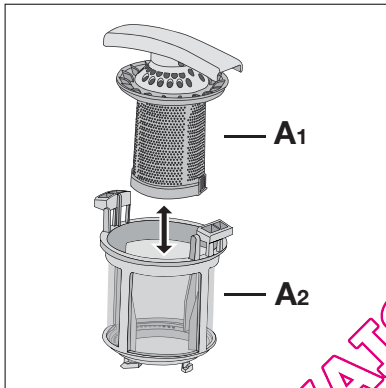

2. Pour démonter le filtre (A), détachez (A1) et (A2).
3. Retirez le filtre (B).
4. Lavez les filtres à l'eau courante.
5. Remplacez le filtre (B) dans sa position initiale. Vérifiez qu'il est correctement placé sous les deux guides (C).

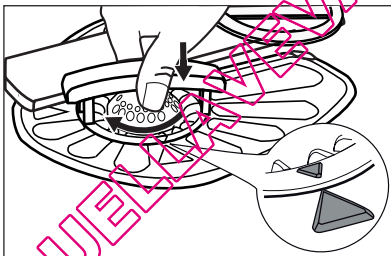

6. Assemblez le filtre (A) et mettez-le en place dans le filtre (B). Tournez-le vers la droite jusqu'à la butée.



Une position incorrecte des filtres peut donner de mauvais résultats de lavage et endommager l'appareil.

9.2 Nettoyage des bras d'aspersion

Ne retirez pas les bras d'aspersion. Si des résidus ont bouché les orifices des bras d'aspersion, éliminez ceux-ci à l'aide d'un objet fin et pointu.

9.3 Nettoyage extérieur

Nettoyez l'appareil avec un chiffon doux humide.

Utilisez uniquement des produits de lavage neutres. N'utilisez pas de produits abrasifs, de tampons à récurer ni de solvants.

10. EN CAS D'ANOMALIE DE FONCTIONNEMENT

L'appareil ne démarre pas ou s'arrête en cours de programme.

Veillez vous reporter aux informations suivantes avant de contacter le service après-vente pour résoudre un problème.

Pour certaines anomalies, l'écran affiche un code d'alarme :

- **,10** - L'appareil n'est pas approvisionné en eau.
- **,20** - L'appareil ne se vidange pas.

- **,30** - Le système de sécurité anti-débordement s'est déclenché.

**AVERTISSEMENT**

Éteignez l'appareil avant de procéder aux vérifications.

Problème	Solution possible
L'appareil ne se met pas en fonctionnement.	Assurez-vous que la fiche du câble d'alimentation est bien insérée dans la prise de courant.
	Assurez-vous qu'aucun fusible n'a disjoncté dans la boîte à fusibles.
Le programme ne démarre pas.	Vérifiez que la porte de l'appareil est fermée.
	Si vous avez sélectionné un départ différé, annulez-le ou attendez la fin du décompte.
L'appareil ne se remplit pas d'eau.	Assurez-vous que le robinet d'eau est ouvert.
	Assurez-vous que la pression de l'arrivée d'eau n'est pas trop basse. Pour obtenir cette information, contactez votre compagnie des eaux.
	Assurez-vous que le robinet d'eau n'est pas obstrué.
	Assurez-vous que le filtre du tuyau d'arrivée d'eau n'est pas obstrué.
	Assurez-vous que le tuyau d'arrivée d'eau n'est pas tordu ni plié.
L'appareil ne vidange pas l'eau.	Assurez-vous que le siphon de l'évier n'est pas obstrué.
	Assurez-vous que le tuyau de vidange n'est pas tordu ni plié.
Le système de sécurité anti-débordement s'est déclenché.	Fermez le robinet d'eau et contactez le service après-vente.

Après avoir effectué les vérifications, mettez l'appareil en marche. Le programme reprend là où il s'était interrompu.

Si le problème persiste, contactez le service après-vente.

Si l'écran affiche d'autres codes d'alarme, contactez le service après-vente.

10.1 Si les résultats de lavage et de séchage ne sont pas satisfaisants

Trainées blanches ou pellicules bleuâtres sur les verres et la vaisselle

- La quantité de liquide de rinçage libérée est trop importante. Placez le sélecteur de dosage du liquide de rinçage sur le niveau le plus faible.
- La quantité de produit de lavage est excessive.

Taches et traces de gouttes d'eau séchées sur les verres et la vaisselle

- La quantité de liquide de rinçage libérée n'est pas suffisante. Placez le sélecteur de dosage du liquide de rinçage sur un niveau plus élevé.
- Il se peut que la qualité du produit de lavage soit en cause.

La vaisselle est mouillée

- Le programme ne contient pas de phase de séchage ou une phase de séchage à basse température.
- Le distributeur de liquide de rinçage est vide.
- Il se peut que la qualité du liquide de rinçage soit en cause.
- Il se peut que la qualité des pastilles de détergent multifonctions soit en cause. Essayez une marque différente ou activez le distributeur de liquide de rinçage et utilisez du liquide de rinçage avec les pastilles de détergent multifonctions.



Pour trouver d'autres causes possibles, reportez-vous au chapitre « CONSEILS ».

10.2 Comment activer le distributeur de liquide de rinçage

Le distributeur de liquide de rinçage ne peut être activé que lorsque l'option Multitab est activée.

1. Appuyez sur la touche Marche/Arrêt pour allumer l'appareil.
 2. Effectuez la fonction Reset.
 3. Appuyez simultanément sur les touches **Program** et **MyFavourite** jusqu'à ce que les voyants Delay, Program et MyFavourite se mettent à clignoter.
 4. Appuyez sur la touche **Program**.
 - Les voyants Delay et MyFavourite s'éteignent.
 - Le voyant Program continue à clignoter.
 - L'affichage indique le réglage actuel.
- | | |
|------------|---|
| 0 d | Distributeur de liquide de rinçage désactivé. |
| 1 d | Distributeur de liquide de rinçage activé. |
5. Appuyez sur **Program** pour modifier le réglage.
 6. Appuyez sur la touche Marche/Arrêt pour éteindre l'appareil et confirmer le réglage.
 7. Ajustez la quantité de liquide de rinçage libérée.
 8. Remplissez le distributeur de liquide de rinçage.

11. CARACTERISTIQUES TECHNIQUES

Dimensions	Largeur / Hauteur / Profondeur (mm)	446 / 818 - 898 / 550
Branchement électrique	Reportez-vous à la plaque signalétique.	
	Tension	220-240 V
	Fréquence	50 Hz
Pression de l'arrivée d'eau	Min. / max. (bar / MPa)	(0.5 / 0.05) / (8 / 0.8)
Arrivée d'eau ¹⁾	Eau froide ou eau chaude ²⁾	max. 60 °C
Capacité	Couverts	9

Consommation électrique	Mode « Veille »	0.10 W
	Mode « Arrêt »	0.10 W

- 1) Raccordez le tuyau d'arrivée d'eau à un robinet fileté (3/4 pouce).
- 2) Si l'eau chaude est produite à partir de sources d'énergie respectueuses de l'environnement (par exemple, panneaux solaires ou énergie éolienne), utilisez une arrivée d'eau chaude afin de réduire la consommation d'énergie.

12. EN MATIÈRE DE PROTECTION DE L'ENVIRONNEMENT

Recyclez les matériaux portant le symbole . Déposez les emballages dans les conteneurs prévus à cet effet. Contribuez à la protection de l'environnement et à votre sécurité, recyclez vos produits électriques et

électroniques. Ne jetez pas les appareils portant le symbole  avec les ordures ménagères. Emportez un tel produit dans votre centre local de recyclage ou contactez vos services municipaux.

QUELLAVEVAISSELLER.COM

ΠΕΡΙΕΧΟΜΕΝΑ

1. ΟΔΗΓΙΕΣ ΓΙΑ ΤΗΝ ΑΣΦΑΛΕΙΑ	20
2. ΠΕΡΙΓΡΑΦΗ ΠΡΟΪΟΝΤΟΣ	22
3. ΠΙΝΑΚΑΣ ΧΕΙΡΙΣΤΗΡΙΩΝ	23
4. ΠΡΟΓΡΑΜΜΑΤΑ	23
5. ΕΠΙΛΟΓΕΣ	25
6. ΠΡΙΝ ΑΠΟ ΤΗΝ ΠΡΩΤΗ ΧΡΗΣΗ	26
7. ΚΑΘΗΜΕΡΙΝΗ ΧΡΗΣΗ	28
8. ΥΠΟΔΕΙΞΕΙΣ ΚΑΙ ΣΥΜΒΟΥΛΕΣ	30
9. ΦΡΟΝΤΙΔΑ ΚΑΙ ΚΑΘΑΡΙΣΜΑ	31
10. ΑΝΤΙΜΕΤΩΠΙΣΗ ΠΡΟΒΛΗΜΑΤΩΝ	32
11. ΤΕΧΝΙΚΑ ΣΤΟΙΧΕΙΑ	34
12. ΠΕΡΙΒΑΛΛΟΝΤΙΚΑ ΘΕΜΑΤΑ	34

ΜΕ ΓΝΩΜΟΝΑ ΤΙΣ ΑΝΑΓΚΕΣ ΣΑΣ

Σας ευχαριστούμε που αγοράσατε μια συσκευή της Electrolux. Έχετε επιλέξει ένα προϊόν το οποίο συνοδεύεται από δεκαετίες επαγγελματικής εμπειρίας και καινοτομίας. Εύχρηστο και κομψό, έχει σχεδιαστεί με γνώμονα τις ανάγκες σας. Επομένως, όποτε το χρησιμοποιείτε, μπορείτε να αισθάνεστε ασφαλείς γνωρίζοντας ότι θα έχετε τέλεια αποτελέσματα κάθε φορά.

Καλώς ορίσατε στην Electrolux.

Επισκεφθείτε την ιστοσελίδα μας για να:



βρείτε υποδείξεις χρήσης, φυλλάδια, συμβουλές για την επίλυση προβλημάτων, πληροφορίες συντήρησης:

www.electrolux.com



καταχωρήσετε το προϊόν σας, ώστε να έχετε καλύτερο σέρβις:

www.electrolux.com/productregistration



αγοράσετε εξαρτήματα, αναλώσιμα και γνήσια ανταλλακτικά για τη συσκευή σας:

www.electrolux.com/shop

ΥΠΟΣΤΗΡΙΞΗ ΠΕΛΑΤΩΝ ΚΑΙ ΣΕΡΒΙΣ

Συνιστάται η χρήση γνήσιων ανταλλακτικών.

Όταν επικοινωνείτε με το σέρβις, βεβαιωθείτε ότι έχετε διαθέσιμα τα ακόλουθα στοιχεία.

Τα στοιχεία αυτά θα τα βρείτε στην πινακίδα τεχνικών χαρακτηριστικών. Μοντέλο, Κωδ. προϊόντος (PNC), Αριθμός σειράς.



Προειδοποίηση / Προσοχή - Πληροφορίες ασφαλείας.



Γενικές πληροφορίες και συμβουλές



Περιβαλλοντικές πληροφορίες

Υπόκειται σε αλλαγές χωρίς προειδοποίηση.

1. ⚠️ ΟΔΗΓΙΕΣ ΓΙΑ ΤΗΝ ΑΣΦΑΛΕΙΑ

Πριν από την εγκατάσταση και τη χρήση της συσκευής, διαβάστε προσεκτικά τις παρεχόμενες οδηγίες. Ο κατασκευαστής δεν ευθύνεται αν προκληθεί τραυματισμός ή ζημιά από λανθασμένη εγκατάσταση και χρήση. Να φυλάσσετε πάντα αυτές τις οδηγίες μαζί με τη συσκευή για μελλοντική αναφορά.

1.1 Ασφάλεια παιδιών και ευπαθών ατόμων



ΠΡΟΕΙΔΟΠΟΙΗΣΗ

Κίνδυνος ασφυξίας, τραυματισμού ή μόνιμης αναπηρίας.

- Μην επιτρέπετε σε παιδιά και σε άτομα με μειωμένες σωματικές, αισθητήριες ή πνευματικές ικανότητες ή έλλειψη εμπειρίας και γνώσης να χρησιμοποιούν τη συσκευή. Η χρήση της συσκευής από τα εν λόγω άτομα πρέπει να γίνεται μόνο υπό την επίτηρηση ή καθοδήγηση του ατόμου που είναι υπεύθυνο για την ασφάλειά τους.
- Μην αφήνετε τα παιδιά να παίζουν με τη συσκευή.
- Φυλάσσετε όλα τα υλικά συσκευασίας μακριά από τα παιδιά.
- Φυλάσσετε όλα τα απορρυπαντικά μακριά από τα παιδιά.
- Κρατάτε τα παιδιά και τα κατοικίδια ζώα μακριά από την πόρτα της συσκευής όταν αυτή είναι ανοιχτή.

1.2 Εγκατάσταση

- Αφαιρέστε όλα τα υλικά της συσκευασίας.
- Εάν η συσκευή έχει υποστεί ζημιά, μην προβείτε σε εγκατάσταση ή χρήση της.
- Μην εγκαθιστάτε και μη χρησιμοποιείτε τη συσκευή σε χώρο με θερμοκρασία χαμηλότερη από 0 °C.
- Ακολουθείτε τις οδηγίες εγκατάστασης που παρέχονται με τη συσκευή.
- Βεβαιωθείτε ότι οι κατασκευές κάτω ή δίπλα από τις οποίες εγκαθίσταται η συσκευή είναι ασφαλείς.

Ηλεκτρική σύνδεση



ΠΡΟΕΙΔΟΠΟΙΗΣΗ

Κίνδυνος πυρκαγιάς και ηλεκτροπληξίας.

- Η συσκευή πρέπει να είναι γειωμένη.
- Βεβαιωθείτε ότι οι πληροφορίες σχετικά με το ηλεκτρικό ρεύμα στην πινακίδα τεχνικών χαρακτηριστικών συμφωνούν με την παροχή ρεύματος. Εάν δεν συμφωνούν, επικοινωνήστε με ηλεκτρολόγο.
- Χρησιμοποιείτε πάντα μια σωστά εγκατεστημένη πρίζα με προστασία κατά της ηλεκτροπληξίας.
- Μην χρησιμοποιείτε πολύπριζα και μπαλαντέζες.
- Προσέχετε να μην προκληθεί ζημιά στο φις τροφοδοσίας και το καλώδιο ρεύματος. Σε περίπτωση που πρέπει να αντικατασταθεί το καλώδιο τροφοδοσίας της συσκευής, η αντικατάσταση πρέπει να γίνει από το κέντρο σέρβις.
- Συνδέστε το φις τροφοδοσίας στην πρίζα μόλις αφού έχει ολοκληρωθεί η εγκατάσταση. Μετά την εγκατάσταση, βεβαιωθείτε ότι είναι δυνατή η πρόσβαση στο φις τροφοδοσίας. Μην τραβάτε το καλώδιο τροφοδοσίας για να αποσυνδέσετε τη συσκευή. Τραβάτε πάντα το φις τροφοδοσίας.
- Μην αγγίζετε το καλώδιο ρεύματος ή το φις τροφοδοσίας με βρεγμένα χέρια.
- Η συσκευή αυτή συμμορφώνεται με τις Οδηγίες της ΕΟΚ.

Σύνδεση νερού

- Προσέχετε να μην προκληθεί ζημιά στους σωλήνες νερού.
- Πριν συνδέσετε τη συσκευή σε καινούργιους σωλήνες ή σωλήνες που δεν έχουν χρησιμοποιηθεί για πολύ καιρό, αφήστε το νερό να τρέξει μέχρι να καθαρίσει.
- Κατά την πρώτη χρήση της συσκευής, βεβαιωθείτε ότι δεν υπάρχουν διαρροές.
- Ο σωλήνας παροχής νερού διαθέτει βαλβίδα ασφαλείας και μανδύα με εσωτερικό καλώδιο ρεύματος.

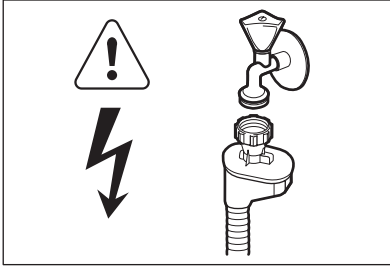
**ΠΡΟΕΙΔΟΠΟΙΗΣΗ**

Επικίνδυνη τάση.

- Αν ο σωλήνας παροχής νερού υποστεί ζημιά, αποσυνδέστε αμέσως το φιντ τροφοδοσίας από την πρίζα. Επικοινωνήστε με το Σέρβις για να αντικαταστήσετε το σωλήνα παροχής νερού.

1.3 Χρήση

- Αυτή η συσκευή προορίζεται για οικιακή χρήση και παρόμοιες εφαρμογές, όπως:
 - Σε χώρους κουζίνας προσωπικού σε καταστήματα, γραφεία και άλλα εργασιακά περιβάλλοντα
 - Αγροκτίες
 - Από πελάτες σε ξενοδοχεία, μοτέλ και άλλα περιβάλλοντα στέγασης
 - Πανσιόν (για ύπνο και πρωινό).

**ΠΡΟΕΙΔΟΠΟΙΗΣΗ**

Κίνδυνος τραυματισμού, εγκαυμάτων, ηλεκτροπληξίας ή πυρκαγιάς.

- Μην αλλάζετε τις προδιαγραφές αυτής της συσκευής.
- Τα μαχαιροπίρουνα και λοιπά αντικείμενα με αιχμηρά άκρα πρέπει να τοποθετούνται με τη

μύτη προς τα κάτω ή σε οριζόντια θέση στο καλάθι για μαχαιροπίρουνα.

- Μην αφήνετε την πόρτα της συσκευής ανοιχτή χωρίς επιτήρηση καθώς μπορεί να πέσετε επάνω της.
- Μην κάθεστε ή ακουμπάτε στην ανοιχτή πόρτα της συσκευής.
- Τα απορρυπαντικά των πλυντηρίων πιάτων είναι επικίνδυνα. Ακολουθείτε τις οδηγίες ασφαλείας που παρέχονται στη συσκευασία του απορρυπαντικού.
- Μην πίνετε και μην παίζετε με το νερό της συσκευής.
- Μην αφαιρείτε τα πιάτα από τη συσκευή πριν από την ολοκλήρωση του προγράμματος. Ενδέχεται να υπάρχει απορρυπαντικό στα πιάτα.
- Εάν ανοίξετε την πόρτα όταν βρίσκεται σε εξέλιξη κάποιο πρόγραμμα, μπορεί να διαφύγει καυτός ατμός από τη συσκευή.
- Μην τοποθετείτε μέσα, κοντά ή επάνω στη συσκευή εύφλεκτα αντικείμενα ή αντικείμενα εμποτισμένα με εύφλεκτα υλικά.
- Μην χρησιμοποιείτε ψεκασμό με νερό ή ατμό για το καθαρίσμα της συσκευής.

1.4 Απόρριψη**ΠΡΟΕΙΔΟΠΟΙΗΣΗ**

Κίνδυνος τραυματισμού ή ασφυξίας.

- Αποσυνδέστε τη συσκευή από την παροχή ρεύματος.
- Κόψτε το καλώδιο τροφοδοσίας και απορρίψτε το.
- Αφαιρέστε το μάνταλο της πόρτας για να αποτραπεί ο εγκλεισμός παιδιών ή ζώων μέσα στη συσκευή.

2. ΠΕΡΙΓΡΑΦΗ ΠΡΟΪΟΝΤΟΣ

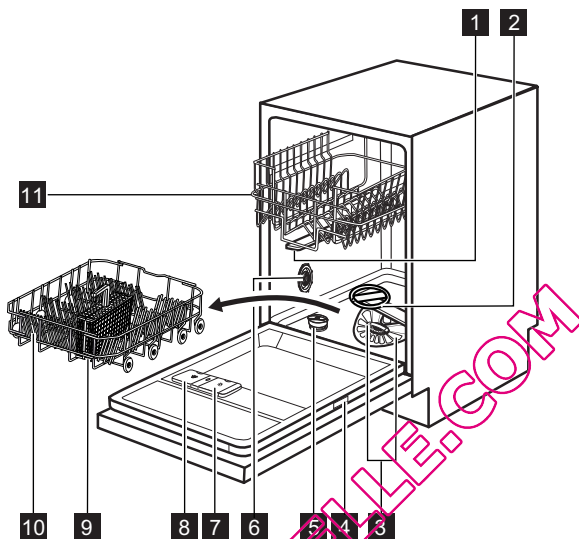

- 1 Επάνω εκτοξευτήρας νερού
- 2 Κάτω εκτοξευτήρας νερού
- 3 Φίλτρα
- 4 Πινάκιδα τεχνικών χαρακτηριστικών
- 5 Θήκη αλατιού
- 6 Ρυθμιστής σκληρότητας νερού
- 7 Θήκη λαμπρυντικού
- 8 Θήκη απορρυπαντικού
- 9 Καλάθι για μαχαιροπίρουνα
- 10 Κάτω καλάθι
- 11 Επάνω καλάθι

Όταν αρχίζει να λειτουργεί το πρόγραμμα, ανάβει το κόκκινο φως και παραμένει αναμμένο για όλη τη διάρκεια του προγράμματος.

- Όταν ολοκληρωθεί το πρόγραμμα, ανάβει το πράσινο φως.
- Όταν η συσκευή παρουσιάζει δυσλειτουργία, το κόκκινο φωτός αναβοσβήνει.



Το **Beam-on-Floor** σβήνει όταν η συσκευή απενεργοποιείται.

2.1 Beam-on-Floor

Το **Beam-on-Floor** είναι ένα φως το οποίο προβάλει στο δάπεδο κάτω από την πόρτα της συσκευής.

3. ΠΙΝΑΚΑΣ ΧΕΙΡΙΣΤΗΡΙΩΝ

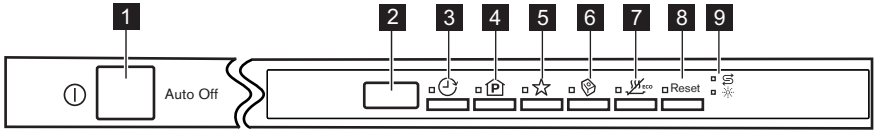



- 1** Κουμπι ενεργοποίησης/απενεργοποίησης
- 2** Οθόνη
- 3** Κουμπι **Delay**
- 4** Κουμπι **Program**
- 5** Κουμπι **MyFavourite**

- 6** Κουμπι **Multitab**
- 7** Κουμπι **EnergySaver**
- 8** Κουμπι **Reset**
- 9** Ενδείξεις

Ενδείξεις	Περιγραφή
	Ένδειξη αλατιού. Είναι πάντα σβηστή κατά τη διάρκεια λειτουργίας του προγράμματος.
	Ένδειξη λαμπρυντικού. Είναι πάντα σβηστή κατά τη διάρκεια λειτουργίας του προγράμματος.





4. ΠΡΟΓΡΑΜΜΑΤΑ

Πρόγραμμα	Βαθμός λερωμένου Τύπος φορτίου	Φάσεις προγράμματος	Επιλογές
P1) ECO 50°	Κανονικά λερωμένα Πιάτα και μαχαιροπή- ρουνα	Πρόπλυση Πλύση στους 50 °C Ξεπλύματα Στέγνωμα	EnergySaver
P2) ΑΥΤΟ AutoFlex 45°-70°	Όλα Πιάτα, μαχαιροπήρου- να, μαγειρικά σκεύη	Πρόπλυση Πλύση από 45 °C έως 70 °C Ξεπλύματα Στέγνωμα	EnergySaver
P3 Intensive 70°	Πολύ λερωμένα Πιάτα, μαχαιροπήρου- να, μαγειρικά σκεύη	Πρόπλυση Πλύση στους 70 °C Ξεπλύματα Στέγνωμα	EnergySaver
P4 1 Hour 55°	Κανονικά λερωμένα Πιάτα και μαχαιροπή- ρουνα	Πλύση στους 55 °C Ξεπλύματα	

Πρόγραμμα	Βαθμός λερώματος Τύπος φορτίου	Φάσεις προγράμματος	Επιλογές
P5 ³⁾  QuickPlus 60°	Φρεσκολερωμένα Πιάτα και μαχαιροπί- ρουνα	Πλύση στους 60 °C Ξέπλυμα	
P6 ⁴⁾  Rinse & Hold	Όλα	Πρόπλυση	

- 1) Με το πρόγραμμα αυτό, έχετε την πλέον αποτελεσματική χρήση νερού και κατανάλωση ενέργειας για κανονικά λερωμένα πιάτα και μαχαιροπίρουνα. (Αυτό είναι το κανονικό πρόγραμμα για τα ινστιτούτα δοκιμών.)
- 2) Η συσκευή ανιχνεύει το βαθμό λερώματος και την ποσότητα των αντικειμένων στα καλαθία. Ρυθμίζει αυτόματα τη θερμοκρασία και την ποσότητα του νερού, την κατανάλωση ενέργειας και τη διάρκεια του προγράμματος.
- 3) Με το πρόγραμμα αυτό, μπορείτε να πλύνετε ένα φρεσκολερωμένο φορτίο. Παρέχει καλά αποτελέσματα πλύσης σε σύντομο χρονικό διάστημα.
- 4) Χρησιμοποιήστε αυτό το πρόγραμμα για ένα σύντομο ξέπλυμα των πιάτων. Αποτρέπει να κολλήσουν τα υπολείμματα τροφών στα πιάτα και να αναδύονται δυσάρεστες οσμές από τη συσκευή. Μη χρησιμοποιείτε απορρυπαντικό με αυτό το πρόγραμμα.

Τιμές κατανάλωσης

Πρόγραμμα ¹⁾	Διάρκεια (λεπτά)	Κατανάλωση (kWh)	Νερό (l)
P1 ECO 50°	170 - 190	0.7 - 0.8	8 - 9
P2 AUTO AutoFlex 45°-70°	40 - 150	0.5 - 1.2	6 - 11
P3  Intensive 70°	140 - 150	1.1 - 1.2	10 - 11
P4  1 Hour 55°	40 - 50	0.8 - 0.9	8 - 9
P5  QuickPlus 60°	30	0.8	7
P6  Rinse & Hold	10	0.010	4

- 1) Οι τιμές μπορεί να μεταβληθούν ανάλογα με την πίεση και τη θερμοκρασία του νερού, τις διακυμάνσεις στην ηλεκτρική τροφοδοσία, τις επιλογές και την ποσότητα των πιάτων.

Πληροφορίες για ινστιτούτα δοκιμών

Για όλες τις απαραίτητες πληροφορίες σχετικά με τη δοκιμή απόδοσης, αποστείλετε ένα email στη διεύθυνση:

info.test@dishwasher-production.com

Καταγράψτε τον κωδικό προϊόντος (PNC) που βρίσκεται στην πινακίδα τεχνικών χαρακτηριστικών.

5. ΕΠΙΛΟΓΕΣ



Ενεργοποιήστε ή απενεργοποιήστε τις επιλογές πριν την έναρξη ενός προγράμματος πλύσης. Δεν μπορείτε να ενεργοποιήσετε ή να απενεργοποιήσετε τις επιλογές όταν το πρόγραμμα πλύσης βρίσκεται σε λειτουργία.



Αν μία ή περισσότερες επιλογές έχουν ρυθμιστεί, βεβαιωθείτε ότι έχουν ανάψει οι σχετικές ενδείξεις πριν την έναρξη του προγράμματος.

5.1 MyFavourite

Με αυτή την επιλογή μπορείτε να ρυθμίσετε και να αποθηκεύσετε στη μνήμη το πρόγραμμα που χρησιμοποιείτε πιο συχνά.



Μπορείτε να αποθηκεύσετε στη μνήμη μόνο 1 πρόγραμμα κάθε φορά. Μια νέα ρύθμιση ακυρώνει την προηγούμενη.

Πώς να αποθηκεύσετε ένα πρόγραμμα

1. Πιέστε το κουμπί ενεργοποίησης/απενεργοποίησης για να ενεργοποιήσετε τη συσκευή.
2. Ρυθμίστε το πρόγραμμα που θέλετε να αποθηκεύσετε στη μνήμη. Μπορείτε επίσης να ρυθμίσετε συμβατές επιλογές μαζί με το πρόγραμμα. Δεν είναι δυνατή η αποθήκευση στη μνήμη των επιλογών Multitab και Delay.
3. Πιέστε παρατεταμένα το κουμπί **MyFavourite**, μέχρι να ανάψει σταθερά η αντίστοιχη ένδειξη.

Πώς να επιλέξετε το πρόγραμμα MyFavourite

1. Πιέστε το κουμπί **MyFavourite**. Ανάβουν οι ενδείξεις που σχετίζονται με το πρόγραμμα MyFavourite και τις επιλογές του.
 - Η οθόνη εμφανίζει τον αριθμό και τη διάρκεια του προγράμματος.

5.2 Multitab

Ενεργοποιήστε αυτή την επιλογή μόνο όταν χρησιμοποιείτε τις ταμπλέτες απορρυπαντικού 3 σε 1.

Η επιλογή αυτή απενεργοποιεί τη χρήση λαμπρυντικού και αλατιού. Οι αντίστοιχες ενδείξεις παραμένουν σβηστές.

Η διάρκεια του προγράμματος μπορεί να αυξηθεί.

Πώς να ενεργοποιήσετε την επιλογή Multitab

1. Πιέστε το κουμπί ενεργοποίησης/απενεργοποίησης για να ενεργοποιήσετε τη συσκευή.
2. Πιέστε το κουμπί **Multitab**. Ανάβει η αντίστοιχη ένδειξη.

Η επιλογή παραμένει ενεργοποιημένη μέχρι να την απενεργοποιήσετε. Πιέστε το κουμπί **Multitab**. Σβήνει η αντίστοιχη ένδειξη.

Εάν σταματήσετε να χρησιμοποιείτε τις ταμπλέτες απορρυπαντικού 3 σε 1, πριν αρχίσετε να χρησιμοποιείτε ξεχωριστό απορρυπαντικό, λαμπρυντικό και αλάτι πλυντηρίου πιάτων, ακολουθήστε τα παρακάτω βήματα:

1. Απενεργοποιήστε την επιλογή Multitab.
2. Ρυθμίστε τον αποσκληρυντή νερού στο υψηλότερο επίπεδο.
3. Βεβαιωθείτε ότι η θήκη αλατιού και η θήκη λαμπρυντικού είναι γεμάτες.
4. Ξεκινήστε το πιο σύντομο πρόγραμμα με μια φάση ξεπλύματος, χωρίς απορρυπαντικό και χωρίς πιάτα.
5. Ρυθμίστε τον αποσκληρυντή νερού σύμφωνα με τη σκληρότητα του νερού της περιοχής σας.
6. Ρυθμίστε την ποσότητα λαμπρυντικού που αποδεσμεύεται.

5.3 EnergySaver

Η επιλογή αυτή μειώνει τη θερμοκρασία κατά την τελευταία φάση ξεπλύματος.

Η χρήση αυτής της επιλογής μειώνει την κατανάλωση ενέργειας (μέχρι 25%), καθώς και τη διάρκεια του προγράμματος.

Τα πιάτα μπορεί να είναι βρεγμένα στο τέλος του προγράμματος.

Πώς να ενεργοποιήσετε την επιλογή EnergySaver

1. Πιέστε το κουμπί **EnergySaver**. Ανάβει η αντίστοιχη ένδειξη. Στην οθόνη μπορείτε να δείτε την ενημέρωση της διάρκειας του προγράμματος.
 - Εάν η επιλογή δεν είναι συμβατή με το πρόγραμμα, η αντίστοιχη ένδειξη αναβοσβήνει γρήγορα 3 φορές και στη συνέχεια σβήνει.

5.4 Ηχητικά σήματα

Τα ηχητικά σήματα λειτουργούν όταν η συσκευή παρουσιάζει κάποια δυσλειτουργία ή όταν πραγματοποιείται η ρύθμιση του επιπέδου του αποσκληρυντή νερού. Δεν είναι δυνατή η απενεργοποίηση αυτών των ηχητικών σημάτων. Υπάρχει επίσης ένα ηχητικό σήμα το οποίο λειτουργεί όταν ολοκληρωθεί το πρόγραμμα. Βάσει προεπιλογής, αυτό το ηχητικό σήμα είναι απενεργοποιημένο, αλλά μπορείτε να το ενεργοποιήσετε.

Πώς να ενεργοποιήσετε το ηχητικό σήμα για το τέλος του προγράμματος

1. Πιέστε το κουμπί ενεργοποίησης/απενεργοποίησης για να ενεργοποιήσετε τη συσκευή.

2. Εκτελέστε τη λειτουργία Reset.
3. Πιέστε παρατεταμένα τα κουμπιά **Program** και **MyFavourite** ταυτόχρονα, μέχρι να αρχίσουν να αναβοσβήνουν οι ενδείξεις Delay, Program και MyFavourite.
4. Πιέστε το κουμπί **MyFavourite**.
 - Οι ενδείξεις Delay και Program σβήνουν.
 - Η ένδειξη MyFavourite συνεχίζει να αναβοσβήνει.
 - Η οθόνη εμφανίζει την τρέχουσα ρύθμιση.

Ib Το ηχητικό σήμα είναι ενεργοποιημένο.

Ob Το ηχητικό σήμα είναι απενεργοποιημένο.

5. Πιέστε το κουμπί **MyFavourite** για να αλλάξετε τη ρύθμιση.
6. Πιέστε το κουμπί ενεργοποίησης/απενεργοποίησης για να απενεργοποιήσετε τη συσκευή και να επιβεβαιώσετε τη ρύθμιση.

6. ΠΡΙΝ ΑΠΟ ΤΗΝ ΠΡΩΤΗ ΧΡΗΣΗ

1. Βεβαιωθείτε ότι η ρύθμιση του επιπέδου του αποσκληρυντή νερού αντιστοιχεί στη σκληρότητα του νερού της περιοχής σας. Εάν όχι, προσαρμόστε τη ρύθμιση του αποσκληρυντή νερού. Επικοινωνήστε με την τοπική υπηρεσία ύδρευσης για να μάθετε τη σκληρότητα του νερού της περιοχής σας.
2. Γεμίστε τη θήκη αλατιού.
3. Γεμίστε τη θήκη λαμπρυντικού.
4. Ανοίξτε τη βρύση παροχής νερού.
5. Μπορεί να έχουν παραμείνει υπολείμματα από τις διαδικασίες επεξεργασίας κατά την κατασκευή. Ξεκινήστε ένα πρόγραμμα για να τα απομακρύνετε. Μη χρησιμοποιήσετε απορρυπαντικό και μη φορτώσετε τα καλάθια.



Εάν χρησιμοποιείτε ταμπλέτες απορρυπαντικού 3 σε 1, ενεργοποιήστε την επιλογή Multitab.

6.1 Ρύθμιση του αποσκληρυντή νερού

Σκληρότητα νερού				Ρύθμιση αποσκληρυντή νερού	
Γερμανικοί βαθμοί (°dH)	Γαλλικοί βαθμοί (°fH)	mmol/l	Clarke βαθμοί	Χειροκίνητα	Ηλεκτρονικά
51 - 70	91 - 125	9.1 - 12.5	64 - 88	2 1)	10
43 - 50	76 - 90	7.6 - 9.0	53 - 63	2 1)	9

Σκληρότητα νερού				Ρύθμιση αποσκληρυντή νερού	
Γερμανικοί βαθμοί (°dH)	Γαλλικοί βαθμοί (°fH)	mmol/l	Clarke βαθμοί	Χειροκίνητα	Ηλεκτρονικά
37 - 42	65 - 75	6.5 - 7.5	46 - 52	2 ¹⁾	8
29 - 36	51 - 64	5.1 - 6.4	36 - 45	2 ¹⁾	7
23 - 28	40 - 50	4.0 - 5.0	28 - 35	2 ¹⁾	6
19 - 22	33 - 39	3.3 - 3.9	23 - 27	2 ¹⁾	5 ¹⁾
15 - 18	26 - 32	2.6 - 3.2	18 - 22	1	4
11 - 14	19 - 25	1.9 - 2.5	13 - 17	1	3
4 - 10	7 - 18	0.7 - 1.8	5 - 12	1	2
< 4	< 7	< 0.7	< 5	1 ²⁾	1 ²⁾

1) Θέση ρύθμισης από το εργοστάσιο.

2) Μη χρησιμοποιείτε αλάτι σε αυτό το επίπεδο.



Πρέπει να ρυθμίσετε τον αποσκληρυντή νερού χειροκίνητα και ηλεκτρονικά.

Χειροκίνητη ρύθμιση

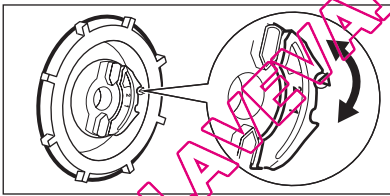

Στρέψτε το ρυθμιστή σκληρότητας νερού στη θέση 1 ή 2.

Ηλεκτρονική ρύθμιση

1. Πιέστε το κουμπί ενεργοποίησης/απενεργοποίησης για να ενεργοποιήσετε τη συσκευή.
2. Εκτελέστε τη λειτουργία Reset.
3. Πιέστε παρατεταμένα τα κουμπιά **Program** και **MyFavourite** ταυτόχρονα, μέχρι να αρχίσουν να αναβοσβήνουν οι ενδείξεις Delay, Program και MyFavourite.
4. Πιέστε το κουμπί **Delay**.
 - Οι ενδείξεις Program και MyFavourite σβήνουν.
 - Η ένδειξη Delay συνεχίζει να αναβοσβήνει.
5. Τα ηχητικά σήματα λειτουργούν. Π.χ. πέντε διακεκομμένα ηχητικά σήματα = επίπεδο 5.
6. Στην οθόνη εμφανίζεται η ρύθμιση του αποσκληρυντή νερού. Π.χ. **S L** = επίπεδο 5.
5. Πιέστε το κουμπί **Delay** επανειλημμένα για να αλλάξετε τη ρύθμιση.
6. Πιέστε το κουμπί ενεργοποίησης/απενεργοποίησης για να απενεργοποιήσετε τη συσκευή και να επιβεβαιώσετε τη ρύθμιση.

6.2 Πλήρωση της θήκης αλατιού

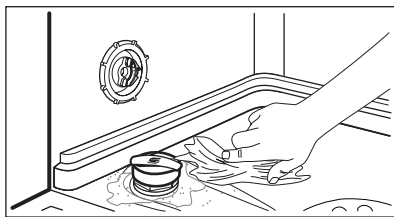
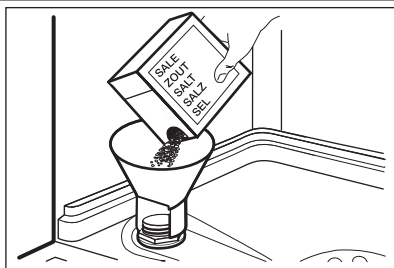

1. Στρέψτε το καπάκι προς τα αριστερά και ανοίξτε τη θήκη αλατιού.
2. Βάλτε 1 λίτρο νερό στη θήκη αλατιού (μόνο την πρώτη φορά).
3. Γεμίστε τη θήκη αλατιού με αλάτι πλυντηρίου πιάτων.
4. Απομακρύνετε το αλάτι γύρω από το άνοιγμα της θήκης αλατιού.
5. Στρέψτε το καπάκι προς τα δεξιά για να κλείσετε τη θήκη αλατιού.



ΠΡΟΣΟΧΗ

Κατά την πλήρωση της θήκης αλατιού μπορεί να παρουσιαστεί υπερχείλιση νερού και αλατιού. Κίνδυνος διάβρωσης. Για να αποτρέψετε τον κίνδυνο, αφού γεμίσετε τη θήκη αλατιού, ξεκινήστε ένα πρόγραμμα.

6.3 Πλήρωση της θήκης λαμπρυντικού

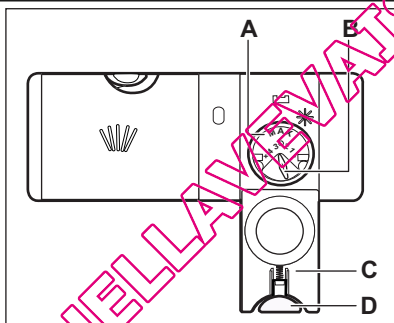

1. Πιέστε το κουμπί απασφάλισης (D) για να ανοίξετε το καπάκι (C).
2. Γεμίστε τη θήκη λαμπρυντικού (A), έως την ένδειξη «max».
3. Απομακρύνετε το λαμπρυντικό που έχει χυθεί με ένα απορροφητικό πανί, για να αποφύγετε το σχηματισμό υπερβολικού αφρού.
4. Κλείστε το καπάκι. Βεβαιωθείτε ότι το κουμπί απασφάλισης έχει ασφαλίσει στη θέση του.



Μπορείτε να στρέψετε τον επιλογέα της ποσότητας που αποδεσμεύεται (B) μεταξύ της θέσης 1 (ελάχιστη ποσότητα) και της θέσης 4 (μέγιστη ποσότητα).

7. ΚΑΘΗΜΕΡΙΝΗ ΧΡΗΣΗ

1. Ανοίξτε τη βρύση παροχής νερού.
2. Πιέστε το κουμπί ενεργοποίησης/απενεργοποίησης για να ενεργοποιήσετε τη συσκευή.
 - Αν η ένδειξη αλατιού είναι αναμμένη, γεμίστε τη θήκη αλατιού.
 - Αν η ένδειξη λαμπρυντικού είναι αναμμένη, γεμίστε τη θήκη λαμπρυντικού.
3. Φορτώστε τα καλάθια.
4. Προσθέστε το απορρυπαντικό.
5. Επιλέξτε και ενεργοποιήστε το σωστό πρόγραμμα για τον τύπο φορτίου και το βαθμό λερώματος.

7.1 Χρήση του απορρυπαντικού

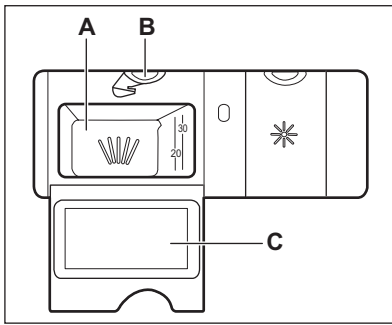

1. Πιέστε το κουμπί απασφάλισης (B) για να ανοίξετε το καπάκι (C).
2. Βάλτε το απορρυπαντικό στη θήκη (A).
3. Εάν το πρόγραμμα περιλαμβάνει φάση πρόπλυσης, βάλτε μια μικρή ποσότητα απορρυπαντικού στο εσωτερικό μέρος της πόρτας της συσκευής.
4. Αν χρησιμοποιείτε ταμπλέτες απορρυπαντικού, βάλτε την ταμπλέτα στη θήκη (A).
5. Κλείστε το καπάκι. Βεβαιωθείτε ότι το κουμπί απασφάλισης έχει ασφαλίσει στη θέση του.

7.2 Ρύθμιση και έναρξη ενός προγράμματος

Η λειτουργία Auto Off

Για να μειώσει την κατανάλωση ενέργειας, αυτή η λειτουργία απενεργοποιεί αυτόματα τη συσκευή μετά από μερικά λεπτά, όταν:

- Δεν έχετε κλείσει την πόρτα για να ξεκινήσει το πρόγραμμα.
- Το πρόγραμμα ολοκληρώνεται.

Λειτουργία Reset

Για κάποιες ρυθμίσεις απαιτείται η συσκευή να βρίσκεται σε τρόπο λειτουργίας χρήστη.

Για να ρυθμίσετε τη συσκευή σε τρόπο λειτουργίας χρήστη, εκτελέστε τη λειτουργία Reset.

1. Πιέστε παρατεταμένα το κουμπί **Reset**, μέχρι στην οθόνη να εμφανιστεί το πρόγραμμα P1.

Έναρξη προγράμματος χωρίς καθυστέρηση έναρξης

1. Ανοίξτε τη βρύση παροχής νερού.
2. Πιέστε το κουμπί ενεργοποίησης/απενεργοποίησης για να ενεργοποιήσετε τη συσκευή. Η οθόνη εμφανίζει τον αριθμό και τη διάρκεια του τελευταία επιλεγμένου προγράμματος.
3. Ρυθμίστε ένα πρόγραμμα.
 - Εάν επιθυμείτε να εκκινήσετε το τελευταία επιλεγμένο πρόγραμμα, κλείστε την πόρτα της συσκευής.
 - Αν θέλετε να επιλέξετε το πρόγραμμα **MyFavourite**, πιέστε το κουμπί **MyFavourite**.

- Εάν θέλετε να επιλέξετε ένα διαφορετικό πρόγραμμα, πιέστε επανειλημμένα το κουμπί **Program** μέχρι η οθόνη να προβάλει περιοδικό τον αριθμό και τη διάρκεια του προγράμματος που θέλετε να επιλέξετε. Εάν θέλετε, μπορείτε να ρυθμίσετε τις συμβατές επιλογές.

4. Κλείστε την πόρτα της συσκευής. Το πρόγραμμα ξεκινά. Η διάρκεια του προγράμματος αρχίζει να μειώνεται σε βήματα του 1 λεπτού.

Έναρξη προγράμματος με καθυστέρηση έναρξης

1. Επιλέξτε το πρόγραμμα.
2. Πιέστε το κουμπί **Delay** επανειλημμένα μέχρι να εμφανιστεί στην οθόνη ο χρόνος καθυστέρησης που θέλετε να ρυθμίσετε (από 1 έως 24 ώρες).
 - Η οθόνη προβάλει περιοδικά τον αριθμό προγράμματος, τη διάρκεια του προγράμματος και το χρόνο καθυστέρησης.
 - Ανάβει η ένδειξη Delay.
3. Κλείστε την πόρτα της συσκευής. Αρχίζει η αντίστροφη μέτρηση.
 - Μόλις ολοκληρωθεί η αντίστροφη μέτρηση, το πρόγραμμα θα ξεκινήσει.

Άνοιγμα της πόρτας ενώ λειτουργεί η συσκευή

Εάν ανοίξετε την πόρτα, η συσκευή σταματά. Όταν κλείσετε την πόρτα, η συσκευή συνεχίζει από το σημείο στο οποίο διακόπηκε.

Ακύρωση της καθυστέρησης έναρξης ενώ είναι ενεργή η αντίστροφη μέτρηση

Εκτελέστε τη λειτουργία Reset.



Όταν ακυρώσετε την καθυστέρηση έναρξης, πρέπει να ρυθμίσετε ξανά το πρόγραμμα και τις επιλογές.

Ακύρωση του προγράμματος

Εκτελέστε τη λειτουργία Reset.



Πριν από την έναρξη ενός νέου προγράμματος, βεβαιωθείτε ότι υπάρχει απορρυπαντικό στη θήκη απορρυπαντικού.

Στο τέλος του προγράμματος

Όταν ολοκληρωθεί το πρόγραμμα πλύσης, στην οθόνη εμφανίζεται η ένδειξη 0:00.

1. Πίεστε το κουμπί ενεργοποίησης/απενεργοποίησης ή περιμένετε να απενεργοποιηθεί η συσκευή αυτόματα η λειτουργία Auto Off.
2. Κλείστε τη βρύση παροχής νερού.

Σημαντικό

- Περιμένετε μέχρι να κρυώσουν τα πιάτα πριν τα αφαιρέσετε από τη συσκευή. Τα ζεστά πιάτα μπορούν εύκολα να υποστούν ζημιά.
- Αδειάστε πρώτα τα αντικείμενα από το κάτω καλάθι και μετά από το επάνω.
- Μπορεί να υπάρχει νερό στα πλαινά και την πόρτα της συσκευής. Το ανοξείδωτο ασάλλι ψύχεται πιο γρήγορα από τα πιάτα.

8. ΥΠΟΔΕΙΞΕΙΣ ΚΑΙ ΣΥΜΒΟΥΛΕΣ

8.1 Ο αποσκληρυντής νερού

Το σκληρό νερό έχει υψηλή περιεκτικότητα σε μεταλλικά στοιχεία που μπορεί να προκαλέσουν ζημιά στη συσκευή και μη ικανοποιητικά αποτελέσματα πλύσης. Ο αποσκληρυντής νερού εξουδετερώνει αυτά τα μεταλλικά στοιχεία.

Το αλάτι πλυντηρίου πιάτων διατηρεί τον αποσκληρυντή νερού καθαρό και σε καλή κατάσταση. Είναι σημαντική η ρύθμιση του σωστού επιπέδου του αποσκληρυντή νερού. Αυτό εξασφαλίζει ότι ο αποσκληρυντής νερού χρησιμοποιεί τη σωστή ποσότητα αλατιού πλυντηρίου πιάτων και νερού.

8.2 Χρήση αλατιού, λαμπρυντικού και απορρυπαντικού

- Χρησιμοποιείτε μόνο αλάτι, λαμπρυντικό και απορρυπαντικό για πλυντήρια πιάτων. Άλλα προϊόντα μπορεί να προκαλέσουν βλάβη στη συσκευή.
- Το λαμπρυντικό αποδεσμεύεται κατά την τελευταία φάση ξεπλύματος, και καθιστά δυνατό το στέγνωμα των πιάτων χωρίς στίγματα και σημάδια.
- Οι ταμπλέτες απορρυπαντικού 3 σε 1 περιέχουν απορρυπαντικό, λαμπρυντικό και άλλους

πρόσθετους παράγοντες. Βεβαιωθείτε ότι αυτές οι ταμπλέτες είναι κατάλληλες για τη σκληρότητα του νερού της περιοχής σας. Ανατρέξτε στις οδηγίες στη συσκευασία των προϊόντων.

Εάν θέλετε να χρησιμοποιείτε αυτές τις ταμπλέτες εκτός της αντίστοιχης σκληρότητας νερού, θα πρέπει να χρησιμοποιείτε ταυτόχρονα αλάτι για πλυντήρια πιάτων. Πρώτα ενεργοποιήστε την επιλογή Multitab, και στη συνέχεια ρυθμίστε τον αποσκληρυντή νερού σύμφωνα με τη σκληρότητα του νερού της περιοχής σας και χρησιμοποιήστε αλάτι για πλυντήρια πιάτων.

- Οι ταμπλέτες απορρυπαντικού δεν διαλύονται πλήρως με τα σύντομα προγράμματα. Για να αποτρέψετε να παραμένουν υπολείμματα στα σερβίτσια σας, συνιστάται να χρησιμοποιείτε ταμπλέτες απορρυπαντικού με τα μεγάλα προγράμματα.



Μη χρησιμοποιείτε μεγαλύτερη ποσότητα απορρυπαντικού από την απαιτούμενη. Ανατρέξτε στις οδηγίες στη συσκευασία του απορρυπαντικού.

8.3 Φόρτωμα των καλαθιών



Ανατρέξτε στο παρεχόμενο φυλλάδιο με παραδείγματα του φορτίου των καλαθιών.

- Χρησιμοποιείτε τη συσκευή μόνο για πλύσιμο αντικειμένων που είναι κατάλληλα για πλυντήρια πιάτων.
- Μην τοποθετείτε στη συσκευή αντικείμενα από ξύλο, κόκκαλο, αλουμίνιο, κασίτερο και χαλκό.
- Μην τοποθετείτε στη συσκευή αντικείμενα που μπορεί να απορροφήσουν νερό (σφουγγάρια, πανιά οικιακής χρήσης).
- Αφαιρείτε τα υπολείμματα τροφίμων από τα αντικείμενα.
- Για να αφαιρέσετε εύκολα υπολείμματα καμένων τροφών, αφήστε τα μαγειρικά σκεύη να μουλιάσουν σε νερό πριν τα τοποθετήσετε στη συσκευή.
- Τοποθετείτε τα κοίλα αντικείμενα (φλιτζάνια, ποτήρια, κατασαρόλες) με το άνοιγμα προς τα κάτω.
- Βεβαιωθείτε ότι τα μαχαιροπίρουνα και τα πιάτα δεν κολλάνε μεταξύ τους. Αναμειξτε τα καττάλια μαζί με άλλα μαχαιροπίρουνα.
- Βεβαιωθείτε ότι τα ποτήρια δεν έρχονται σε επαφή με άλλα ποτήρια.

- Τοποθετείτε τα μικρά αντικείμενα στο καλάθι για μαχαιροπίρουνα.
- Τοποθετείτε τα ελαφριά αντικείμενα στο επάνω καλάθι. Βεβαιωθείτε ότι δεν μετακινούνται.
- Βεβαιωθείτε ότι οι εκτοξευτήρες νερού μπορούν να κινηθούν ελεύθερα πριν προχωρήσετε στην έναρξη ενός προγράμματος.

8.4 Πριν την έναρξη ενός προγράμματος

Βεβαιωθείτε ότι:

- Τα φίλτρα είναι καθαρά και έχουν εγκατασταθεί σωστά.
- Οι εκτοξευτήρες νερού δεν είναι φραγμένοι.
- Η τοποθέτηση των αντικειμένων στα καλάθια είναι σωστή.
- Το πρόγραμμα είναι κατάλληλο για τον τύπο φορτίου και το βαθμό λερωματος.
- Χρησιμοποιείται η σωστή ποσότητα απορρυπαντικού.
- Υπάρχει αλάτι πλυντηρίου πιάτων και λαμπρυντικό (εκτός εάν χρησιμοποιείτε ταμπλέτες απορρυπαντικού 3 σε 1).
- Το καπάκι της θήκης αλατιού είναι σφιχτό.

9. ΦΡΟΝΤΙΔΑ ΚΑΙ ΚΑΘΑΡΙΣΜΑ



ΠΡΟΕΙΔΟΠΟΙΗΣΗ

Πριν από την πραγματοποίηση συντήρησης, απενεργοποιήστε τη συσκευή και απεσυνδέστε το φινς τροφοδοσίας από την πρίζα.



Τα βρόμικα φίλτρα και οι φραγμένοι εκτοξευτήρες νερού μειώνουν τα αποτελέσματα της πλύσης. Ελέγχετε τα τακτικά και, αν χρειάζεται, καθαρίζετε τα.

9.1 Καθαρισμός των φίλτρων

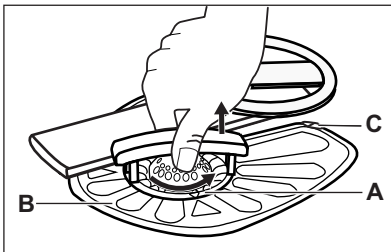

1. Στρέψτε το φίλτρο (A) αριστερόστροφα και αφαιρέστε το.

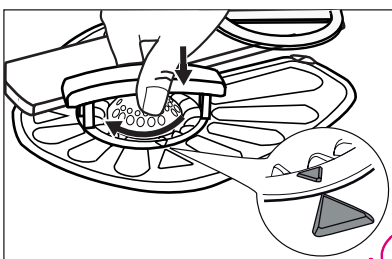
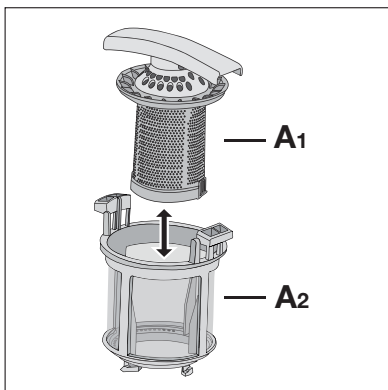

2. Για την αποσυναρμολόγηση του φίλτρου (A), τραβήξτε να αποσπάσετε το (A1) από το (A2).
3. Αφαιρέστε το φίλτρο (B).
4. Πλύνετε τα φίλτρα με νερό.
5. Τοποθετήστε το φίλτρο (B) στην αρχική του θέση. Βεβαιωθείτε ότι έχει τοποθετηθεί σωστά κάτω από τους δύο οδηγούς (C).

6. Συναρμολογήστε το φίλτρο (A) και τοποθετήστε το στη θέση του στο φίλτρο (B). Στρέψτε το δεξιόστροφα μέχρι να ασφαλίσει.



Σε περίπτωση εσφαλμένης θέσης των φίλτρων, τα αποτελέσματα της πλύσης μπορεί να μην είναι ικανοποιητικά και μπορεί να προκληθεί βλάβη στη συσκευή.

9.2 Καθάρισμα των εκτοξευτήρων νερού

Μην αφαιρείτε τους εκτοξευτήρες νερού. Αν έχουν βουλώσει οι τρύπες στους εκτοξευτήρες νερού, αφαιρέστε τα υπολείμματα της βρομιάς με ένα λεπτό αιχμηρό αντικείμενο.

9.3 Εξωτερικό καθάρισμα

Καθαρίστε τη συσκευή με ένα υγρό μαλακό πανί. Χρησιμοποιείτε μόνο ουδέτερα απορρυπαντικά. Μη χρησιμοποιείτε λιπαντικά προϊόντα, σφουγγαράκια που χαράσσουν ή διαλύτες.

10. ΑΝΤΙΜΕΤΩΠΙΣΗ ΠΡΟΒΛΗΜΑΤΩΝ

Η συσκευή δεν ξεκινά ή σταματά κατά τη λειτουργία.

Πριν επικοινωνήσετε με το Σέρβις, ανατρέξτε στις πληροφορίες που ακολουθούν για επίλυση του προβλήματος.

Με κάποια προβλήματα, η οθόνη προβάλλει ένα κωδικό συναγερμού:

- **,10** - Η συσκευή δεν γεμίζει με νερό.

- **,20** - Η συσκευή δεν αδειάζει το νερό.
- **,30** - Έχει ενεργοποιηθεί ο μηχανισμός προστασίας από υπερχειλίση.



ΠΡΟΕΙΔΟΠΟΙΗΣΗ

Απενεργοποιήστε τη συσκευή πριν από την εκτέλεση των ελέγχων.

Πρόβλημα	Πιθανή αντιμετώπιση
Δεν μπορείτε να ενεργοποιήσετε τη συσκευή.	Βεβαιωθείτε ότι το φιλτράκι έχει συνδεθεί στην πρίζα.
	Βεβαιωθείτε ότι δεν έχει καεί κάποια ασφάλεια στον πίνακα ασφαλείων.
Το πρόγραμμα δεν ξεκινά.	Βεβαιωθείτε ότι η πόρτα της συσκευής είναι κλειστή.

Πρόβλημα	Πιθανή αντιμετώπιση
	Αν είναι επιλεγμένη η καθυστέρηση έναρξης, ακυρώστε τη ρύθμιση ή περιμένετε μέχρι το τέλος της αντίστροφης μέτρησης.
Η συσκευή δεν γεμίζει με νερό.	Βεβαιωθείτε ότι η βρύση παροχής νερού είναι ανοιχτή.
	Βεβαιωθείτε ότι η πίεση της παροχής νερού δεν είναι πολύ χαμηλή. Για την πληροφορία αυτή, επικοινωνήστε με την τοπική υπηρεσία ύδρευσης.
	Βεβαιωθείτε ότι η βρύση παροχής νερού δεν είναι φραγμένη.
	Βεβαιωθείτε ότι το φίλτρο του σωλήνα παροχής δεν είναι φραγμένο.
	Βεβαιωθείτε ότι ο σωλήνας παροχής δεν έχει συστραφεί ή τσακίσει.
Η συσκευή δεν αδειάζει το νερό.	Βεβαιωθείτε ότι η διάταξη απορροής του νεροχύτη δεν είναι φραγμένη.
	Βεβαιωθείτε ότι ο σωλήνας αδειάσματος δεν έχει συστραφεί ή τσακίσει.
Έχει ενεργοποιηθεί ο μηχανισμός προστασίας από υπερχείλιση.	Κλείστε τη βρύση παροχής νερού και επικοινωνήστε με το Σέρβις.

Μετά την ολοκλήρωση των ελέγχων, ενεργοποιήστε τη συσκευή. Το πρόγραμμα συνεχίζει από το σημείο στο οποίο διακόπηκε.

Αν το πρόβλημα εμφανιστεί ξανά, επικοινωνήστε με το Σέρβις.

Αν στην οθόνη εμφανίζονται άλλοι κωδικοί συναγερμού, επικοινωνήστε με το Σέρβις.

10.1 Τα αποτελέσματα της πλύσης και του στεγνώματος δεν είναι ικανοποιητικά

Υπάρχουν υπόλευκες γραμμές ή ελαφρώς αλάτιες επιστρώσεις στα ποτήρια και τα πιάτα.

- Αποδεδειγμένα υπερβολική ποσότητα λαμπρυντικού. Ρυθμίστε τον επιλογέα λαμπρυντικού σε χαμηλότερη θέση.
- Η ποσότητα του απορρυπαντικού είναι υπερβολική.

Λεκέδες και ίχνη σταγόνων νερού στα ποτήρια και τα πιάτα

- Η ποσότητα λαμπρυντικού που αποδεδειγμένα δεν είναι επαρκής. Ρυθμίστε τον επιλογέα λαμπρυντικού σε υψηλότερη θέση.
- Το πρόβλημα μπορεί να οφείλεται στην ποιότητα του απορρυπαντικού.

Τα πιάτα είναι βρεγμένα

- Το πρόγραμμα δεν έχει φάση στεγνώματος ή έχει φάση στεγνώματος χαμηλής θερμοκρασίας.
- Η θήκη λαμπρυντικού είναι άδεια.
- Το πρόβλημα μπορεί να οφείλεται στην ποιότητα του λαμπρυντικού.
- Το πρόβλημα μπορεί να οφείλεται στην ποιότητα των ταμπλετών απορρυπαντικού 3 σε 1. Δοκιμάστε μια διαφορετική μάρκα ή ενεργοποιήστε τη θήκη λαμπρυντικού και χρησιμοποιήστε λαμπρυντικό μαζί με τις ταμπλέτες απορρυπαντικού 3 σε 1.



Ανατρέξτε στην ενότητα «ΣΥΜΒΟΥΛΕΣ» για άλλες πιθανές αιτίες.

10.2 Πώς να ενεργοποιήσετε τη θήκη λαμπρυντικού

Η ενεργοποίηση της θήκης λαμπρυντικού μπορεί να πραγματοποιηθεί μόνο με ενεργοποιημένη την επιλογή Multitab.

1. Πιέστε το κουμπί ενεργοποίησης/απενεργοποίησης για να ενεργοποιήσετε τη συσκευή.
2. Εκτελέστε τη λειτουργία Reset.
3. Πιέστε παρατεταμένα τα κουμπιά **Program** και **MyFavourite** ταυτόχρονα, μέχρι να αρχί-

σουν να αναβοσβήνουν οι ενδείξεις Delay, Program και MyFavourite.

4. Πιέστε το κουμπί **Program**.
 - Οι ενδείξεις Delay και MyFavourite σβήνουν.
 - Η ένδειξη Program συνεχίζει να αναβοσβήνει.
 - Η οθόνη εμφανίζει την τρέχουσα ρύθμιση.

0 d Η θήκη λαμπρυντικού είναι απενεργοποιημένη.

1 d Η θήκη λαμπρυντικού είναι ενεργοποιημένη.

5. Πιέστε το κουμπί **Program** για να αλλάξετε τη ρύθμιση.
6. Πιέστε το κουμπί ενεργοποίησης/απενεργοποίησης για να απενεργοποιήσετε τη συσκευή και να επιβεβαιώσετε τη ρύθμιση.
7. Ρυθμίστε την ποσότητα λαμπρυντικού που αποδεσμεύεται.
8. Γεμίστε τη θήκη λαμπρυντικού.

11. ΤΕΧΝΙΚΑ ΣΤΟΙΧΕΙΑ

Διαστάσεις	Πλάτος / Ύψος / Βάθος (mm)	446 / 818 - 898 / 550
Ηλεκτρική σύνδεση	Ανατρέξτε στην πινακίδα τεχνικών στοιχείων.	
	Τάση	220-240 V
	Συχνότητα	50 Hz
Πίεση παροχής νερού	Ελαχ. / μεγ. (bar / MPa)	(0.5 / 0.05) / (8 / 0.8)
Παροχή νερού ¹⁾	Κρύο ή ζεστό νερό ²⁾	60 °C κατά μέγιστο
Χωρητικότητα	Σερβίτσια	9
Κατανάλωση ενέργειας	Κατάσταση παραμονής εν ενεργεία	0.10 W
	Κατάσταση απενεργοποίησης	0.10 W

¹⁾ Συνδέστε το σωλήνα παροχής νερού σε βάνα νερού με σπείρωμα 3/4".

²⁾ Αν το ζεστό νερό προέρχεται από εναλλακτικές πηγές ενέργειας (π.χ. ηλιακούς συλλέκτες, αιολική ενέργεια), χρησιμοποιήστε την παροχή ζεστού νερού για να μειώσετε την κατανάλωση ενέργειας.

12. ΠΕΡΙΒΑΛΛΟΝΤΙΚΑ ΘΕΜΑΤΑ

Ανακυκλώστε τα υλικά που φέρουν το σύμβολο . Τοποθετήστε τα υλικά συσκευασίας σε κατάλληλα δοχεία για ανακύκλωση. Συμβάλλετε στην προστασία του περιβάλλοντος και της ανθρώπινης υγείας ανακυκλώνοντας τις άχρηστες ηλεκτρικές και ηλεκτρονικές συσκευές.

Μην απορρίπτετε με τα οικιακά απορρίμματα συσκευές που φέρουν το σύμβολο .

Επιστρέψτε το προϊόν στην τοπική σας μονάδα ανακύκλωσης ή επικοινωνήστε με τη δημοτική αρχή.

VSEBINA

1. VARNOSTNA NAVODILA	36
2. OPIS IZDELKA	37
3. UPRAVLJALNA PLOŠČA	38
4. PROGRAMI	38
5. FUNKCIJE	40
6. PRED PRVO UPORABO	41
7. VSAKODNEVNA UPORABA	43
8. NAMIGI IN NASVETI	45
9. VZDRŽEVANJE IN ČIŠČENJE	46
10. ODPRAVLJANJE TEŽAV	47
11. TEHNIČNE INFORMACIJE	48
12. SKRIB ZA VARSTVO OKOLJA	49

MISLIMO NA VAS

Zahvaljujemo se vam za nakup Electroluxove naprave. Izbrali ste izdelek, ki vključuje desetletja profesionalnih izkušenj in izboljšav. Inovativen in eleganten je bil zasnovan z mislijo na vas. Kadarkoli ga boste uporabili, ste lahko prepričani v zagotovitev odličnih rezultatov.

Dobrodošli pri Electroluxu.

Obiščite našo spletno stran za:



nasvete glede uporabe, brošure, odpravljanje motenj, servisne informacije:
www.electrolux.com



registrirajte vaš izdelek za boljši servis:
www.electrolux.com/productregistration



kupite dodatke, potrošni material in originalne nadomestne dele za vaš aparat:
www.electrolux.com/shop

POMOČ STRANKAM IN SERVIS

Priporočamo uporabo originalnih nadomestnih delov.

Ko kličete servis, imejte pri roki naslednje podatke.

Podatke najdete na ploščici s tehničnimi podatki. Model, PNC, serijska številka.



Opozorilo / Pozor - varnostne informacije.



Splošne informacije in nasveti



Okoljske informacije

Pridržujemo si pravico do sprememb.

1. VARNOSTNA NAVODILA

Pred namestitvijo in uporabo naprave natančno preberite priložena navodila. Proizvajalec ni odgovoren za poškodbe in škodo, nastalo zaradi napačne namestitve in uporabe. Navodila shranite skupaj z napravo za poznejšo uporabo.

1.1 Varnost otrok in ranljivih oseb



OPOZORILO!

Nevarnost zadužitve, poškodbe ali trajne telesne okvare.

- Naprave ne smeje uporabljati osebe, vključno z otroki, z zmanjšanimi telesnimi in duševnimi sposobnostmi ali s pomanjkanjem izkušenj ter znanja. Oseba, ki je odgovorna za njihovo varnost, mora zagotoviti nadzor ali jih natančno seznaniti z uporabo naprave.
- Preprečite, da bi se otroci igrali z napravo.
- Vse dele embalaže hranite zunaj dosega otrok.
- Vsa pralna sredstva hranite zunaj dosega otrok.
- Ko so vrata naprave odprta, poskrbite, da bodo otroci in hišni ljubljenci dovolj oddaljeni od naprave.

1.2 Namestitev

- Odstranite vso embalažo.
- Ne nameščajte ali uporabljajte poškodovane naprave.
- Naprave ne nameščajte ali uporabljajte na mestu, kjer lahko temperatura pade pod 0 °C.
- Upoštevajte navodila za namestitev, priložena napravi.
- Poskrbite, da bo naprava nameščena pod in v bližino trdnih konstrukcij.

Priključitev na električno napetost



OPOZORILO!

Nevarnost požara in električnega udara.

- Naprava mora biti ozemljena.
- Preverite, ali so električni podatki na ploščici za tehnične navedbe skladni z električno napeljavo. Če niso, se posvetujte z električarjem.
- Vedno uporabite pravilno nameščeno varnostno vtičnico.
- Ne uporabljajte razdelilnikov in podaljškov.

- Pazite, da ne poškodujete vtiča in kabla. Če je treba napajalni kabel naprave zamenjati, mora to storiti servisni center.
- Vtič vtaknite v vtičnico šele ob koncu nameščanja. Poskrbite, da bo vtič dosegljiv tudi po namestitvi.
- Ne vlecite za električni priključni kabel, če želite izključiti napravo. Vedno povlecite za vtič.
- Priključnega kabla ali vtiča se ne dotikajte z mokrimi rokami.
- Naprava je izdelana v skladu z direktivami EGS.

Vodovodna napeljava

- Pazite, da ne poškodujete cevi za vodo.
- Pred priključitvijo naprave na nove cevi ali cevi, ki že dolgo niso bile v uporabi, pustite teči vodo, dokler ne bo čista.
- Ob prvi uporabi naprave se prepričajte, da ni prisotnega iztekanja vode.
- Cev za dovod vode ima varnostni ventil in oblogo z notranjim priključnim vodom.

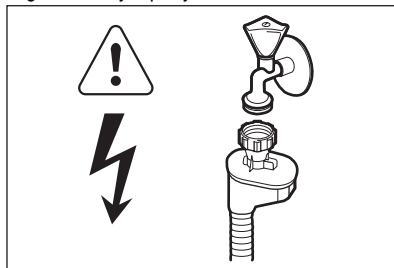

OPOZORILO!

Nevarna napetost.

- V primeru poškodbe cevi za dovod vode takoj iztaknite vtič iz omrežne vtičnice. Za zamenjavo cevi za dovod vode se obrnite na servis.

1.3 Uporaba

- Ta naprava je namenjena uporabi v gospodinjstvu in podobni vrsti uporabe, npr.:
 - kuhinjah za zaposlene v trgovinah, pisarnah in drugih delovnih okoljih,
 - kmečkih hišah,
 - s strani gostov v hotelih, motelih in drugih stanovanjskih okoljih,
 - kjer nudijo prenočišča z zajtrkom.

**OPOZORILO!**

Nevarnost poškodbe, opeklin, električnega udara ali požara.

- Ne spreminjajte specifikacij te naprave.
- Nože in jedilni pribor z ostrimi konicami vstavite v košarico za jedilni pribor, tako da bodo konice obrnjene navzdol ali vodoravno.
- Vrat naprave ne puščajte odprtih brez nadzora, da preprečite padec nanje.
- Ne sedajte ali stopajte na odprta vrata.
- Pomivalna sredstva za pomivalni stroj so nevarna. Upoštevajte varnostna navodila z embalaže pomivalnega sredstva.
- Ne pijte in ne igrajte se z vodo iz naprave.
- Ne odstranite posode iz naprave, dokler se program ne zaključi. Na posodi je lahko pomivalno sredstvo.

- Če med izvajanjem programa odprete vrata, lahko iz naprave puhne vroča para.
- V napravo, njeno bližino ali nanjo ne postavljajte vnetljivih izdelkov ali mokrih predmetov z vnetljivimi izdelki.
- Za čiščenje naprave ne uporabljajte vodnega pršca in pare.

1.4 Odstranjevanje**OPOZORILO!**

Nevarnost poškodbe ali zadužitve.

- Napravo izključite iz napajanja.
- Odrežite električni priključni kabel in ga zavržite.
- Odstranite zapahe in na ta način preprečite, da bi se otroci in živali zaprli v napravo.

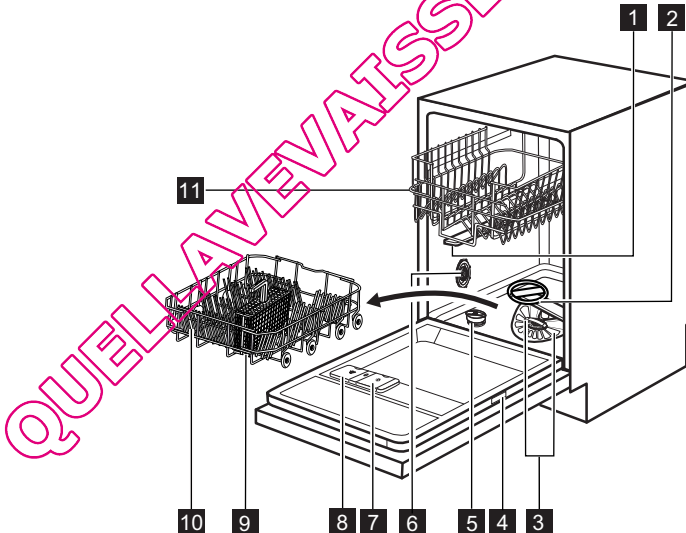
2. OPIS IZDELKA

- 1** Zgornja brizgalna ročica
- 2** Spodnja brizgalna ročica
- 3** Filtra
- 4** Ploščica za tehnične navedbe
- 5** Posoda za sol
- 6** Preklopnik za nastavev trdote vode
- 7** Predal sredstva za izpiranje

- 8** Predal za pomivalno sredstvo
- 9** Košarica za jedilni pribor
- 10** Spodnja košara
- 11** Zgornja košara

2.1 Beam-on-Floor

Beam-on-Floor je lučka, ki zasveti na tleh pod vrati naprave.

- Ko se začne program izvajati, zasveti rdeča lučka in sveti celoten čas izvajanja programa.
- Ob zaključku programa zasveti zelena lučka.
- V primeru napake v delovanju naprave utripa rdeča lučka.



Beam-on-Floor se izklopi ob izklopu naprave.

3. UPRAVLJALNA PLOŠČA

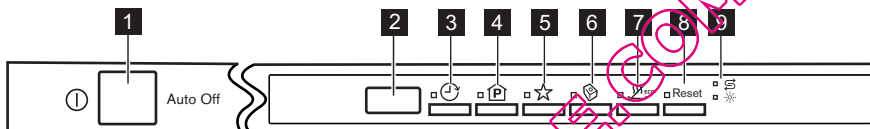





- 1 Tipka za vklop/izklop
- 2 Prikazovalnik
- 3 Tipka **Delay**
- 4 Tipka **Program**
- 5 Tipka **MyFavourite**

- 6 Tipka **Multitab**
- 7 Tipka **EnergySaver**
- 8 Tipka **Reset**
- 9 Indikatorja

Indikatorja	Opis
	Indikator za sol. Ne sveti med izvajanjem programa.
	Indikator sredstva za izpiranje. Ne sveti med izvajanjem programa.



4. PROGRAMI

Program	Stopnja umazanosti Vrsta posode	Faze programa	Funkcije
P1 ¹⁾ ECO 50°	Običajno umazano Porcelan in jedilni pribor	Predpomivanje Pomivanje pri 50 °C Izpiranja Sušenje	EnergySaver
P2 ²⁾ AUTO AutoFlex 45°-70°	Vse Porcelan, jedilni pribor, lonci in ponve	Predpomivanje Pomivanje od 45 °C do 70 °C Izpiranja Sušenje	EnergySaver

Program	Stopnja umazanosti Vrsta posode	Faze programa	Funkcije
P3  Intensive 70°	Zelo umazano Porcelan, jedilni pribor, lonci in ponve	Predpomivanje Pomivanje pri 70 °C Izpiranja Sušenje	EnergySaver
P4  1 Hour 55°	Običajno umazano Porcelan in jedilni pri- bor	Pomivanje pri 55 °C Izpiranja	
P5 ³⁾  QuickPlus 60°	Sveža umazanija Porcelan in jedilni pri- bor	Pomivanje pri 60 °C Izpiranje	
P6 ⁴⁾  Rinse & Hold	Vse	Predpomivanje	

- 1) Ta program vam omogoča najvarčnejšo porabo vode in energije za običajno umazan porcelan in jedilni pribor. (To je standardni program za preizkuševalne inštitute).
- 2) Naprava zazna stopnjo umazanosti in količino posode v košarah. Samodejno prilagodi temperaturo in količino vode, porabo energije ter čas trajanja programa.
- 3) S tem programom lahko pomijete sveže umazano posodo. V kratkem času zagotavlja dobre rezultate pomivanja.
- 4) Ta program uporabite za hitro izpiranje posode. Na ta način preprečite lepljenje ostankov hrane na posodo in širjenje neprijetnih vonjav iz naprave. Pri tem programu ne uporabljajte pomivalnega sredstva.

Vrednosti porabe

Program ¹⁾	Trajanje (min.)	Energija (kWh)	Voda (l)
P1 Eco 50°	170 - 190	0.7 - 0.8	8 - 9
P2 Auto AutoFlex 45°-70°	40 - 150	0.5 - 1.2	6 - 11
P3  Intensive 70°	140 - 150	1.1 - 1.2	10 - 11
P4  1 Hour 55°	40 - 50	0.8 - 0.9	8 - 9
P5  QuickPlus 60°	30	0.8	7

Program ¹⁾	Trajanje (min.)	Energija (kWh)	Voda (l)
P6  Rinse & Hold	10	0.010	4

¹⁾ Vrednosti so odvisne od tlaka in temperature vode, nihanja v električnem napajanju, funkcij in količine posode.

Informacije za preizkuševalne inštitute

Za vse potrebne informacije glede preizkusa pošljite elektronsko pošto na:

info.test@dishwasher-production.com

Navedite številko izdelka (PNC) s ploščice za tehnične navedbe.

5. FUNKCIJE



Funkcije vklopite ali izklopite pred začetkom programa. Funkcije med delovanjem programa ni mogoče vklopiti ali izklopiti.



Če nastavite eno ali več funkcij, se pričajate, da pred začetkom programa svetijo ustrezni indikatorji.

5.1 MyFavourite

S to funkcijo lahko nastavite in shranite program, ki ga uporabljate pogosteje.



Naenkrat lahko shranite samo en program. Nova nastavev izniči prejšnjo.

Shranjevanje programa

1. Pritisnite tipko za vklop/izklop za vklop naprave.
2. Nastavite program, ki ga želite shraniti. S programom lahko nastavite tudi primerne funkcije. Funkcij Multitab in Delay ne morete shraniti.
3. Pritisnite in držite tipko **MyFavourite**, dokler ustrezen indikator ne začne svetiti neprekinjeno.

Nastavev programa MyFavourite

1. Pritisnite **MyFavourite**. Zasvetijo indikatorji, ki so povezani s programom in funkcijami MyFavourite.
 - Na prikazovalniku sta prikazana številka in trajanje programa.

5.2 Multitab

To funkcijo vklopite le ob uporabi kombiniranih tablet.

Ta funkcija prekine uporabo sredstva za izpiranje in soli. Ustrezni indikatorji ne svetijo. Trajanje programa se lahko podaljša.

Vklop funkcije Multitab

1. Pritisnite tipko za vklop/izklop za vklop naprave.
2. Pritisnite tipko **Multitab**, zasveti ustrezni indikator.

Funkcija ostane vklopljena, dokler je ne izklopite. Pritisnite tipko **Multitab**, ustrezni indikator preneha svetiti.

Če prenehate uporabljati kombinirane tablete, preden začnete ločeno uporabljati pomivalno sredstvo, sredstvo za izpiranje in sol, naredite naslednje:

1. Izklopite funkcijo Multitab.
2. Sistem za mehčanje vode nastavite na najvišjo vrednost.
3. Preverite, ali sta posoda za sol in predal sredstva za izpiranje polna.
4. Zaženite najkrajši program s fazo izpiranja, brez pomivalnega sredstva in posode.
5. Sistem za mehčanje vode prilagodite trdoti vode v vašem kraju.
6. Prilagodite sproščeno količino sredstva za izpiranje.

5.3 EnergySaver

Ta funkcija zniža temperaturo med zadnjim izpiranjem.

Uporaba te funkcije zmanjša porabo energije (do 25 %) in skrajša čas trajanja programa.

Posoda je ob zaključku programa lahko mokra.

Vklop funkcije EnergySaver

1. Pritisnite **EnergySaver**. Zasveti ustrezen indikator. Na prikazovalniku lahko vidite posodobitev trajanja programa.
 - Če funkcija ni primerna za program, ustrezeni indikator trikrat hitro utripne in nato preneha svetiti.

5.4 Zvočni signali

Zvočni signali se oglasijo v primeru napake v delovanju naprave ali ko je potrebna nastavitve stopnje sistema za mehčanje vode. Teh zvočnih signalov ne morete izklopiti.

Zvočni signal se oglašuje tudi ob zaključku programa. Privzeto je ta zvočni signal izklopljen, a ga lahko vklopite.

Vklop zvočnega signala za konec programa

1. Pritisnite tipko za vklop/izklop za vklop naprave.
2. Uporabite funkcijo Reset.
3. Hkrati pritisnite in držite polji **Program** in **MyFavourite**, dokler ne začnejo utripati indikatorji funkcij Delay, Program in MyFavourite.
4. Pritisnite **MyFavourite**.
 - Indikatorja funkcij Delay in Program ugasneta.
 - Indikator funkcije MyFavourite še naprej utripa.
 - Na prikazovalniku se prikaže trenutna nastavitve.

Ib Vkllopljen zvočni signal.

Ob Izklopljen zvočni signal.

5. Pritisnite **MyFavourite** za spremembo nastavitve.
6. Pritisnite tipko za vklop/izklop za izklop naprave in potrditev nastavitve.

6. PRED PRVO UPORABO

1. Nastavljena stopnja sistema za mehčanje vode mora ustrezati trdoti vode v vašem kraju. V nasprotnem primeru nastavite sistem za mehčanje vode. Za informacije o trdoti vode v vašem kraju se obrnite na krajevno vodovodno podjetje.
2. Napolnite posodo za sol.
3. Napolnite predal sredstva za izpiranje.
4. Odprite pipo.
5. V napravi lahko ostanejo ostanki pomivanja. Za odstranitev zaženite program. Ne uporabljajte pomivalnega sredstva in ne zlagajte posode v košari.



Če uporabljate kombinirane tablete, vklopite funkcijo Multitab.

6.1 Nastavitev sistema za mehčanje vode

Trdota vode			Nastavitev sistema za mehčanje vode		
nemške stopinje (°dH)	francoske stopinje (°fH)	mmol/l	Clarke stopinje	Ročno	Elektronsko
51 - 70	91 - 125	9.1 - 12.5	64 - 88	2 1)	10
43 - 50	76 - 90	7.6 - 9.0	53 - 63	2 1)	9
37 - 42	65 - 75	6.5 - 7.5	46 - 52	2 1)	8
29 - 36	51 - 64	5.1 - 6.4	36 - 45	2 1)	7
23 - 28	40 - 50	4.0 - 5.0	28 - 35	2 1)	6

Trdota vode			Nastavitev sistema za mehčanje vode		
nemške stopinje (°dH)	francoske stopinje (°fH)	mmol/l	Clarke stopinje	Ročno	Elektronsko
19 - 22	33 - 39	3.3 - 3.9	23 - 27	2 ¹⁾	5 ¹⁾
15 - 18	26 - 32	2.6 - 3.2	18 - 22	1	4
11 - 14	19 - 25	1.9 - 2.5	13 - 17	1	3
4 - 10	7 - 18	0.7 - 1.8	5 - 12	1	2
< 4	< 7	< 0.7	< 5	1 ²⁾	1 ²⁾

1) Tovarniška nastavitvev.

2) Na tej stopnji ne uporabljajte soli.



Sistem za mehčanje vode je treba nastaviti ročno in elektronsko.

Ročna nastavitvev

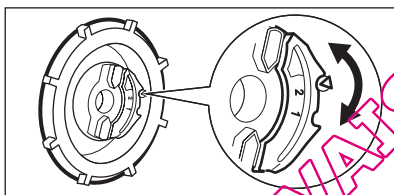

Preklopnik za nastavitvev trdote vode zavrtite v položaj 1 ali 2.

Elektronska nastavitvev

1. Pritisnite tipko za vklop/izklop za vklop naprave.
2. Uporabite funkcijo **Reset**.
3. Hkrati pritisnite in držite polji **Program** in **MyFavourite**, dokler ne začnejo utripati indikatorji funkcij **Delay**, **Program** in **MyFavourite**.
4. Pritisnite **Delay**.

- Indikatorja funkcij **Program** in **MyFavourite** ugasneta.

- Indikator funkcije **Delay** še naprej utripa.
 - Zvočni signali se oglasijo, npr. pet prekiniteljnih zvočnih signalov = stopnja 5.
 - Prikazovalnik prikazuje nastavitvev sistema za mehčanje vode, npr. **5 L** = stopnja 5.
5. Za spremembo nastavitvev pritisnite **Delay**.
 6. Pritisnite tipko za vklop/izklop za izklop naprave in potrditev nastavitvev.

6.2 Polnjenje posode za sol

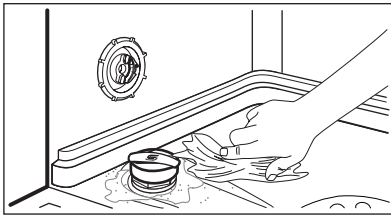
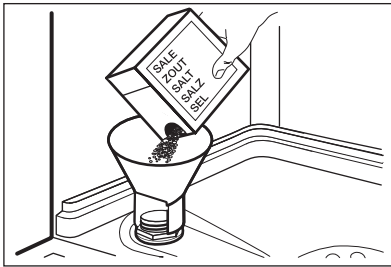

1. Pokrov zavrtite v nasprotni smeri urnega kazalca, da odprete posodo za sol.
2. V posodo za sol nalijte en liter vode (le prvič).
3. Posodo za sol napolnite s soljo za pomivalne stroje.
4. Odstranite sol okoli odprtine posode za sol.
5. Pokrov zavrtite v smeri urnega kazalca, da zaprete posodo za sol.



PREVIDNOST!

Ko polnite posodo za sol, lahko iz nje izteka voda s soljo. Nevarnost korozije. Da bi jo preprečili, po polnitvi posode za sol zaženite program.

6.3 Polnjenje predala sredstva za izpiranje

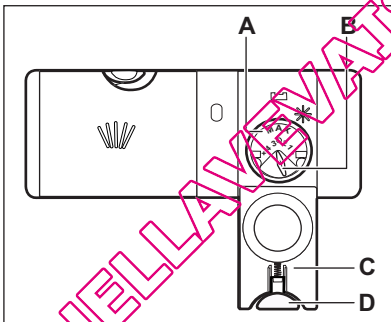

1. Pritisnite tipko (D), da odprete pokrov (C).
2. Predal sredstva za izpiranje (A) napolnite do oznake »max«.
3. Razlito sredstvo za izpiranje obrišite z vpojno krpo, da preprečite pretirano penjenje.
4. Zaprite pokrov. Prepričajte se, da se tipka za sprostitvev zaskoči.



Gumb za izbiro sproščene količine (B) lahko obračate med položajem 1 (najmanjša količina) in položajem 4 (največja količina).

7. VSAKODNEVNA UPORABA

1. Odprite pipo.
2. Pritisnite tipko za vklop/izklop za vklop naprave.
 - Če sveti indikator za sol, napolnite posodo za sol.
 - Če sveti indikator sredstva za izpiranje, napolnite predal sredstva za izpiranje.
3. Napolnite košare.
4. Dodajte pomivalno sredstvo.
5. Nastavite in vklopite pravi program za vrsto posode in stopnjo umazanje.

7.1 Uporaba pomivalnega sredstva

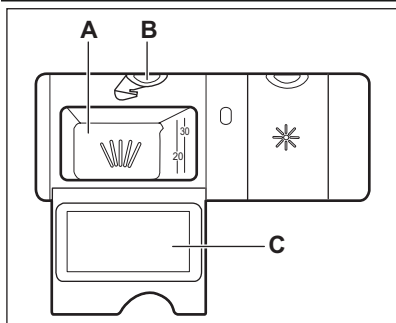

1. Pritisnite tipko **(B)**, da odprete pokrov **(C)**.
2. Dajte pomivalno sredstvo v predelek **(A)**.
3. Če program vključuje fazo predpomivanja, na notranji del vrat naprave stresite majhno količino pomivalnega sredstva.
4. Če uporabljate tablete, v predelek **(A)** vstavite tableto.
5. Zaprite pokrov. Prepričajte se, da se tipka za sprostitve zaskoči.

7.2 Nastavitev in vklop programa

Funkcija Auto Off

Za zmanjšanje porabe energije ta funkcija samodejno izklopi napravo nekaj minut po tem, ko:

- Ne zaprete vrat za začetek programa.
- Je program zaključen.

Funkcija Reset

Pri nekaterih nastavitvah mora biti naprava v uporabniškem načinu.

Za nastavitev naprave v uporabniški način uporabite funkcijo Reset.

1. Pritisnite in držite tipko **Reset**, dokler se na prikazovalniku ne prikaže program P1.

Začetek programa brez zamika vklopa

1. Odprite pipo.
2. Pritisnite tipko za vklop/izklop za vklop naprave. Na prikazovalniku sta prikazana številka in trajanje zadnjega nastavljenega programa.
3. Nastavite program.
 - Če želite zagnati zadnji nastavljen program, zaprite vrata naprave.
 - Če želite nastaviti program MyFavourite, pritisnite tipko **MyFavourite**.
 - Če želite nastaviti drug program, pritisnite tipko **Program**, dokler se na prikazovalniku v presledkih ne prikazujeta številka in trajanje programa, ki ga želite nastaviti. Po želji lahko nastavite primerne funkcije.

4. Zaprite vrata naprave. Program se zažene. Trajanje programa se začne zmanjševati v korakih po eno minuto.

Začetek programa z zamikom vklopa

1. Nastavite program.
2. Pritiskajte **Delay**, dokler se na prikazovalniku ne prikaže čas zamika vklopa, ki ga želite nastaviti (od ene do 24 ur).
 - Na prikazovalniku se v presledkih prikazuje številka programa, trajanje programa in zamik vklopa.
 - Zasveti indikator Delay.
3. Zaprite vrata naprave. Odštevanje se začne.
 - Po koncu odštevanja se program zažene.

Odpiranje vrat med delovanjem naprave

Če odprete vrata, naprava preneha delovati. Ko vrata zaprete, naprava nadaljuje z delovanjem od trenutka prekinitev.

Preklic zamika vklopa med odštevanjem

Uporabite funkcijo Reset.



Ko prekličete zamik vklopa, morate ponovno nastaviti program in funkcije.

Preklic programa

Uporabite funkcijo Reset.



Pred začetkom novega programa se prepričajte, da je pomivalno sredstvo v predalu za pomivalno sredstvo.

Ob koncu programa

Ko se program zaključi, se na prikazovalniku prikaže 0:00.

1. Pritisnite tipko za vklop/izklop ali počakajte, da funkcija Auto Off samodejno izklopi napravo.
2. Zaprite pipo.

Pomembno

- Posodo pred jemanjem iz pomivalnega stroja pustite, da se ohladi. Vroča posoda se hitro poškoduje.

8. NAMIGI IN NASVETI

8.1 Mehčalec vode

Trda voda vsebuje veliko mineralov, ki lahko povzročijo poškodbo naprave in slabo pomito posodo. Sistem za mehčanje vode nevtralizira te minerale.

Sol za pomivalne stroje ohranja sistem za mehčanje vode čist in v dobrem stanju. Pomembno je nastaviti pravo stopnjo sistema za mehčanje vode. Zagotovite, da sistem za mehčanje vode uporablja pravo količino soli in vode.

8.2 Uporaba soli, sredstva za izpiranje in pomivalnega sredstva

- Uporabljajte le sol, sredstvo za izpiranje in pomivalno sredstvo za pomivalni stroj. Drugi izdelki lahko poškodujejo napravo.
- Sredstvo za izpiranje med zadnjo fazo izpiranja pripomore k sušenju posode brez lis in madežev.
- Kombinirane tablete vsebujejo pomivalno sredstvo, sredstvo za izpiranje in druga dodana sredstva. Prepričajte se, da so tablete primerne za trdoto vode v vašem vodovodu. Oglejte si navodila na embalaži izdelkov.

Če želite te tablete uporabiti za neprimerno trdoto vode, morate uporabiti tudi sol za pomivalne stroje. Najprej vklopite funkcijo Multitab, nato prilagodite sistem za mehčanje vode trdoti vode v vašem kraju in uporabite sol za pomivalne stroje.

- Tablete se pri kratkih programih ne raztopijo v celoti. Da bi preprečili ostanke pomivalnega sredstva na namiznem priboru, priporočamo, da tablete uporabljate pri dolgih programih.



Ne uporabite več kot pravo količino pomivalnega sredstva. Oglejte si navodila na embalaži pomivalnega sredstva.

8.3 Polnjenje košar



Oglejte si priložen list s primeri napolnjenosti košar.

- Napravo uporabljajte le za pomivanje predmetov, ki so primerni za pomivanje v pomivalnem stroju.
- V napravo ne dajajte predmetov iz lesa, roževine, aluminija, kositra in bakra.
- V napravo ne dajajte predmetov, ki lahko vpijejo vodo (gobe, gospodinjske krpe).
- S posode odstranite ostanke hrane.
- Za preprosto odstranitev zažganih ostankov hrane lonce in ponve namakajte v vodi, preden jih zložite v napravo.
- Votle predmete (npr. skodelice, kozarce in ponve) postavite z odprtino navzdol.
- Poskrbite, da se jedilni pribor in posoda ne bodo dotikali. Žlice pomešajte med drug pribor.
- Kozarci se ne smejo medsebojno dotikati.
- Manjše predmete vstavite v košarico za jedilni pribor.
- Lahke predmete zložite v zgornjo košaro. Poskrbite, da se ne bodo premikali.
- Pred vklopom programa se prepričajte, da se obe brizgalni ročici lahko neovirano vrtita.

8.4 Pred vklopom programa

Poskrbite za naslednje:

- Da bodo filtri čisti in pravilno nameščeni.
- Da brizgalni ročici nista zamašeni.
- Da so predmeti v košarah pravilno zloženi.
- Da bo program primeren za vstavljeno posodo in stopnjo umazanosti.
- Da bo uporabljena prava količina pomivalnega sredstva.
- Da sta prisotna sol in sredstvo za izpiranje za pomivalni stroj (razen če uporabljate kombinirane tablete).
- Da je pokrov posode za sol povsem pravit.

9. VZDRŽEVANJE IN ČIŠČENJE



OPOZORILO!

Pred vzdrževanjem izklopite napravo in iztaknite vtič iz vtičnice.



Umazani filtri in zamašene brizgalne ročice poslabšajo kakovost pomivanja. Občasno jih preverite in po potrebi očistite.

9.1 Čiščenje filtrov

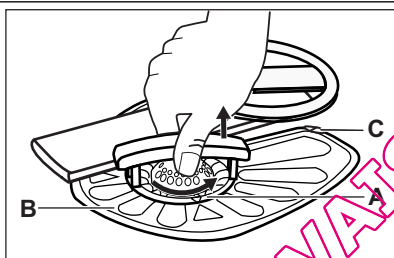

1. Filter (A) obrnite v nasprotni smeri urnega kazalca in ga odstranite.

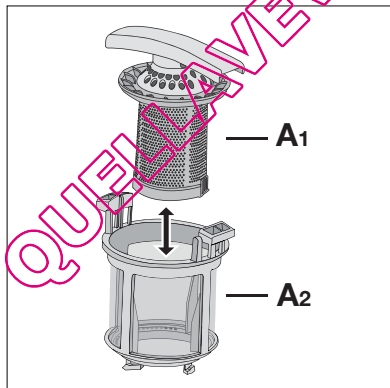

2. Če želite filter (A) razstaviti, ločite dela (A1) in (A2).
3. Odstranite filter (B).
4. Filtra sperite pod vodo.
5. Filter (B) namestite v prvotni položaj. Poskrbite, da bo pravilno vstavljen pod vodili (C).

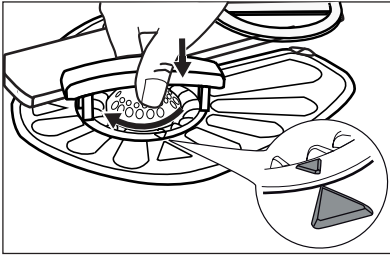

6. Sestavite filter (A) in ga namestite v filter (B). Obračajte ga v smeri urnega kazalca, dokler se ne zaskoči.



Napačen položaj filtrov lahko povzroči slabe rezultate pomivanja in poškodbo naprave.

9.2 Čiščenje brizgalnih ročic

Ne odstranjujte brizgalnih ročic.

Če se luknjice v brizgalnih ročicah zamašijo, odstranite ostanke umazanije s tankim ostrim predmetom.

9.3 Čiščenje zunanjih površin

Napravo očistite z vlažno mehko krpo.

Uporabljajte samo nevtralne detergente. Za čiščenje ne uporabljajte abrazivnih čistil, grobih gobic ali topil.

10. ODPRAVLJANJE TEŽAV

Naprava se ne zažene oz. se ustavi med delovanjem.

Preden se obrnete na servis, si oglejte informacije v nadaljevanju za rešitev težave.

Pri nekaterih težavah se na prikazovalniku izpiše opozorilna koda:

- **E10** - Naprava se ne napolni z vodo.

- **E00** - Naprava ne izčrpa vode.

- **E30** - Vklapljen je zaščitni sistem za zaporo vode.



OPOZORILO!

Pred preverjanji izklopite napravo.

Težava	Možna rešitev
Naprave ne morete vklopiti.	Poskrbite, da bo vtič vtaknjen v vtičnico.
Program se ne zažene.	Prepričajte se, da v omarici z varovalkami ni poškodovane varovalke.
Program se ne zažene.	Prepričajte se, da so vrata naprave zaprta.
Naprava se ne napolni z vodo.	Če je nastavljen zamik vklopa, nastavitev prekličite ali počakajte, da se odštevanje konča.
Naprava se ne napolni z vodo.	Prepričajte se, da je pipa odprta.
Naprava se ne napolni z vodo.	Prepričajte se, da tlak dovoda vode ni prenizek. Za te informacije se obrnite na krajevno vodovodno podjetje.
Naprava se ne napolni z vodo.	Prepričajte se, da pipa ni zamašena.
Naprava se ne napolni z vodo.	Prepričajte se, da filter v cevi za dovod vode ni zamašen.
Naprava se ne napolni z vodo.	Prepričajte se, da cev za dovod vode ni prepognjena ali ukrivljena.
Naprava ne izčrpa vode.	Prepričajte se, da sifon ni zamašen.
Naprava ne izčrpa vode.	Prepričajte se, da cev za odvod vode ni prepognjena ali ukrivljena.

Težava	Možna rešitev
Vkljopen je zaščitni sistem za zaporo vode.	Zaprte pipo in se obrnite na servis.

Po opravljenem pregledu vklopite napravo. Program se nadaljuje od trenutka prekinitve.

Če se težava ponovi, se obrnite na servis.

Če se na prikazovalniku prikažejo druge opozorilne kode, se obrnite na servis.

10.1 Če rezultati pomivanja in sušenja niso zadovoljivi

Beli pasovi ali modrikast sloj na kozarcih in posodi

- Preveč sproščenega sredstva za izpiranje. Izbirnik sredstva za izpiranje premaknite v nižji položaj.
- Pomivalnega sredstva je preveč.

Madeži in posušene vodne kapljice na kozarcih in posodi

- Premalo sproščenega sredstva za izpiranje. Izbirnik sredstva za izpiranje premaknite v višji položaj.
- Vzrok je lahko v kakovosti pomivalnega sredstva.

Posoda je mokra

- Program ne vključuje faze sušenja ali pa vključuje fazo sušenja pri nizki temperaturi.
- Predal sredstva za izpiranje je prazen.
- Vzrok je lahko v kakovosti sredstva za izpiranje.
- Vzrok je lahko v kakovosti kombiniranih tablet. Preizkusite drugo znamko ali pa vklopite doziranje sredstva za izpiranje in uporabite sredstvo za izpiranje skupaj s kombiniranimi tabletami.



Za druge možne vzroke si oglejte »NAMIGI IN NASVETI«.

10.2 Vklp doziranja sredstva za izpiranje

Doziranje sredstva za izpiranje se lahko vklopi le ob vklopljeni funkciji Multitab.

1. Pritisnite tipko za vklop/izklop za vklop naprave.
2. Uporabite funkcijo **Reset**.
3. Hkrati pritisnite in držite polji **Program** in **MyFavourite**, dokler ne začnejo utripati indikatorji funkcij **Delay**, **Program** in **MyFavourite**.
4. Pritisnite **Program**.

- Indikatorja funkcij **Delay** in **MyFavourite** ugasneta.

Indikator funkcije **Program** še naprej utripa.

- Na prikazovalniku se prikaže trenutna nastavitve.

0d Doziranje sredstva za izpiranje je izklopljeno.

1d Doziranje sredstva za izpiranje je vklopljeno.

5. Pritisnite **Program** za spremembo nastavitve.
6. Pritisnite tipko za vklop/izklop za izklop naprave in potrditev nastavitve.
7. Prilagodite sproščeno količino sredstva za izpiranje.
8. Napolnite predal sredstva za izpiranje.

11. TEHNIČNE INFORMACIJE

Mere	Širina / višina / globina (mm)	446 / 818 - 898 / 550
Priključitev na električno napetost	Oglejte si ploščico za tehnične navedbe.	
	Napetost	220-240 V
	Frekvenca	50 Hz
Plak vode	Min. / maks. (bar / MPa)	(0.5 / 0.05) / (8 / 0.8)

Dovod vode ¹⁾	Hladna ali vroča voda ²⁾	maks. 60 °C
Zmogljivost	Pogrinjkov	9
Poraba energije	Vklopljen	0.10 W
	Izklopljen	0.10 W

1) Cev za dovod vode priključite na pipo s 3/4-colsko spojko.

2) Če se vroča voda ogreva s pomočjo nadomestnih virov energije (npr. sončnih plošč ali vetrne elektrarne), uporabite priključitev na vročo vodo, da zmanjšate porabo energije.

12. SKRB ZA VARSTVO OKOLJA

Reciklirajte materiale, ki jih označuje simbol .

Embalažo odložite v ustrezne zabojnike za reciklažo.

Pomagajte zaščititi okolje in zdravje ljudi ter reciklirati odpadke električnih in elektronskih

naprav. Naprav, označenih s simbolom , ne odstranjujte z gospodinjstviškimi odpadki. Izdelek vrnite na krajevno zbirališče za recikliranje ali se obrnite na občinski urad.

QUELLAVEVAISSELLE.COM

ÍNDICE DE MATERIAS

1. INSTRUCCIONES DE SEGURIDAD	51
2. DESCRIPCIÓN DEL PRODUCTO	53
3. PANEL DE MANDOS	54
4. PROGRAMAS	54
5. OPCIONES	56
6. ANTES DEL PRIMER USO	57
7. USO DIARIO	59
8. CONSEJOS	61
9. MANTENIMIENTO Y LIMPIEZA	62
10. SOLUCIÓN DE PROBLEMAS	63
11. INFORMACIÓN TÉCNICA	65
12. ASPECTOS MEDIOAMBIENTALES	65

PENSAMOS EN USTED

Gracias por adquirir un producto Electrolux. Ha escogido un producto que contiene décadas de experiencia e innovación profesionales. Ingenioso y elegante, se ha diseñado pensando en usted. Así que, siempre que lo utilice puede tener la seguridad de que conseguirá excelentes resultados.

Bienvenido a Electrolux.

Visite nuestro sitio web para:



Obtener consejos, folletos, soluciones a problemas e información de servicio:
www.electrolux.com



Registrar su producto para recibir un mejor servicio:
www.electrolux.com/productregistration



Adquirir accesorios, artículos de consumo y recambios originales para su aparato:
www.electrolux.com/shop

ATENCIÓN Y SERVICIO AL CLIENTE

Le recomendamos que utilice recambios originales.

Al contactar con el Servicio, cerciórese de tener la siguiente información a mano.

La información se puede encontrar en la placa de características. Modelo, PNC, Número de serie.



Advertencia - Precaución-Información sobre seguridad.



Datos y recomendaciones generales



Información medioambiental

Salvo modificaciones.

1. INSTRUCCIONES DE SEGURIDAD

Antes de instalar y utilizar el aparato, lea atentamente las instrucciones facilitadas. El fabricante no se hace responsable de los daños y lesiones causados por una instalación y uso incorrectos. Guarde siempre las instrucciones junto con el aparato para futuras consultas.

1.1 Seguridad de niños y personas vulnerables



ADVERTENCIA

Existe riesgo de sufrir asfixia, lesiones o incapacidad permanente.

- Este aparato no debe ser usado por niños, ni por personas con capacidades físicas o mentales reducidas, ni por personas sin experiencia en el manejo del aparato, a menos que lo hagan bajo las instrucciones o la supervisión de la persona responsable de su seguridad.
- No deje que los niños jueguen con el aparato.
- Mantenga los materiales de embalaje alejados de los niños.
- Mantenga todos los detergentes fuera del alcance de los niños.
- Mantenga a los niños y mascotas alejados del aparato cuando la puerta se encuentre abierta.

1.2 Instalación

- Retire todo el embalaje.
- No instale ni utilice un aparato dañado.
- No instale ni utilice el aparato en lugares con temperaturas inferiores a 0 °C.
- Siga las instrucciones de instalación suministradas con el aparato.
- Asegúrese de que el aparato se instala debajo y junto a estructuras seguras.

Conexión eléctrica



ADVERTENCIA

Riesgo de incendios y descargas eléctricas.

- El aparato debe quedar conectado a tierra.

- Asegúrese de que las especificaciones eléctricas de la placa coinciden con las del suministro eléctrico de su hogar. En caso contrario, póngase en contacto con un electricista.
- Utilice siempre una toma con aislamiento de conexión a tierra correctamente instalada.
- No utilice adaptadores de enchufes múltiples ni cables prolongadores.
- Asegúrese de no provocar daños en el enchufe ni en el cable de red. El centro de asistencia es el único autorizado para cambiar el cable de corriente eléctrica del electrodoméstico en caso necesario.
- Conecte el enchufe a la toma de corriente únicamente cuando haya terminado la instalación. Asegúrese de tener acceso al enchufe del suministro de red una vez instalado el aparato.
- No desconecte el aparato tirando del cable de conexión a la red. Tire siempre del enchufe.
- No toque el cable de red ni el enchufe con las manos mojadas.
- Este aparato cumple las directivas CEE.

Conexión de agua

- Asegúrese de no provocar daños en los tubos de agua.
- Antes de conectar el aparato a las nuevas tuberías o a tuberías que no se hayan usado durante mucho tiempo, deje correr el agua hasta que esté limpia.
- La primera vez que utilice el aparato, asegúrese de que no hay fugas.
- La manguera de entrada de agua tiene una válvula de seguridad y un revestimiento con un cable interno de conexión a la red.

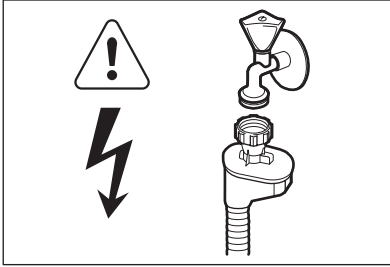
**ADVERTENCIA**

Voltaje peligroso.

- Si la manguera de entrada de agua está dañada, desconecte el aparato inmediatamente de la toma de corriente. Póngase en contacto con el servicio técnico para cambiar la manguera de entrada de agua.

1.3 Uso

- Este aparato está concebido para utilizarse en aplicaciones domésticas y similares como:
 - Áreas de cocina para el personal en tiendas, oficinas y otros entornos de trabajo
 - Granjas
 - Por clientes en hoteles, moteles y otros entornos de tipo residencial
 - Entornos tipo hostales o pensiones.

**ADVERTENCIA**

Existe riesgo de lesiones, quemaduras, descargas eléctricas o incendios.

- No cambie las especificaciones de este aparato.

- Los cuchillos y otros objetos con puntas afiladas deben colocarse en el cesto para cubiertos con las puntas hacia abajo o en posición horizontal.
- No deje la puerta del aparato abierta sin supervisión para evitar caídas sobre él.
- No se siente ni se ponga de pie sobre la puerta abierta.
- Los detergentes para lavavajillas son peligrosos. Siga las instrucciones de seguridad del envase de detergente.
- No beba agua procedente del aparato ni juegue con ella.
- No retire la vajilla del aparato hasta que finalice el programa. Puede quedar detergente en los platos.
- El aparato puede liberar vapor caliente si abre la puerta durante un programa.
- No coloque productos inflamables ni objetos mojados con productos inflamables dentro, cerca o encima del aparato.
- No utilice pulverizadores ni vapor de agua para limpiar el aparato.

1.4 Desecho**ADVERTENCIA**

Existe riesgo de lesiones o asfixia.

- Desconecte el aparato de la red.
- Corte el cable de conexión a la red y deséchelo.
- Retire el pestillo de la puerta para evitar que los niños y las mascotas queden encerrados en el aparato.

2. DESCRIPCIÓN DEL PRODUCTO

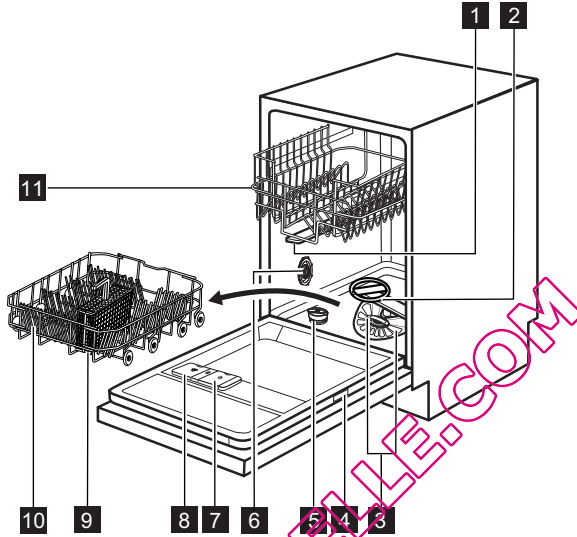

- 1 Brazo aspersor intermedio
- 2 Brazo aspersor inferior
- 3 Filtros
- 4 Placa de características
- 5 Depósito de sal
- 6 Selector de dureza del agua
- 7 Dosificador de abrillantador
- 8 Dosificador de detergente
- 9 Cesto para cubiertos
- 10 Cesto inferior
- 11 Cesto superior

Cuando empieza el programa, la luz roja se enciende y permanece encendida toda la duración del programa.

- Cuando termina el programa, la luz verde se enciende.
- Cuando el aparato presenta una avería, la luz roja parpadea.



Beam-on-Floor desaparece cuando se desactiva el aparato.

2.1 Beam-on-Floor

Beam-on-Floor es una luz que se muestra en el suelo bajo la puerta del aparato.

3. PANEL DE MANDOS

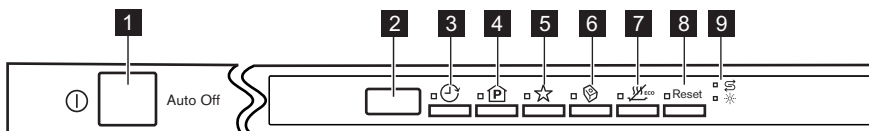



- 1** Tecla de encendido/apagado
- 2** Pantalla
- 3** Tecla **Delay**
- 4** Tecla **Program**
- 5** Tecla **MyFavourite**

- 6** Tecla **Multitab**
- 7** Tecla **EnergySaver**
- 8** Tecla **Reset**
- 9** Indicadores

Indicadores	Descripción
	Indicador de sal. Siempre está apagado mientras el programa está en curso.
	Indicador de abrillantador. Siempre está apagado mientras el programa está en curso.





4. PROGRAMAS

Programa	Grado de suciedad Tipo de carga	Fases del programa	Opciones
P1) ECO 50°	Suciedad normal Vajilla y cubiertos	Remojo Lavado 50 °C Aclarados Secado	EnergySaver
P2) AUTO AutoFlex 45°-70°	Todo Vajilla, cubiertos, cacerolas y sartenes	Remojo Lavado de 45 °C a 70 °C Aclarados Secado	EnergySaver
P3 Intensive 70°	Suciedad intensa Vajilla, cubiertos, cacerolas y sartenes	Remojo Lavado 70 °C Aclarados Secado	EnergySaver
P4 1 Hour 55°	Suciedad normal Vajilla y cubiertos	Lavado 55 °C Aclarados	

Programa	Grado de suciedad Tipo de carga	Fases del programa	Opciones
P5 ³⁾  QuickPlus 60°	Suciedad reciente Vajilla y cubiertos	Lavado 60 °C Aclarados	
P6 ⁴⁾  Rinse & Hold	Todo	Remojo	

- 1) Con este programa se consigue el uso más eficaz del agua y consumo de energía para vajillas y cubiertos con suciedad normal. (Este es el programa estándar para institutos de pruebas.)
- 2) El aparato detecta el tipo de suciedad y la cantidad de objetos en los cestos. Ajusta automáticamente la temperatura y la cantidad del agua, el consumo de energía y la duración del programa.
- 3) Con este programa puede lavar una carga con suciedad reciente. Ofrece buenos resultados de lavado en poco tiempo.
- 4) Utilice este programa para aclarar rápidamente la vajilla. De esta forma se evita que los restos de comida se adhieran a la vajilla y se eliminan los malos olores del aparato. No utilice detergente con este programa.

Valores de consumo

Programa ¹⁾	Duración (min)	Ahorro (kWh)	Agua (l)
P1 ECO 50°	170 - 190	0.7 - 0.8	8 - 9
P2 AUTO AutoFlex 45°-70°	40 - 150	0.5 - 1.2	6 - 11
P3  Intensive 70°	140 - 150	1.1 - 1.2	10 - 11
P4  1 Hour 55°	40 - 50	0.8 - 0.9	8 - 9
P5  QuickPlus 60°	30	0.8	7
P6  Rinse & Hold	10	0.010	4

- 1) La presión y temperatura del agua, las variaciones del suministro de energía, las opciones y la cantidad de platos pueden alterar los valores.

Información para los institutos de pruebas

Para obtener toda la información necesaria para la prueba de rendimiento, envíe un correo electrónico a:

info.test@dishwasher-production.com

Anote el número de producto (PNC) que aparece en la placa de características.

5. OPCIONES



Active o desactive las opciones antes de poner en marcha un programa. No es posible activar ni desactivar las opciones con el programa en marcha.



Si se ajustan una o varias opciones, asegúrese de que los indicadores correspondientes están encendidos antes de que empiece el programa.

5.1 MyFavourite

Con esta opción se puede ajustar y memorizar el programa que use con mayor frecuencia.



Solo puede memorizar un programa a la vez. Un nuevo ajuste cancela el anterior.

Cómo memorizar un programa

1. Pulse la tecla de encendido/apagado para encender el aparato.
2. Ajuste el programa que desea memorizar. También puede ajustar opciones aplicables junto con el programa. No se pueden memorizar las opciones Multitab ni Delay.
3. Mantenga pulsada la tecla **MyFavourite** hasta que el indicador correspondiente se encienda de forma fija.

Cómo ajustar el programa MyFavourite

1. Pulse **MyFavourite**. Los indicadores correspondientes al programa MyFavourite y a las opciones se encienden.
 - La pantalla muestra el número y la duración del programa.

5.2 Multitab

Seleccione esta opción únicamente si utiliza pastillas de detergente combinadas. Esta opción desactiva el uso de abrillantador y sal. Los indicadores correspondientes están apagados. La duración del programa puede aumentar.

Cómo activar la opción Multitab

1. Pulse la tecla de encendido/apagado para encender el aparato.
2. Pulse **Multitab**: se enciende el indicador correspondiente. La opción permanece encendida hasta que se desactiva. Pulse **Multitab**: se apaga el indicador correspondiente.

Si deja de usar pastillas de detergente combinado, siga estos pasos antes de empezar a utilizar por separado detergente, abrillantador y sal para lavavajillas:

1. Desactive la opción Multitab.
2. Ajuste el descalcificador de agua en el nivel más alto.
3. Asegúrese de llenar el depósito de sal y el dosificador de abrillantador.
4. Inicie el programa más corto con una fase de aclarado, sin detergente y sin platos.
5. Ajuste el descalcificador de agua en función de la dureza del agua de su zona.
6. Ajuste la cantidad de abrillantador.

5.3 EnergySaver

Esta opción reduce la temperatura en la última fase de aclarado. El uso de esta opción disminuye el consumo energético (hasta un 25%) y la duración del programa.

Los platos pueden quedar mojados al final del programa.

Cómo activar la opción EnergySaver

1. Pulse **EnergySaver**. Se enciende el indicador correspondiente. En la pantalla se puede ver la actualización de la duración del programa.
 - Si la opción no es aplicable al programa, el indicador correspondiente parpadea rápidamente 3 veces y después se apaga.

5.4 Señales acústicas

Las señales acústicas funcionan cuando se produce un fallo de funcionamiento del aparato o cuando se ajusta el nivel del descalcificador de agua. No es posible desactivar estas señales acústicas. Al finalizar el programa también suena una señal acústica. Esta señal acústica está apagada por defecto, pero es posible activarla.

Cómo activar la señal acústica para el final del programa

1. Pulse la tecla de encendido/apagado para encender el aparato.

2. Ajuste la función Reset.
3. Mantenga pulsado al mismo tiempo **Program** y **MyFavourite** hasta que los indicadores de Delay, Program y MyFavourite empiecen a parpadear.
4. Pulse **MyFavourite**.
 - Los indicadores de Delay y Program se apagan.
 - El indicador MyFavourite continúa parpadeando.
 - La pantalla muestra el ajuste actual.

1b Señal acústica encendida.

0b Señal acústica apagada.

5. Pulse **MyFavourite** para cambiar el ajuste.
6. Pulse la tecla de encendido/apagado para apagar el aparato y confirmar el ajuste.

6. ANTES DEL PRIMER USO

1. Asegúrese de que el ajuste del descalcificador coincida con la dureza del agua de su zona. De no ser así, ajuste el descalcificador de agua. Póngase en comunicación con las autoridades correspondientes para conocer la dureza del agua de su zona.
2. Llene el depósito de sal.
3. Llene el dosificador de abrillantador.
4. Abra el grifo.
5. El interior del aparato puede tener restos. Inicie un programa para eliminarlos. No utilice detergente ni cargue los cestos.



Si utiliza pastillas de detergente combinadas, active la opción Multitab.

6.1 Ajuste el descalcificador de agua

Dureza agua			Ajuste del descalcificador de agua		
Grados alemanes (°dH)	Grados franceses (°fH)	mmol/l	Grados Clarke	Manual	Electrónico
51 - 70	91 - 125	9.1 - 12.5	64 - 88	2 1)	10

Dureza agua			Ajuste del descalcificador de agua		
Grados alemanes (°dH)	Grados franceses (°fH)	mmol/l	Grados Clarke	Manual	Electrónico
43 - 50	76 - 90	7.6 - 9.0	53 - 63	2 1)	9
37 - 42	65 - 75	6.5 - 7.5	46 - 52	2 1)	8
29 - 36	51 - 64	5.1 - 6.4	36 - 45	2 1)	7
23 - 28	40 - 50	4.0 - 5.0	28 - 35	2 1)	6
19 - 22	33 - 39	3.3 - 3.9	23 - 27	2 1)	5 1)
15 - 18	26 - 32	2.6 - 3.2	18 - 22	1	4
11 - 14	19 - 25	1.9 - 2.5	13 - 17	1	3
4 - 10	7 - 18	0.7 - 1.8	5 - 12	1	2
< 4	< 7	< 0.7	< 5	1 2)	1 2)

1) Posición de fábrica.

2) No utilice sal en este nivel.



El descalcificador de agua se debe ajustar manual o electrónicamente.

Ajuste manual

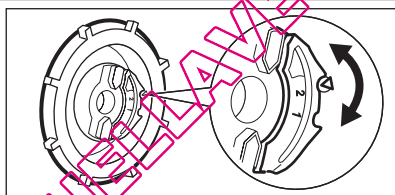

Coloque el selector de dureza del agua en la posición 1 o 2.

Ajuste electrónico

1. Pulse la tecla de encendido/apagado para encender el aparato.
2. Ajuste la función Reset.
3. Mantenga pulsado al mismo tiempo **Program** y **MyFavourite** hasta que los indicadores Delay, Program y MyFavourite empiecen a parpadear.
4. Pulse **Delay**.
 - Los indicadores Program y MyFavourite se apagan.
 - El indicador Delay continúa parpadeando.

- Las señales acústicas funcionan; p. ej.: cinco señales acústicas intermitentes = nivel 5.
 - En la pantalla aparece el ajuste del descalcificador, p. ej., **5 L** = nivel 5.
5. Pulse **Delay** repetidamente para cambiar el ajuste.
 6. Pulse la tecla de encendido/apagado para apagar el aparato y confirmar el ajuste.

6.2 Llenar el depósito de sal

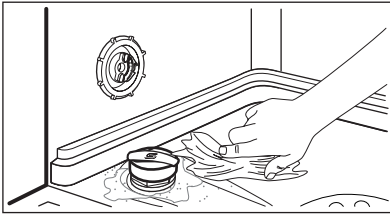
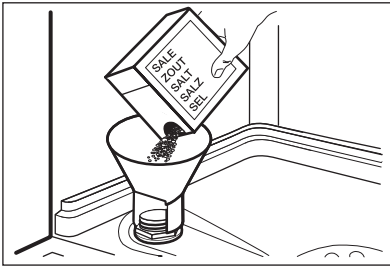

1. Abra el depósito de sal girando la tapa hacia la izquierda.
2. Vierta un litro de agua en el depósito de sal (sólo la primera vez).
3. Llene el depósito con sal para lavavajillas.
4. Elimine los restos de sal que puedan haber quedado en la entrada del depósito.
5. Cierre el depósito girando la tapa hacia la derecha.



PRECAUCIÓN

El agua y la sal pueden salirse del depósito de sal cuando lo llena. Riesgo de corrosión. Para evitarlo, después de llenar el depósito, inicie un programa.

6.3 Llenado del distribuidor de abrillantador

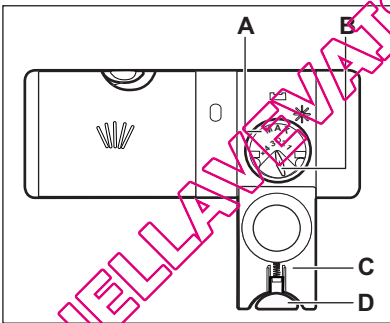

1. Pulse el botón de apertura (D) para abrir la tapa (C).
2. Llene el dosificador de abrillantador (A) hasta la marca "max" como máximo.
3. Limpie las salpicaduras de abrillantador con un paño absorbente para evitar que se forme demasiada espuma.
4. Cierre la tapa. Asegúrese de que el botón de apertura se encaja en su sitio.



Puede girar el selector de la cantidad (B) entre la posición 1 (menor cantidad) y la posición 4 (mayor cantidad).

7. USO DIARIO

1. Abra el grifo.
2. Pulse la tecla de encendido/apagado para encender el aparato.
 - Si el indicador de sal está encendido, llene el depósito.
- Si el indicador de abrillantador está encendido, llene el dosificador de abrillantador.
3. Cargue los cestos.
4. Añada el detergente.

5. Ajuste e inicie el programa correcto para el tipo de carga y el grado de suciedad.

7.1 Uso del detergente

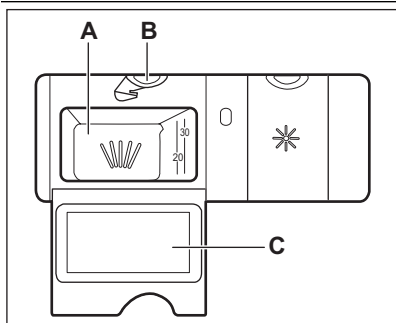

1. Pulse el botón de apertura (**B**) para abrir la tapa (**C**).
2. Coloque el detergente en el compartimento (**A**).
3. Si el programa tiene una fase de prelavado, inserte una pequeña cantidad de detergente en la parte interior de la puerta del aparato.
4. Si utiliza pastillas de detergente, coloque la pastilla en el compartimento (**A**).
5. Cierre la tapa. Asegúrese de que el botón de apertura se encaja en su sitio.

7.2 Ajuste e inicio de un programa

La función Auto Off

Para reducir el consumo de energía, esta función desactiva automáticamente el aparato tras unos minutos cuando:

- No se ha cerrado la puerta para iniciar el programa.
- El programa se termina.

Función Reset

Para algunas operaciones es necesario que el aparato se encuentre en modo de usuario.

Para ajustar el aparato en modo de usuario, ajuste la función Reset.

1. Mantenga pulsada la tecla **Reset** hasta que aparezca en la pantalla el programa P1.

Inicio de un programa sin inicio diferido

1. Abra la llave de paso.
2. Pulse la tecla de encendido/apagado para encender el aparato. La pantalla muestra el número y la duración del último programa ajustado.
3. Ajuste un programa.

- Si desea comenzar con el último programa ajustado, cierre la puerta del aparato.
- Si desea ajustar el programa MyFavourite, pulse la tecla **MyFavourite**.
- Si desea ajustar un programa diferente, pulse repetidamente la tecla **Program** hasta que aparezca en la pantalla el número y la duración del programa que desea ajustar. Si lo desea, puede ajustar las opciones.

4. Cierre la puerta del aparato. Se inicia el programa. La duración del programa empieza a disminuir en intervalos de 1 minuto.

Inicio de un programa con inicio diferido

1. Ajuste el programa.
2. Pulse repetidamente **Delay** hasta que la pantalla muestre el tiempo de retardo que desee ajustar (entre 1 y 24 horas).
 - La pantalla muestra de forma intermitente el número y la duración del programa, así como el tiempo de retardo.
 - Se enciende el indicador Delay.
3. Cierre la puerta del aparato. La cuenta atrás se inicia.

- El programa de lavado se pone en marcha cuando termina la cuenta atrás.

Apertura de la puerta mientras está funcionando el aparato

Si abre la puerta, se detiene el aparato. Cuando cierre la puerta, el aparato continuará a partir del punto de interrupción.

Cancelación del inicio diferido mientras está en curso la cuenta atrás

Ajuste la función Reset.



Si cancela el inicio diferido, debe volver a ajustar el programa y las opciones.

Cancelación de un programa

Ajuste la función Reset.



Compruebe que hay detergente en el dosificador antes de iniciar un nuevo programa.

Al finalizar el programa

Cuando haya finalizado el programa de lavado, la pantalla mostrará 0:00.

1. Pulse la tecla de encendido/apagado o espere a que la función Auto Off desactive automáticamente el aparato.
2. Cierre el grifo.

Importante

- Deje enfriar la vajilla antes de retirarla del aparato. Los platos calientes son sensibles a los golpes.
- Vacíe primero el cesto inferior y, a continuación, el superior.
- Puede haber restos de agua en los laterales y en la puerta del aparato. El acero inoxidable se enfría con mayor rapidez que los platos.

8. CONSEJOS

8.1 descalcificador de agua

El agua dura contiene gran cantidad de minerales que pueden dañar el aparato y provocar resultados de lavado no satisfactorios. El descalcificador de agua neutraliza estos minerales.

La sal para lavavajillas mantiene el descalcificador limpio y en buen estado. Es muy importante ajustar el nivel de descalcificador. De esta forma se asegura de que el descalcificador utilice la cantidad correcta de sal y agua.

8.2 Utilización de sal, abrillantador y detergente

- Utilice únicamente sal, abrillantador y detergente para el lavavajillas. El aparato podría dañarse con otros productos.
- El abrillantador ayuda a secar la vajilla sin dejar rayas ni manchas durante la última fase de aclarado.

- Las pastillas de detergente combinado contienen detergente, abrillantador y otros productos añadidos. Compruebe que las pastillas son adecuadas para la dureza del agua de su zona. Consulte las instrucciones del paquete de los productos.

Si desea usar estas pastillas en una zona en la que la dureza del agua no sea la adecuada, debe utilizar también sal para lavavajillas. En primer lugar active la opción Multitab. A continuación, regule el descalcificador de agua hasta fijar la dureza del agua de su zona y utilice sal para lavavajillas.

- Las pastillas de detergente no se disuelven completamente con programas cortos. Para evitar restos de detergente en la vajilla, se recomienda usar pastillas de detergente con los programas largos.



No utilice más cantidad de detergente de la recomendada. Consulte las instrucciones del envase del detergente.

8.3 Carga de los cestos



Consulte el folleto suministrado con ejemplos de carga de los cestos.

- Utilice el aparato exclusivamente para lavar utensilios aptos para lavavajillas.
- No coloque en el aparato utensilios de madera, cuerno, aluminio, peltre o cobre.
- No coloque en el aparato objetos que puedan absorber agua (esponjas, paños de limpieza, etc.).
- Elimine los restos de comida de los platos.
- Para eliminar fácilmente los restos de comida, remoje las cacerolas y sartenes en agua antes de colocarlas en el aparato.
- Coloque los objetos huecos (por ejemplo, tazas, vasos, cazuelas) boca abajo.
- Asegúrese de que los cubiertos y los platos no se adhieran entre sí. Mezcle las cucharas con otros cubiertos.
- Asegúrese de que los vasos no chocan entre sí.

- Coloque los objetos pequeños en el cesto de cubiertos.
- Coloque los objetos ligeros en el cesto superior. Asegúrese de que no se mueven.
- Antes de iniciar un programa, compruebe que los brazos aspersores giran sin obstrucción.

8.4 Antes del inicio de un programa

Compruebe que:

- Los filtros están limpios y bien instalados.
- Los brazos aspersores no están obstruidos.
- La posición de los objetos en los cestos es correcta.
- El programa es adecuado para el tipo de carga y el grado de suciedad.
- Se utiliza la cantidad correcta de detergente.
- Hay abrillantador y sal para lavavajillas (a menos que utilice pastillas de detergente combinado).
- La tapa del depósito de sal está apretada.

9. MANTENIMIENTO Y LIMPIEZA



ADVERTENCIA

Antes de proceder con el mantenimiento, apague el aparato y desconecte el enchufe de la red.



Los filtros sucios y los brazos aspersores obstruidos reducen la calidad del lavado. Revíselos periódicamente y, si es necesario, límpielos.

9.1 Limpieza de los filtros

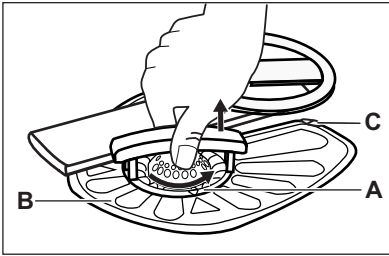

1. Gire el filtro (A) a la izquierda y extráigalo.

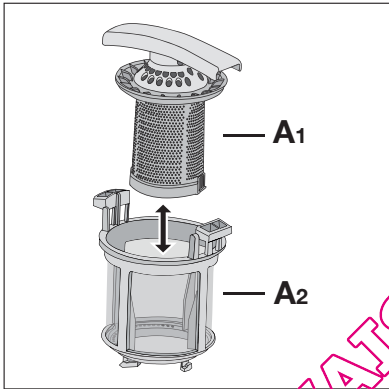

2. Para desmontar el filtro (A), separe (A1) y (A2).
3. Extraiga el filtro (B).
4. Lave los filtros con agua.
5. Coloque el filtro (B) en su posición inicial. Asegúrese de montarlo correctamente bajo las dos guías (C).

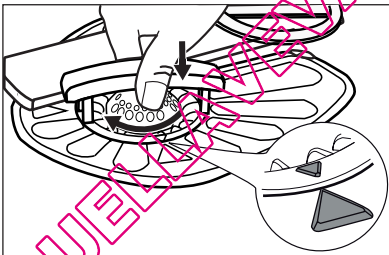

6. Coloque el filtro (A) en su posición en el filtro (B). Gírelo hacia la derecha hasta que encaje.



Una posición incorrecta de los filtros puede dañar el aparato y provocar resultados de lavado no satisfactorios.

9.2 Limpieza de los brazos aspersores

No retire los brazos aspersores. Si los orificios de los brazos aspersores se taponan, retire la suciedad restante con un objeto afilado.

9.3 Limpieza del exterior

Limpie el aparato con un paño suave humedecido. Utilice sólo detergentes neutros. No utilice productos abrasivos, estropajos duros ni disolventes.

10. SOLUCIÓN DE PROBLEMAS

El aparato no se pone en marcha ni se detiene durante el funcionamiento.

Antes de ponerse en contacto con el servicio técnico, consulte la información siguiente para solucionar el problema.

Algunos fallos de funcionamiento se indican en la pantalla con un código de alarma:

- **,10** - El aparato no carga agua.
- **,20** - El aparato no desagua.

- **,30** - El dispositivo anti inundación se ha puesto en marcha.



ADVERTENCIA

Apague el aparato antes de realizar las comprobaciones.

Problema	Posible solución
No se puede encender el aparato.	Asegúrese de que el enchufe está conectado a la toma de corriente.
	Asegúrese de que no hay ningún fusible dañado en la caja de fusibles.
El programa no se pone en marcha.	Asegúrese de que la puerta del aparato está cerrada.
	Si se ha ajustado el inicio diferido, cancele el ajuste o espere hasta el final de la cuenta atrás.
El aparato no carga agua.	Compruebe que el grifo está abierto.
	Asegúrese de que la presión del agua no sea demasiado baja. Solicite información a la compañía local de suministro de agua.
	Compruebe que el grifo no esté obstruido.
	Asegúrese de que el filtro de la manguera de entrada no está obstruido.
	Asegúrese de que la manguera de entrada no esté doblada ni retorcida.
El aparato no desagua.	Compruebe que el desagüe no esté obstruido.
	Asegúrese de que el tubo de desagüe no esté doblado ni retorcido.
El dispositivo anti inundación se ha puesto en marcha.	Cierre el grifo y póngase en contacto con el servicio técnico.

Una vez finalizada la revisión, encienda el aparato. El programa continuará a partir del punto en que se haya interrumpido. Si el problema se vuelve a producir, póngase en contacto con el servicio técnico. Si la pantalla muestra otros códigos de alarma, diríjase al servicio técnico.

10.1 Los resultados del lavado y el secado no son satisfactorios

Se ven rayas o películas azuladas en vasos y platos

- La dosificación del abrillantador es demasiado alta. Ajuste el selector de abrillantador en la posición más baja.

- La cantidad de detergente es demasiada.

Manchas y gotas de agua en vajilla y cristalería

- La dosificación del abrillantador es insuficiente. Ajuste el selector de abrillantador en una posición más alta.
- La calidad del detergente podría ser la causa.

La vajilla está mojada

- El programa no tiene una fase de secado o la tiene con una temperatura baja.
- El dosificador de abrillantador está vacío.
- La calidad del abrillantador podría ser la causa.

- La calidad de las pastillas de detergente combinado podría ser la causa. Pruebe con una marca diferente o active el dosificador del abrillantador y utilice éste junto con las pastillas de detergente combinado.

i Consulte otras posibles causas en "CONSEJOS".

10.2 Cómo activar el dosificador de abrillantador

La activación del dosificador del abrillantador se produce solo con la opción Multitab activada.

1. Pulse la tecla de encendido/apagado para encender el aparato.
2. Ajuste la función Reset.
3. Mantenga pulsado al mismo tiempo **Program** y **MyFavourite** hasta que los indicadores Delay, Program y MyFavourite empiecen a parpadear.

4. Pulse **Program**.

- Los indicadores Delay y MyFavourite se apagan.
- El indicador Program continúa parpadeando.
- La pantalla muestra el ajuste actual.

0d Dosificador de abrillantador apagado.

1d Dosificador de abrillantador encendido.

5. Pulse **Program** para cambiar el ajuste.
6. Pulse la tecla de encendido/apagado para apagar el aparato y confirmar el ajuste.
7. Ajuste la cantidad de abrillantador.
8. Llene el dosificador de abrillantador.

11. INFORMACIÓN TÉCNICA

Medidas	Ancho / Alto / Fondo (mm)	446 / 818 - 898 / 550
Conexión eléctrica	Consulte la placa de características.	
	Voltaje	220-240 V
	Frecuencia	50 Hz
Presión del suministro de agua	Mín. / máx. (bares / MPa)	(0.5 / 0.05) / (8 / 0.8)
Suministro de agua ¹⁾	Agua fría o caliente ²⁾	máx. 60 °C
Capacidad	Cubiertos	9
Consumo de potencia	Modo encendido	0.10 W
	Modo apagado	0.10 W

¹⁾ Conecte la manguera de entrada de agua a un grifo con rosca de 3/4 pulgadas.

²⁾ Si el agua caliente procede de fuentes de energía alternativas (por ejemplo, paneles solares, energía eólica), utilice la toma de agua caliente para reducir el consumo de energía.

12. ASPECTOS MEDIOAMBIENTALES

Recicle los materiales con el símbolo . Coloque el material de embalaje en los

contenedores adecuados para su reciclaje.

Ayude a proteger el medio ambiente y la salud pública, así como a reciclar residuos de aparatos eléctricos y electrónicos. No deseche los aparatos marcados con el símbolo  junto con los

residuos domésticos. Lleve el producto a su centro de reciclaje local o póngase en contacto con su oficina municipal.

QUELLAVEVAISSELLE.COM

QUELLAVEVAISSELLE.COM

www.electrolux.com/shop



QUELLAVEVAISSELLE.COM



117915150-A-272012