



gebruiksaanwijzing
notice d'utilisation
benutzerinformation

QUELLAVEVAISSELLE.COM

Afwasmaschine
Lave-vaisselle
Geschirrspüler

Electrolux. Thinking of you.

Ga voor meer van onze ideeën naar www.electrolux.com

Inhoud

Veiligheidsinformatie	2	De vaatwasser inruimen	10
Beschrijving van het product	5	Een afwasprogramma selecteren en starten	11
Bedieningspaneel	6	Wasprogramma's	12
Voor het eerste gebruik	7	Onderhoud en reiniging	13
De waterontharder instellen	8	Problemen oplossen	14
Gebruik van zout voor de vaatwasser	9	Technische gegevens	17
Gebruik van afwasmiddel en glansmiddel	9	Milieubescherming	17
De Multitabfunctie	10	Montage	17



Wijzigingen voorbehouden



Veiligheidsinformatie

Lees deze handleiding zorgvuldig alvorens het apparaat te installeren of te gebruiken:

- voor uw eigen veiligheid en de veiligheid van uw eigendommen.
- uit respect voor het milieu,
- voor de correcte werking van het apparaat.

Bewaar deze instructies altijd bij het apparaat, ook wanneer u het verplaatst of verkoopt.

De fabrikant is niet verantwoordelijk voor schade veroorzaakt door een foutieve installatie.

Veiligheid van kinderen en kwetsbare mensen

- Mensen, met inbegrip van kinderen, met beperkte lichamelijke, zintuiglijke of verstandelijke vermogens of gebrek aan ervaring en kennis, mogen dit apparaat niet gebruiken. Zij moeten onder toezicht staan of instructies krijgen over het gebruik van dit apparaat van iemand die verantwoordelijk is voor hun veiligheid.
- Houd alle verpakkingsmaterialen uit de buurt van kinderen. Gevaar voor verstikking of lichamelijk letsel.
- Bewaar alle afwasmiddelen op een veilige plaats. Laat kinderen de afwasmiddelen niet aanraken.
- Houd kinderen en kleine huisdieren uit de buurt van het apparaat als de deur open is.

Algemene veiligheid

- Verander de specificaties van dit product niet. Risico op letsel en beschadiging van het apparaat.
- Volg de veiligheidsinstructies van de afwasmiddelfabrikant om brandwonden aan ogen, mond en keel te voorkomen.
- Drink geen water uit het apparaat. Er kan afwasmiddel in uw apparaat achtergebleven zijn.
- Sluit de deur altijd na het vullen of leeghalen van het apparaat om letsel te voorkomen. Bovendien struikelt u zo niet over de deur.
- Ga niet op de open deur zitten of staan.

Gebruik

- Dit apparaat is uitsluitend bestemd voor huishoudelijk gebruik. Gebruik het apparaat niet voor commerciële of industriële doeleinden, of voor enig ander doel.
- Gebruik het apparaat niet voor iets anders dan waarvoor het is bedoeld. Zo voorkomt u lichamelijk letsel of schade aan eigendommen.
- Gebruik het apparaat alleen om huishoudelijk keukengerei dat geschikt is voor afwasmachines, schoon te maken.
- Plaats geen ontvlambare producten of items die vochtig zijn door ontvlambare producten in, bij of op het apparaat. Risico op explosie of brand.
- Plaats de messen en alle voorwerpen met scherpe punten met de punt naar beneden

in de bestekmand. Als dat niet past, leg ze dan horizontaal op het bovenrek of in het messenrek. (Niet alle modellen hebben een messenrek).

- Gebruik alleen gespecificeerde producten voor afwasmachines (afwasmiddel, zout, glansspoelmiddel).
- Zout dat niet gespecificeerd is voor afwasmachines, veroorzaakt schade aan de waterontharder.
- Vul het apparaat met zout voordat u een afwasprogramma start. Zoutkorrels en zout water kunnen roest veroorzaken of kunnen een gat maken in de bodem van het apparaat.
- Vul het glansmiddeldoseerbakje nooit met andere middelen dan glansspoelmiddel (bijv. afwasmachinerreinigingsmiddel, vloeibaar afwasmiddel). Dit kan het apparaat beschadigen.
- Zorg er voor dat de sproeiarmen vrij kunnen ronddraaien voordat u een afwasprogramma start.
- Als u de deur opent als het apparaat in werking is, kan er hete stoom ontsnappen. Hierdoor ontstaat een risico op brandwonden.
- Neem geen serviesgoed uit het apparaat voordat het afwasprogramma is afgelopen.

Onderhoud en reiniging

- Schakel het apparaat uit en trek de stekker uit het stopcontact voordat u onderhoudshandelingen verricht.
- Gebruik geen ontvlambare producten of producten die corrosie kunnen veroorzaken.
- Gebruik het apparaat niet zonder filters. Zorg dat de filters op de juiste wijze worden geïnstalleerd. Een onjuiste installatie levert onbevredigende wasresultaten en schade aan het apparaat op.
- Gebruik geen waterstralen of stoom om het apparaat te reinigen. Gevaar voor elektrocutie en schade aan het apparaat.

Installatie

- Controleer of het apparaat niet beschadigd is tijdens het transport. Sluit een beschadigd apparaat niet aan. Neem indien nodig contact op met de leverancier.

- Verwijder de verpakking vóór het eerste gebruik.
- Alleen een bevoegd persoon dient de elektrische en loodgieterswerkzaamheden, de montage en het onderhoud van het apparaat te verrichten. Dit om lichamelijke letsel of structurele schade te voorkomen.
- Zorg er voor dat de stekker uit het stopcontact is gehaald tijdens de installatie.
- Boor niet in de zijkanten van het apparaat om schade aan de hydraulische en elektrische onderdelen te voorkomen.

Voorzorgsmaatregelen bij vorst

- Installeer het apparaat niet op een plek waar de temperatuur onder de 0°C komt.
- De fabrikant is niet aansprakelijk voor enige schade door bevriezing.

Aansluiting aan de waterleiding

- Gebruik nieuwe slangen om het apparaat aan te sluiten op de watertoevoer. Gebruikt geen gebruikte slangen.
- Sluit het apparaat niet op nieuwe leidingen aan of op leidingen die lang niet zijn gebruikt. Laat het water enkele minuten stromen en sluit dan de toevoerslang pas aan.
- Zorg ervoor dat de waterslangen niet knakken of beschadigd raken bij installatie van het apparaat.
- Zorg er voor dat de waterkoppelingen stevig vast zitten om waterlekage te voorkomen.
- Let er bij het eerste gebruik op dat de watertoevoerslangen niet lek zijn.
- De watertoevoerslang heeft een dubbele wand en bevat een hoofdkabel aan de binnenkant en een veiligheidsklep. De watertoevoerslang staat alleen onder druk als het water stroomt. Als er een lek in de watertoevoerslang is, onderbreekt de veiligheidsklep het stromende water.
 - Wees voorzichtig als u de watertoevoerslang aansluit:
 - Laat de watertoevoerslang of de veiligheidsklep niet in het water komen.
 - Als de watertoevoerslang of de veiligheidsklep beschadigd is, haal dan onmiddellijk de stekker uit het stopcontact.
 - Laat alleen de service-afdeling de watertoevoerslang met de veiligheidsklep repareren.

 **Waarschuwing!** Gevaarlijke spanning.

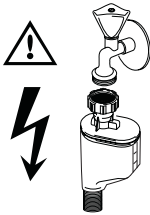

Elektrische aansluiting

- Dit apparaat moet geaard worden.
- Zorg er voor dat het voltage en de frequentie op het typeplaatje overeenkomen met de stroomtoevoer in uw huis.
- Gebruik altijd een correct geïnstalleerd schokvrij stopcontact.
- Gebruik geen meerwegsstekkers, -aansluitingen en verlengkabels. Er kan brand ontstaan.
- Vervang of verander de hoofdkabels niet zelf. Neem contact op met de service-afdeling.
- Zorg ervoor dat de stroomsnoeren en kabel niet knakken of beschadigd raken achter het apparaat.
- Zorg ervoor dat de stekker toegankelijk is na de installatie.
- Trek niet aan het snoer om het apparaat los te koppelen van de netvoeding. Trek altijd aan de stekker.

Service-afdeling

- Alleen een bevoegd servicemonteur mag dit apparaat repareren. Neem contact op met de service-afdeling.

- Gebruik alleen originele reserveonderdelen.

Afvalverwerking van het apparaat

- Om lichamelijk letsel of schade te voorkomen:
 - Trek de stekker uit het stopcontact.
 - Snijd het netsnoer door en gooi het weg.
 - Verwijder de deurvergrendeling. Dit voorkomt dat kinderen of kleine huisdieren in het apparaat opgesloten raken. Er bestaat gevaar voor verstikking.

 **Waarschuwing! Het afwasmiddel is gevaarlijk en kan corrosie veroorzaken!**

- Neem bij ongelukken met deze middelen onmiddellijk contact op met uw regionale gifcentrum en uw huisarts.
- Neem als deze middelen in uw mond komen onmiddellijk contact op met uw regionale gifcentrum en uw huisarts.
- Neem als deze middelen in uw ogen komen onmiddellijk contact op met uw huisarts en houd uw ogen nat met water.
- Berg alle wasmiddelen op een veilige plaats, buiten het bereik van kinderen, op.
- Laat de deur van het apparaat niet open staan als er afwasmiddel in het afwasmiddelbakje zit.
- Vul het afwasmiddelbakje alleen voordat u een wasprogramma start.

Beschrijving van het product

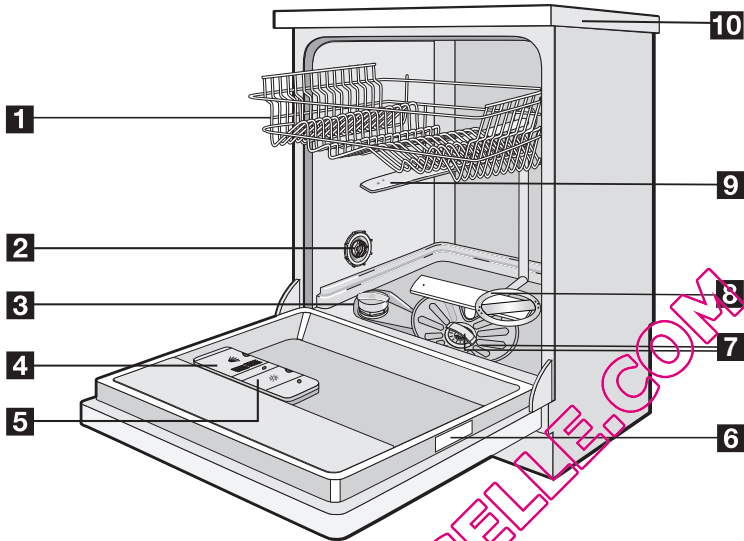



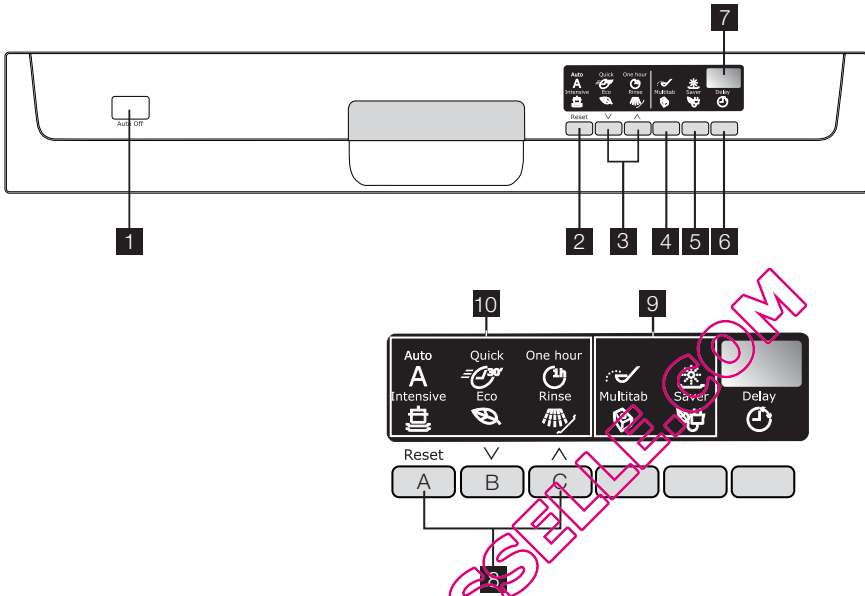

- | | |
|---|-----------------------------|
| 1 Bovenrek | 6 Typeplaatje |
| 2 Aanpassen van de instelling van de waterhardheid | 7 Filters |
| 3 Zoutreservoir | 8 Onderste sproeiarm |
| 4 Afwasmiddeldoseerbakje | 9 Bovenste sproeiarm |
| 5 Glansmiddeldoseerbakje | 10 Bovenblad |

QUELLAVEVATISCELLE.COM

Bedieningspaneel



- 1** Aan-/uit-toets
- 2** Annuleertoets
- 3** Programmakeuzetoetsen
- 4** Multitab-toets
- 5** Toets energie besparen
- 6** Toets uitgestelde start
- 7** Display
- 8** Functietoetsen
- 9** Indicatielampjes
- 10** Indicatielampjes programma

Indicatielampjes	
Zout ¹⁾ 	Het indicatielampje gaat aan wanneer het zoutreservoir bijgevuld moet worden. Zie hoofdstuk 'Gebruik van zout voor de vaatwasser'. Het indicatielampje voor zout blijft enkele uren aan nadat u het reservoir heeft gevuld. Dit heeft geen ongewenst effect op de werking van het apparaat.
Glansmiddel ¹⁾ 	Het indicatielampje gaat aan wanneer het glansmiddel bijgevuld moet worden. Zie hoofdstuk 'Gebruik van afwasmiddel en glansmiddel'.
Multitab 	Gaat aan als u de functie Multitab ingeschakeld heeft. Zie 'Multitabfunctie'.
Energie besparen 	Gaat aan als u de functie Energie besparen ingeschakeld heeft. Zie 'Toets energie besparen'.

1) Wanneer het zoutreservoir en/of het glansmiddeldoseerbakje leeg zijn, gaat het bijbehorende indicatielampje niet aan als er een wasprogramma loopt.

Annuleertoets

Met deze toets kunt u een afwasprogramma of een uitgestelde start die aftelt, annuleren. Zie hoofdstuk 'Een afwasprogramma selecteren en starten'.

Programmakeuzetoetsen

Met deze toetsen kunt u het afwasprogramma kiezen. Druk op een van deze toetsen tot het controlelampje van het gewenste programma aan gaat. Zie 'Afwasprogramma's' voor meer gegevens over de programma's.

Multitab-toets

Druk op deze toets om de multitabfunctie in- of uit te schakelen. Zie 'Multitabfunctie'.

Toets Energie besparen

Met deze functie wordt de temperatuur in de droogfase verlaagd. Dit leidt tot een verlaging van het energieverbruik van 10 tot 25%.

i De borden kunnen nog nat zijn aan het einde van het programma. Wij bevelen aan de deur van het apparaat te openen en deze op een kier te laten om te borden te laten drogen.

Deze functie is beschikbaar bij alle wasprogramma's. Het desbetreffende indicatielampje gaat aan als u op de knop drukt. Op sommige programma's heeft de energiebesparingsfunctie geen effect. Zie 'Wasprogramma's'.

Toets uitgestelde start

Gebruik de toets uitgestelde start om het starten van het afwasprogramma met 1 tot 24 uur uit te stellen. Zie hoofdstuk 'Een afwasprogramma selecteren en starten'.

Display

Op het display verschijnt:

- De elektronische instelling van het niveau van de waterontharder.
- Het in-/uitschakelen van het glansmiddeldoseerbakje (alleen als de multitab-functie ingeschakeld is).

- De duur van het afwasprogramma.
- Resterende tijd tot het einde van het programma.
- Einde van het afwasprogramma. Op het digitale display verschijnt een nul.
- Resterende tijd tot het einde van de uitgestelde start.
- Foutcodes.

Functietoetsen

Gebruik de functietoetsen voor deze handelingen:

- om het niveau van de waterontharder elektronisch in te stellen. Zie 'De waterontharder instellen'.
- om het glansmiddeldoseerbakje in en uit te schakelen als de multitab-functie aan staat. Raadpleeg 'Problemen oplossen...'

Instelmodus

Het apparaat moet in de instelmodus staan voor deze bewerkingen:

- een afwasprogramma en/of een uitgestelde start selecteren en starten.
- om het niveau van de waterontharder elektronisch in te stellen.
- het in-/uitschakelen van het glansmiddeldoseerbakje.

Druk op de Aan/uit-toets. Het apparaat staat in de instelmodus als:

- alle programma-indicatielampjes aan gaan.

Druk op de Aan/uit-toets. Het apparaat staat niet in de instelmodus als:

- slechts één programma-indicatielampje aan gaat.
- Het display toont de duur van een afwasprogramma of van een uitgestelde start.
 - Het programma of de uitgestelde start moet worden geannuleerd om terug te keren naar de instelmodus. Zie hoofdstuk 'Een afwasprogramma selecteren en starten'.

Voor het eerste gebruik

Zie de volgende instructies voor elke stap van de procedure:

1. Controleer of het niveau van de waterontharder juist is voor de waterhardheid

- in uw omgeving. Stel, indien nodig, de waterontharder in.
2. Vul het zoutreservoir met zout voor afwasmachines.
 3. Vul het glansmiddeldoseerbakje met glansmiddel.
 4. Plaats bestek en serviesgoed in de afwasmachine.
 5. Stel het juiste programma in voor het type lading en de mate van vervuiling.

6. Vul het afwasmiddeldoseerbakje met de juiste hoeveelheid afwasmiddel.
7. Start het afwasprogramma.

i Als u gecombineerde afwasmiddelta-
bletten gebruikt ('3 in 1', '4 in 1', '5 in 1',
enz.), ga dan naar de 'De Multitabfunc-
tie'.

De waterontharder instellen

De waterontharder verwijdert mineralen en zouten van de watertoevoer. Mineralen en zouten kunnen een negatieve invloed hebben op de werking van het apparaat. Gelijkwaardige eenheden meten de waterhardheid:

- Duitse graden (dH°)

- Franse graden (°TH)
 - mmol/l (millimol per liter, een internationale eenheid voor de hardheid van water).
 - Clarke-graden.
- Stel de waterontharder af op de waterhardheid in uw omgeving. Neem, indien nodig, contact op met het lokale waterschap.

Waterhardheid				Instelling waterhardheid	
°dH	°TH	mmol/l	Clarke	handmatig	elektronisch
51 - 70	91 - 125	9,1 - 12,5	64 - 88	2 ¹⁾	10
43 - 50	76 - 90	7,6 - 9,0	53 - 63	2 ¹⁾	9
37 - 42	65 - 75	6,5 - 7,5	46 - 52	2 ¹⁾	8
29 - 36	51 - 64	5,1 - 6,4	36 - 45	2 ¹⁾	7
23 - 28	40 - 50	4,0 - 5,0	28 - 35	2 ¹⁾	6
19 - 22	33 - 39	3,3 - 3,9	23 - 27	2 ¹⁾	5 ¹⁾
15 - 18	26 - 32	2,6 - 3,2	18 - 22	1	4
11 - 14	19 - 25	1,9 - 2,5	13 - 17	1	3
4 - 10	7 - 18	0,7 - 1,8	5 - 12	1	2
< 4	< 7	< 0,7	< 5	1 ²⁾	1 ²⁾

1) Fabrieksinstelling.

2) Geen zout nodig.

i U moet de waterontharder handmatig en elektronisch instellen.

Handmatig instellen

Zet de schijf voor de waterhardheid in stand 1 of 2 (zie tabel).

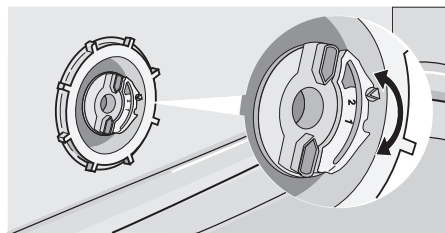

Elektronische aanpassing

1. Schakel het apparaat in.
2. Zorg dat het apparaat in de instelmodus staat.

3. Druk op de functietoetsen B en C en houd deze vast totdat de indicatielampjes boven de functietoetsen A, B en C beginnen te knipperen.
4. Laat de functietoetsen B en C los.
5. Druk op functietoets A.
 - De indicatielampjes boven de functietoetsen B en C gaan uit.
 - Het programmalampje boven functietoets A blijft knipperen.
 - Het digitale display geeft de huidige afstelling aan.

Voorbeeld: op het display verschijnt **5 L** = niveau 5.

6. Druk op de functieknop A tot het display de nodige afstelling toont.
7. Druk op de aan-/uit-toets om de bewerking op te slaan.

i Wanneer u de waterontharder elektronisch instelt op niveau 1, blijft het zoutcontrolelampje niet branden.

Gebruik van zout voor de vaatwasser

Volg deze stappen om het zoutreservoir te vullen:

1. Draai de dop linksom om het zoutreservoir te openen.
2. Vul het zoutreservoir met 1 liter water (alleen bij het eerste gebruik).
3. Gebruik de trechter om het zoutreservoir te vullen met zout.
4. Verwijder het zout rond de opening van het zoutreservoir.
5. Draai de dop rechtsom om het zoutreservoir te sluiten.

i Het is normaal dat water uit het zoutreservoir stroomt wanneer u dit vult met zout.



Gebruik van afwasmiddel en glansmiddel

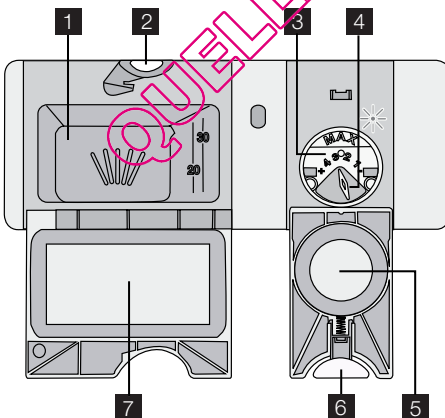

Gebruik van afwasmiddel

🌿 Gebruik niet meer dan de juiste hoeveelheid afwasmiddel om het milieu te beschermen. Volg het advies van de afwasmiddelfabrikant op de verpakking.

Volg deze stappen om het afwasmiddelbakje te vullen:

1. Druk op de vrijgaveknop **2** om het deksel te openen **7** van het afwasmiddelbakje.
2. Doe het afwasmiddeltablet in het afwasmiddeldoseerbakje **1**.
3. Plaats een kleine hoeveelheid van het afwasmiddel in de binnenkant van de deur van het apparaat als het afwasprogramma een voorwasfase heeft.

- Als u afwasmiddeltabletten gebruikt, plaatst u deze in het afwasmiddelbakje. **1**.
- Sluit het afwasmiddelbakje. Druk op het deksel totdat het op zijn plaats klikt.

i Verschillende merken afwasmiddel hebben een ander oplostraject. Sommige afwasmiddeltabletten geven niet het beste reinigingsresultaat tijdens korte afwasprogramma's. Gebruik lange afwasprogramma's als u afwasmiddeltabletten gebruikt om het afwasmiddel volledig te verwijderen.

Gebruik van glansmiddel

i Met glansmiddel wordt het serviesgoed zonder vlekken of strepen gedroogd. Het glansmiddeldoseerbakje voegt automatisch glansmiddel toe tijdens de laatste keer spoelen.

Voer deze stappen uit om het glansmiddeldoseerbakje bij te vullen:

De Multitabfunctie

De multitab-functie is voor gecombineerde afwasmiddeltabletten.

Deze tabletten bevatten middelen zoals afwasmiddel, glansmiddel en vaatwazout. Sommige soorten tabletten kunnen andere middelen bevatten.

Controleer of deze producten geschikt zijn voor uw waterhardheid. Zie de instructies van de fabrikant.

Als u de multitab-functie heeft ingesteld, blijft deze ingeschakeld totdat u hem uitschakelt. De multitab-functie stopt de stroom glansmiddel en zout.

De multitab-functie schakelt de indicatielampjes uit voor het glansmiddel en zout. De programmaduur kan toenemen als u de multitab-functie gebruikt.

i Schakel de multitab-functie voor het begin van een afwasprogramma in. U kunt de multitab-functie niet inschakelen wanneer het programma loopt.

De vaatwasser inruimen

i Raadpleeg de brochure 'Voorbeelden van RealLife-belading'.

- Druk op de vrijgaveknop **6** om het deksel te openen **5** van het spoelmiddeldoseerbakje.
- Vul het glansmiddeldoseerbakje **3** met glansspoelmiddel. De markering 'max' toont het maximale niveau.
- Verwijder gemorst glansmiddel met een absorberend doekje om te voorkomen dat er te veel schuim ontstaat tijdens het afwassen.
- Sluit het glansmiddeldoseerbakje. Druk op het deksel totdat het op zijn plaats klikt.

Stel de glansmiddeldosering in

Fabrieksinstelling: stand 3.

U kunt de dosering van het glansmiddel instellen tussen stand 1 (laagste dosering) en stand 4 (hoogste dosering).

Draai de glansmiddelknop **4** om de dosering te vergroten of te verkleinen.

Om de multitab-functie in te schakelen:

- Druk op de toets multitab. Het indicatielampje multitab gaat aan.

Om de multitab-functie uit te schakelen en afwasmiddel, glansmiddel en zout apart te gebruiken:

- Druk op de toets multitab. Het indicatielampje multitab gaat uit.
- Vul het zoutreservoir en het glansmiddeldoseerbakje.
- Stel de instelling van de waterontharder op het hoogste niveau in.
- Draai een afwasprogramma zonder serviesgoed.
- Stel de waterontharder af op de waterhardheid in uw omgeving.
- Stel de glansmiddeldosering in.

Adviezen

Gebruik het apparaat niet om voorwerpen die water kunnen opnemen (bijv. sponzen, huishouddoekjes) te reinigen.

- Volg deze stappen voordat u serviesgoed en bestek laadt:
 - Verwijder alle voedselresten.
 - Laat aangebakken voedselresten eerst inweken.
- Volg deze stappen voordat u serviesgoed en bestek laadt:
 - Plaats holle voorwerpen (bijv. kopjes, glazen en pannen) met de opening naar beneden.
 - Zorg ervoor dat het water niet in het reservoir of een diepe pan kan verzamelen.

- Zorg ervoor dat serviesgoed en bestek niet in elkaar liggen.
- Zorg ervoor dat glazen andere glazen niet aanraken.
- Leg kleine voorwerpen in de bestekmand.
- Meng lepels met ander bestek om te voorkomen dat zij aan elkaar kleven.
- Plaats voorwerpen zo dat water alle oppervlakken kan bereiken.
- Voorwerpen van kunststof en pannen met teflon hebben de neiging waterdruppels vast te houden.
- Leg lichte voorwerpen in het bovenrek. Zorg ervoor dat de voorwerpen niet verschuiven.

Een afwasprogramma selecteren en starten

Een afwasprogramma selecteren en starten zonder uitgestelde start

1. Open de deur.
2. Schakel het apparaat in.
3. Zorg dat het apparaat in de instelmodus staat.
4. Selecteer een afwasprogramma. Zie 'Afwasprogramma's'.
 - Het bijbehorende indicatielampje gaat branden.
 - Alle andere programma-indicatielampjes gaan uit.
 - De duur van het programma knippert op display.
5. Sluit de deur van het apparaat. Het afwasprogramma start automatisch.

i U kunt ook het afwasprogramma selecteren met de deur gesloten. Wanneer u op een programmatoets drukt, heeft u slechts 3 seconden om een ander afwasprogramma te selecteren. Na deze 3 seconden start het afwasprogramma automatisch.

Een afwasprogramma selecteren en starten met uitgestelde start

1. Open de deur.
2. Schakel het apparaat in en selecteer een afwasprogramma.
3. Druk op de toets uitgestelde start totdat op het display knipperend het gewenste aantal uren voor het startuitstel verschijnt.

4. Sluit de deur van het apparaat.
 - Het aftellen start automatisch.
 - Nadat het aftelproces voltooid is, wordt het afwasprogramma automatisch gestart.

i Het openen van de deur van het apparaat onderbreekt het aftelproces. Als u de deur weer sluit, gaat het aftellen verder vanaf het punt van onderbreking.

i U kunt ook de uitgestelde start selecteren met de deur gesloten. Wanneer u een afwasprogramma selecteert, heeft u slechts 3 seconden om de uitgestelde start te selecteren. Na deze 3 seconden start het afwasprogramma automatisch.

Het afwasprogramma onderbreken

- Open de deur van het apparaat.
 - Het afwasprogramma stopt.
- Sluit de deur van het apparaat.
 - Het afwasprogramma gaat verder vanaf het punt waar het werd onderbroken.

Het annuleren van een afwasprogramma of een uitgestelde start

i Indien een afwasprogramma of een uitgestelde start nog niet is begonnen, kunt u de selectie veranderen. Indien een afwasprogramma of een uitgestelde start is begonnen, kunt u de selectie niet veranderen. Het afwasprogramma of de uitgestelde start moet worden geannuleerd om een nieuwe selectie te maken.

i Als u de uitgestelde start annuleert, wordt het geselecteerde afwasprogramma automatisch geannuleerd. U moet het afwasprogramma dan weer opnieuw instellen.

1. Houd de toets annuleren ingedrukt totdat alle programmalammpjes aan gaan.
2. Controleer of er afwasmiddel in het afwasmiddelbakje aanwezig is voordat u een nieuw afwasprogramma start.

Aan het einde van het afwasprogramma

- Het apparaat stopt automatisch.

- Op het display verschijnt 0.

1. Schakel het apparaat uit.

2. Open de deur van het apparaat.
3. Laat de deur een paar minuten op een kier staan, voor betere droogresultaten.

i • Als u het apparaat binnen drie minuten na afloop van het afwasprogramma niet uitschakelt:

- gaan alle indicatielampjes uit,
- geeft het display één horizontaal streepje weer,

Dit helps om het energieverbruik te beperken.

Druk op één van de knoppen (niet de aan/uit-toets) en het display en de indicatielampjes gaan weer aan.

i 10 minuten na afloop van het afwasprogramma schakelt het apparaat automatisch uit.

Het apparaat uitruimen



- Laat de borden afkoelen voordat u deze uit het apparaat neemt. Hete borden zijn gevoelig voor beschadigingen.

- Ruim eerst het onderrek en dan het bovenrek uit.

- Er kan water liggen aan de zijkanten en op de deur van het apparaat. Roestvrij staal koelt sneller af dan borden.

Wasprogramma's

Wasprogramma's

Programma	Mate van vervuiling	Soort serviesgoed	Beschrijving programma	Energie besparen ¹⁾
Auto ²⁾ A	Alles	Serviesgoed, bestek en pannen	Voorwas Hoofdwas 45°C of 70°C 1 of 2 middelste spoelgangen Laatste spoelgang Drogen	ja met effect
Intensive 	Sterk vervuild	Serviesgoed, bestek en pannen	Voorwas Hoofdwas 70°C 1 middelste spoelgang Laatste spoelgang Drogen	ja met effect
Quick ³⁾ 	Normaal of licht vervuild	Serviesgoed en bestek	Hoofdwas 60°C Spoelgangen	ja zonder effect

Programma	Mate van vervuiling	Soort serviesgoed	Beschrijving programma	Energie besparen 1)
Eco ⁴⁾ 	Normaal vervuild	Serviesgoed en bestek	Voorwas Hoofdwass tot 50°C 1 tussentijdse spoelgang Laatste spoelgang Drogen	ja met effect
One hour 	Licht vervuild	Serviesgoed en bestek	Hoofdwass 55°C 1 middelste spoelgang Laatste spoelgang	ja zonder effect
Rinse 	Met dit programma wordt het serviesgoed snel afgespoeld om te voorkomen dat voedselresten kunnen aanhouden en er een vieze lucht uit het apparaat komt. U kunt dan een wasprogramma starten zodra het apparaat helemaal is gevuld. U hoeft voor dit programma geen afwasmiddel te gebruiken.		1 koude spoelgang	ja zonder effect

- 1) Voor programma's waarbij deze functie effect heeft, ligt de energiebesparing tussen 10% en 25%.
 2) Het apparaat past automatisch de temperatuur en de hoeveelheid van het water aan. Dit hangt af of het apparaat volledig is gevuld of niet en van de mate van vervuiling. De programmaduur en de verbruikswaarden kunnen variëren.
 3) Dit programma biedt een tijdsbesparende oplossing met perfecte afwasresultaten voor een kleine vaat.
 4) Testprogramma voor testinstaties. Raadpleeg de aparte bijgeleverde documentatie voor testgegevens.

Verbruikswaarden

Programma 1)	Energie (kWh)	Water (liter)
Auto A	0,9 - 1,7	8 - 17
Intensive 	1,4 - 1,6	15 - 16
Quick 	0,9	9
Eco 	0,9 - 1,0	9 - 11
One hour 	1,0 - 1,2	10 - 11
Rinse 	0,1	4

1) Op het display verschijnt de programmaduur.

 De druk en temperatuur van het water, de variaties in stroomtoevoer en de hoeveelheid vaat kan deze waarden veranderen.

veelheid vaat kan deze waarden veranderen.

Onderhoud en reiniging

De filters verwijderen en reinigen

Vuile filters verminderen de wasresultaten. Hoewel deze filters maar weinig onderhoud

vergen, adviseren wij de filters regelmatig te controleren en zo nodig te reinigen.

- Om filter (A) te verwijderen, draait u het linksom en haalt u het uit de filter (B).

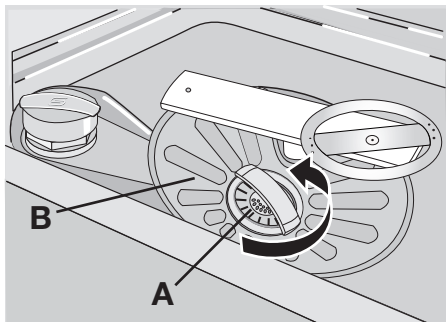

- Filter (A) heeft 2 delen. Haal de twee delen uit elkaar om de filter te demonteren.

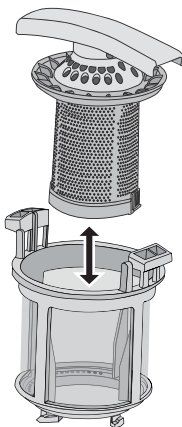

- Maak de delen schoon onder stromend water.
- Plaats de twee delen van filter (A) tegen elkaar en druk ze samen. Zorg ervoor dat ze goed worden gemonteerd.

- Verwijder de filter (B).
- Reinig de filter (B) onder stromend water.
- Zet de filter (B) op zijn oorspronkelijke plaats. Zorg ervoor dat ze goed worden gemonteerd onder de twee geleiders (C).

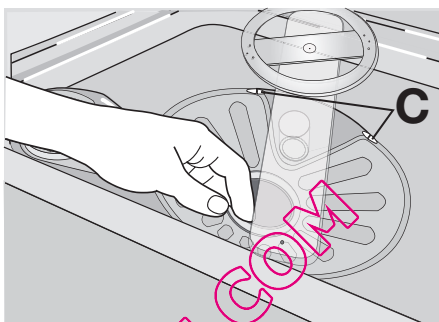

- Zet filter (A) op zijn plek in filter (B) en draai het rechtsonder totdat deze vastklikt.

De sproeiarmen reinigen

Probeer niet de sproeiarmen te verwijderen. Als etenresten de openingen in de sproeiarmen hebben verstopt, verwijder deze dan met een cocktailprikker.

De buitenoppervlakken reinigen

Reinig de buitenoppervlakken van de machine en het bedieningspaneel met een vochtige zachte doek. Gebruik alleen neutrale schoonmaakmiddelen. Gebruik geen schuurmiddelen, schuursponsjes of oplosmiddelen (bijv. aceton).

Problemen oplossen

Het apparaat start of stopt niet tijdens de werking.

Probeer eerst het probleem zelf op te lossen (zie tabel). Neem indien dit niet lukt contact op met de service-afdeling.

Storing	Storingscode	Mogelijke oorzaak	Mogelijke oplossing
Het apparaat wordt niet gevuld met water.	Op het display verschijnt 10	De waterkraan is verstopt of aangezet met kalkaanslag.	Maak de waterkraan schoon.
		De waterdruk is te laag.	Neem contact op met de waterleidingsmaatschappij.

Storing	Storingscode	Mogelijke oorzaak	Mogelijke oplossing
		De waterkraan is dicht.	Draai de waterkraan open.
		Het filter in de wateraanvoerslang is verstopt.	Maak het filter schoon.
		De aansluiting van de wateraanvoerslang is niet correct.	Zorg dat de aansluiting altijd correct is.
		De watertoevoerslang is beschadigd.	Verzekeer u ervan dat de watertoevoerslang niet is beschadigd.
Het apparaat pompt geen water weg.	Op het display verschijnt E20	De gootsteenafvoer is geblokkeerd.	Ontstop de gootsteenafvoer.
		De aansluiting van de waterafvoerslang is niet correct.	Zorg dat de aansluiting altijd correct is.
		De waterafvoerslang is beschadigd.	Verzekeer u ervan dat de waterafvoerslang niet is beschadigd.
Anti-overstromingsinrichting werkt.	Op het display verschijnt E30		Draai de waterkraan dicht en neem contact op met de service-afdeling.
Het programma begint niet.		De deur van het apparaat is open.	Sluit de deur goed.
		De stekker is niet aangesloten.	Steek de stekker in het stopcontact.
		De zekering in de meterkast is doorgebrand.	Vervang de zekering.
		Toets uitgestelde start is ingesteld. (Alleen voor apparaten met een uitgestelde start).	Annuleer de uitgestelde start om het programma direct te starten.

Schakel het apparaat na de controle in. Het programma gaat verder vanaf het punt waar het werd onderbroken.

Als het probleem opnieuw optreedt, neem dan contact op met onze service-afdeling. Indien het display andere foutcodes meldt, neem dan contact op met onze service-afdeling.

De benodigde gegevens voor de service-afdeling staan op het typeplaatje.

Wij adviseren u ze hier te noteren:

Modelbeschrijving (MOD.)

Productnummer (PNC)

Serienummer (S.N.)

De was- en droogresultaten zijn niet naar tevredenheid

Probleem	Mogelijke oorzaak	Mogelijke oplossing
De borden zijn niet schoon.	Het geselecteerde afwasprogramma is niet geschikt voor het type lading en mate van vervuiling.	Zorg ervoor dat het afwasprogramma geschikt is voor het type lading en mate van vervuiling.

Probleem	Mogelijke oorzaak	Mogelijke oplossing
	De rekken zijn niet goed ingedeeld, zodat het water er niet aan alle kanten bij kan.	Vul de rekken op de juiste manier.
	De sproeiarmen kunnen niet vrij draaien als gevolg van een onjuiste plaatsing van het serviesgoed.	Zorg ervoor dat een goede plaatsing van het serviesgoed de sproeiarmen niet blokkeert.
	De filters zijn vuil of niet juist gemonteerd en geplaatst.	Zorg ervoor dat de filters schoon zijn en op de juiste manier gemonteerd en geïnstalleerd.
	Er is te weinig of geen afwasmiddel gebruikt.	Zorg voor voldoende afwasmiddel.
Er zitten kalkresten op de borden.	Het zoutreservoir is leeg.	Vul het zoutreservoir met zout voor afwasmachines.
	Foutieve instelling waterhardheid	Stel de waterontharder af.
	Het deksel van het zoutreservoir is niet goed gesloten.	Zorg ervoor dat de dop van het zoutreservoir goed gesloten is.
De glazen en borden vertonen strepen, melkachtige vlekken of een blauwzweem.	De dosering van het glansmiddel is te hoog.	Verminder de glansmiddeldosering.
Opgedroogde waterdruppels op de glazen en de borden.	De dosering van het glansmiddel is te laag.	Verhoog de dosering van het glansmiddel.
	Het afwasmiddel kan de oorzaak zijn	Gebruik een ander merk afwasmiddel.
Het serviesgoed is nat.	U heeft een afwasprogramma ingesteld zonder droogfase of met een verkorte droogfase.	Laat de deur van de afwasautomaat een paar minuten op een kier staan voordat u het serviesgoed uit de machine haalt.
Het serviesgoed is nat en dof.	Het glansmiddeldoseerbakje is leeg.	Vul het glansmiddeldoseerbakje met glansmiddel.
	De multitalafunctie is ingeschakeld. (Het glansmiddeldoseerbakje staat automatisch uit).	Schakel de glansmiddeldosering in. Zie 'Het inschakelen van het glansmiddeldoseerbakje'.

Het inschakelen van het glansmiddeldoseerbakje

- Schakel het apparaat in.
- Zorg dat het apparaat in de instelmodus staat.
- Houd de functietoetsen B en C ingedrukt.
 - De programmampjes boven de functietoetsen A, B en C beginnen te knippen.
- Laat de functietoetsen B en C los.
- Druk op functietoets B.
 - De indicatielampjes boven de functietoetsen A en C gaan uit.
 - Het programmampje boven functietoets B blijft knippen.

- Het display geeft de huidige afstelling aan.

0d	Glansmiddeldosering gedeactiveerd
1d	Glansmiddeldosering geactiveerd

- Druk nogmaals op functietoets B.
 - Het display geeft de nieuwe afstelling aan.
- Schakel het apparaat uit om de bewerking op te slaan.

Technische gegevens

Afmeting	Breedte	596 mm
	Hoogte	850 mm
	Diepte	620 mm
Leidingwaterdruk	Minimaal	0.5 bar (0.05 MPa)
	Maximaal	8 bar (0,8 MPa)
Wartoevoer ¹⁾	Koud water of warm water	maximaal 60°C
Capaciteit	Couverts	12

1) Sluit de slang aan op een kraan met 3/4"-schroefdraad.

- i** Informatie over de elektrische aansluiting staat op het typeplaatje op de binnenrand van de deur van het apparaat.
- i** Gebruik een heet watervoorziening om het energieverbruik te verminderen, als

het hete water door alternatieve, milieuvriendelijkere energiebronnen geproduceerd wordt (bijv. zonne- of fotovoltaïsche panelen en wind).

Milieubescherming

Het symbool  op het product of op de verpakking wijst erop dat dit product niet als huishoudafval mag worden behandeld, maar moet worden afgegeven bij een verzamelpunt waar elektrische en elektronische apparatuur wordt gerecycled. Als u ervoor zorgt dat dit product op de juiste manier wordt verwijderd, voorkomt u mogelijke negatieve gevolgen voor mens en

milieu die zich zouden kunnen voordoen in geval van verkeerde afvalverwerking. Voor gedetailleerdere informatie over het recyclen van dit product, kunt u contact opnemen met de gemeente, de gemeentereiniging of de winkel waar u het product hebt gekocht.

Recycle de materialen met het symbool . Gooi de verpakking in een geschikte verzamelcontainer om het te recyclen.

Montage

Plaatsing onder een aanrecht

Zet het apparaat naast een waterkraan en een afvoer.

Verwijder het werkblad van de afwasmachine om het onder een aanrecht of een keukenwerkblad te installeren.

Zorg er voor dat de afmetingen van de opening overeenkomen met de afmetingen in de afbeelding.

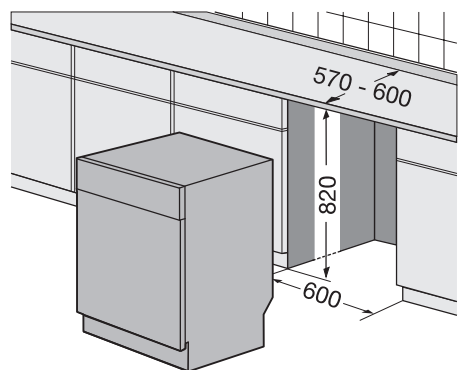

Het werkblad van het apparaat verwijderen

1. Verwijder de achterste schroeven (1).

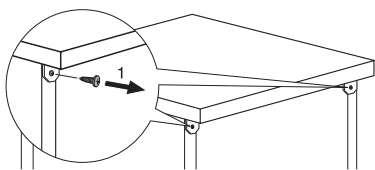

2. Trek het werkblad van achteren van het apparaat (2).

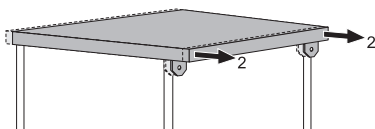

3. Til het werkblad op en haal het uit de voorste gleuven (3).

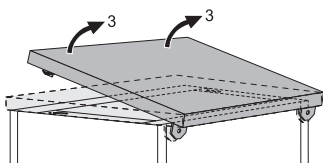

4. Gebruik de afstelbare voetjes om het apparaat waterpas te zetten.
5. Installeer het apparaat onder het werkblad van de keuken. De waterslangen tijdens de installatie niet pletten of buigen.

Het niveau van het apparaat afstellen

Zorg ervoor dat het apparaat waterpas staat, zodat de deur goed kan sluiten en afgedicht is.

Als het apparaat niet goed waterpas staat, raakt de deur de zijkanten van het keukenkastje.

Gebruik de instelbare voetjes om het apparaat waterpas te zetten.

Aansluiting waterafvoerslang

Sluit de waterafvoerslang aan op:

- op een sifon en maak deze vast onder het werkoppervlak. Hiermee wordt voorkomen dat het gootsteenwater terug de machine in loopt.

- Een standpijp met ventilatieopening. De binnendiameter moet minimaal 4 cm zijn.

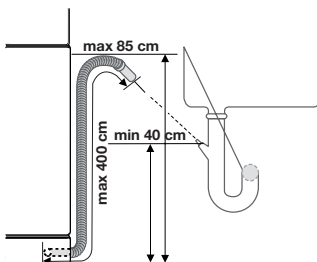

Verwijder de gootsteendop als het apparaat water afvoert om te voorkomen dat het water terug in de machine loopt.

Het verlengstuk voor de afvoerslang mag niet langer zijn dan 2 meter. De binnendiameter mag niet kleiner zijn dan de diameter van de slang.

Verwijder het kunststofmembraan (A) als u de waterafvoerslang op een sifon onder de gootsteen aansluit. Als u het membraan niet verwijdert, kunnen voedselresten een verstopping in de slang veroorzaken.

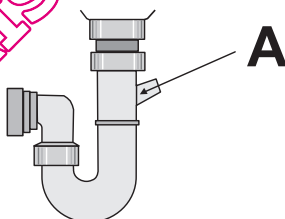

- i** Een beveiliging voorkomt dat het vuile water terugloopt naar het apparaat. Als uw gootsteenafvoer is voorzien van een geïntegreerde terugslagklep kan dit een goede waterafvoer van uw afwasmachine in de weg staan. Verwijder de terugslagklep.

Electrolux. Thinking of you.

Partagez notre imagination sur www.electrolux.com

Sommaire

Consignes de sécurité	19	Sélection et départ d'un programme de lavage	28
Description de l'appareil	22	Programmes de lavage	30
Bandeau de commande	23	Entretien et nettoyage	31
Avant la première utilisation	25	En cas d'anomalie de fonctionnement	32
Réglage de l'adoucisseur d'eau	25	Caractéristiques techniques	34
Utilisation du sel régénérant	26	En matière de protection de l'environnement	35
Utilisation du produit de lavage et du liquide de rinçage	27	Installation	35
Fonction "Tout en 1"	27		
Rangement des couverts et de la vaisselle	28		



Sous réserve de modifications



Consignes de sécurité

Lisez attentivement cette notice d'utilisation avant l'installation et l'utilisation de l'appareil :

- Pour votre propre sécurité et la sécurité de votre appareil.
- Pour le respect de l'environnement.
- Pour le bon fonctionnement de l'appareil.

Conservez cette notice d'utilisation avec l'appareil. Si l'appareil devait être vendu ou cédé à une autre personne, assurez-vous que la notice d'utilisation l'accompagne, afin que le nouvel utilisateur soit correctement informé du fonctionnement de celui-ci et des avertissements s'y rapportant.

Le fabricant n'est pas responsable des dommages liés à une mauvaise installation ou utilisation.

Sécurité des enfants et des personnes vulnérables

- Cet appareil n'est pas destiné à être utilisé par des enfants dont les capacités physiques, sensorielles ou mentales, ou le manque d'expérience et de connaissance les empêchent d'utiliser l'appareil sans risque lorsqu'ils sont sans surveillance ou en l'absence d'instruction d'une personne responsable qui puisse leur assurer une utilisation de l'appareil sans danger.
- Ne laissez pas les emballages à portée de main des enfants. Risque d'asphyxie ou de blessure corporelle.

- Conservez tous les produits de lavage dans un endroit sûr. Ne laissez pas les enfants toucher les produits de lavage.
- Tenez les enfants et les animaux éloignés de l'appareil lorsque la porte est ouverte.

Consignes générales de sécurité

- Ne modifiez pas les spécifications de cet appareil. Vous risqueriez de vous blesser et d'endommager l'appareil.
- Les produits de lavage pour lave-vaisselle peuvent occasionner des brûlures chimiques au niveau des yeux, de la bouche et de la gorge. Respectez les instructions de sécurité du fabricant de produit de lavage pour lave-vaisselle.
- L'eau de votre lave-vaisselle n'est pas potable. Des résidus de produits de lavage peuvent subsister dans votre lave-vaisselle.
- Fermez toujours la porte après avoir chargé ou vidé le lave-vaisselle pour éviter toute blessure ou toute chute sur la porte ouverte.
- Ne montez pas ou ne vous asseyez pas sur la porte ouverte de votre appareil.

Utilisation de l'appareil

- Cet appareil est destiné à un usage domestique normal. N'utilisez pas cet appa-

reil à des fins commerciales ou industrielles ou pour d'autres usages.

- N'utilisez pas cet appareil pour des usages autres que celui pour lequel il a été conçu. Vous éviterez ainsi des risques matériel et corporel.
- Ce lave-vaisselle est conçu pour laver la vaisselle et les ustensiles de cuisine pouvant être lavés en lave-vaisselle.
- Ne placez pas de produits inflammables ou d'éléments imbibés de produits inflammables à l'intérieur, à proximité ou sur l'appareil. Risque d'explosion ou d'incendie.
- Les couteaux et autres ustensiles pointus ou tranchants doivent être placés dans le panier à couverts avec la pointe vers le bas, ou placez-les en position horizontale dans le panier supérieur ou dans le panier à couteaux (tous les modèles ne sont pas équipés d'un panier à couteaux).
- N'utilisez que des produits (sel, produit de lavage, liquide de rinçage) spécifiques pour lave-vaisselle.
- Tout autre type de sel non spécialement étudié pour être utilisé dans un lave-vaisselle, en particulier le sel de cuisine, peut endommager l'adoucisseur d'eau.
- Approvisionnez en sel juste avant de démarrer un programme de lavage. Les grains de sel et l'eau salée qui a débordé peuvent provoquer de la corrosion ou perforer la cuve de l'appareil.
- Ne remplissez jamais le distributeur de liquide de rinçage avec d'autres produits (par ex. un agent de nettoyage pour lave-vaisselle, un produit de lavage liquide). Vous risqueriez d'endommager l'appareil.
- Assurez-vous que les bras de lavage tournent librement avant de lancer le programme de lavage.
- Évitez d'ouvrir la porte pendant que l'appareil fonctionne : une vapeur brûlante peut s'en échapper. Risque de brûlures cutanées.
- Ne sortez pas la vaisselle du lave-vaisselle avant la fin du cycle de lavage.

Entretien et nettoyage

- Avant toute opération de nettoyage, mettez l'appareil hors tension et débranchez-le électriquement.
- N'utilisez pas de produits inflammables ou corrosifs.

- N'utilisez pas l'appareil sans les filtres. Contrôlez que les filtres sont correctement installés. Si les filtres ne sont pas correctement installés, les performances de lavage pourraient être compromises et l'appareil endommagé.
- Ne projetez pas d'eau ou de vapeur sur l'appareil pour son nettoyage. Risque d'électrocution ou de dommage de l'appareil

Installation

- Vérifiez que l'appareil n'a subi aucun dommage au cours du transport. Ne branchez jamais un appareil endommagé. Si l'appareil est endommagé, contactez votre magasin vendeur.
- Retirez tous les emballages avant la première utilisation.
- Seul un professionnel qualifié doit effectuer l'installation, les raccordements électrique et hydraulique, la mise en service et la maintenance de l'appareil. Vous évitez ainsi des risques mobilier, immobilier et corporel.
- Pendant l'installation et avant toute intervention sur le lave-vaisselle, il est nécessaire de débrancher l'appareil.
- Les parois de votre lave-vaisselle ne doivent jamais être percées pour éviter d'endommager les composants hydrauliques et électriques.

Précautions contre le gel

- N'installez pas l'appareil dans un endroit où la température ambiante est inférieure à 0 °C.
- Le fabricant ne pourra être tenu responsable en cas de dommages dus au gel.

Tuyau d'arrivée d'eau

- Utilisez des tuyaux neufs pour raccorder l'appareil à l'arrivée d'eau. N'utilisez pas des tuyaux usagés.
- Ne raccordez pas l'appareil à des conduites neuves ou qui n'ont pas été utilisées depuis longtemps. Laissez couler l'eau pendant quelques minutes avant de brancher le tuyau d'arrivée d'eau.
- Veillez à ne pas écraser ou endommager les tuyaux d'eau lorsque vous installez l'appareil.
- Assurez-vous que tous les raccords de tuyaux d'eau sont bien serrés afin d'éviter les fuites.

- Lorsque vous utilisez l'appareil pour la première fois, vérifiez que les tuyaux ne fuient pas.
- Le tuyau d'arrivée d'eau est à double paroi et comporte un câble d'alimentation intérieur ainsi qu'une soupape de sécurité. Le tuyau d'arrivée d'eau est sous pression uniquement lorsque l'eau s'écoule. Si le tuyau d'arrivée d'eau fuit, la soupape de sécurité coupe automatiquement l'eau.
 - Faites attention au moment de raccorder le tuyau d'arrivée d'eau :
 - N'immergez pas le tuyau d'arrivée d'eau ou la soupape de sécurité dans l'eau.
 - Si le tuyau d'arrivée d'eau ou la soupape de sécurité est endommagé, débranchez immédiatement la prise secteur.
 - Contactez le service Après-vente de votre magasin vendeur pour remplacer le tuyau d'arrivée d'eau avec soupape de sécurité.



Avertissement Tension dangereuse



Raccordement électrique

- L'appareil doit être relié à la terre.
- Vérifiez que les données électriques figurant sur la plaque signalétique correspondent à celles de votre réseau.
- Utilisez toujours une prise correctement installée, protégée contre les chocs.
- L'appareil ne doit pas être raccordé à l'aide d'un prolongateur, d'une prise multiple ou d'un raccordement multiple. Risque d'incendie.
- Ne remplacez pas ou ne changez pas le câble d'alimentation. Contactez votre service Après-vente.
- Attention à ne pas écraser ou endommager la prise et le câble d'alimentation situés à l'arrière de l'appareil.

- Vérifiez que la prise est accessible après l'installation.
- Ne tirez pas sur le câble d'alimentation électrique pour débrancher l'appareil. Mais tirez toujours sur la prise.

Service après-vente

- Toute intervention ou réparation sur votre appareil ne doit être effectuée que par un professionnel qualifié. Contactez votre service après-vente.
- Utilisez exclusivement des pièces d'origine.

Mise au rebut de l'appareil

- Pour éviter tout risque corporel ou matériel :
 - Débranchez l'appareil électriquement.
 - Coupez le câble d'alimentation au ras de l'appareil et mettez-le au rebut.
 - Éliminez le dispositif de verrouillage de porte. Il empêche les enfants ou les petits animaux de s'enfermer à l'intérieur de l'appareil. Risque d'asphyxie.



Avertissement Les produits de lavage pour lave-vaisselle sont dangereux et peuvent être corrosifs !

- Tout accident provoqué par ces produits de lavage doit impérativement faire l'objet d'un appel à votre centre antipoison régional et à un médecin.
- Si quelqu'un a avalé du produit de lavage pour lave-vaisselle, il faut immédiatement contacter le centre antipoison régional et un médecin.
- En cas de projection de produit de lavage dans les yeux, rincez abondamment à l'eau en attendant l'intervention du médecin.
- Conservez les produits de lavage pour lave-vaisselle dans un endroit sûr et hors de portée des enfants.
- Ne laissez pas la porte de l'appareil ouverte quand celui-ci contient du produit de lavage.
- Remplissez le distributeur de produit de lavage juste avant de démarrer un programme de lavage.

Description de l'appareil

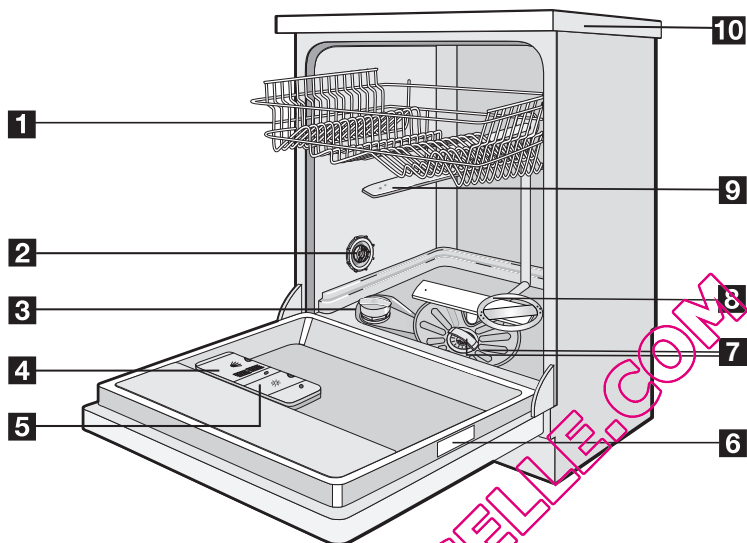

- | | |
|---|-------------------------------------|
| 1 Panier supérieur | 6 Plaque signalétique |
| 2 Sélecteur de dureté de l'eau | 7 Filtres |
| 3 Réservoir de sel régénérant | 8 Bras d'aspersion inférieur |
| 4 Distributeur de produit de lavage | 9 Bras d'aspersion supérieur |
| 5 Distributeur de liquide de rinçage | 10 Plan de travail |

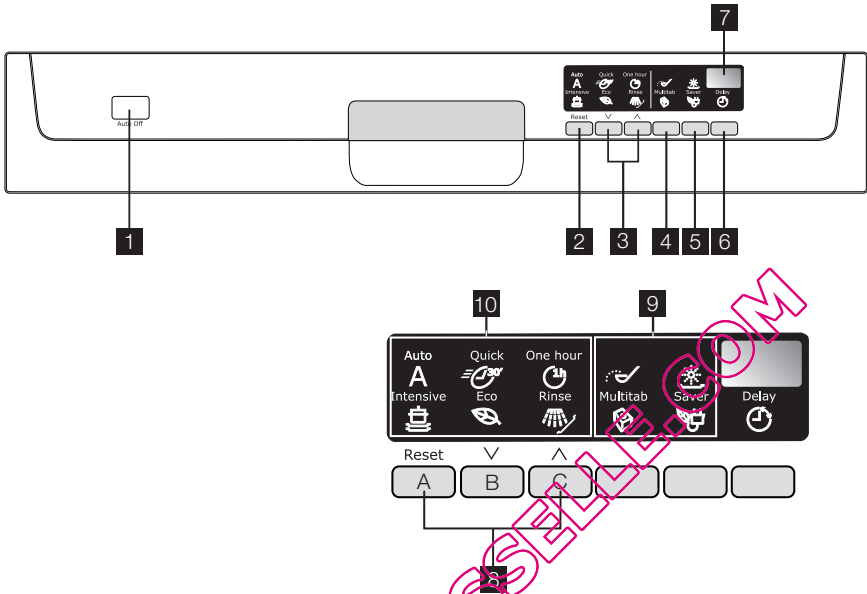

QUELLAVEVATSCELLE.COM

Bandeau de commande



- 1 Touche Marche/Arrêt
- 2 Touche Annulation
- 3 Touches de sélection des programmes
- 4 Touche « Tout en 1 »
- 5 Touche Économie
- 6 Touche Départ différé
- 7 Affichage
- 8 Touches de fonction
- 9 Voyants
- 10 Voyants du programme

Voyants

Sel ¹⁾ 	Ils s'allument lorsque le réservoir de sel régénérant doit être rempli. Reportez-vous au chapitre « Utilisation du sel régénérant ». Le voyant de réapprovisionnement en sel régénérant peut rester allumé plusieurs heures après le remplissage du réservoir à sel. Cela n'affecte pas le fonctionnement de l'appareil.
Liquide de rinçage ¹⁾ 	Il s'allume lorsque le distributeur de liquide de rinçage doit être rempli. Reportez-vous au chapitre « Utilisation du produit de lavage et du liquide de rinçage ».
Tout en 1 	Il s'allume lorsque vous activez la fonction « Tout en 1 ». Reportez-vous à la fonction « Tout en 1 ».

Voyants

Économie



Le voyant s'allume lorsque vous activez la fonction Économie. Reportez-vous au chapitre « Touche Économie ».

1) Lorsque les réservoirs à sel et/ou à liquide de rinçage sont vides, les voyants correspondants ne s'allument pas pendant qu'un programme est en cours.

Touche Annulation

Avec cette touche vous pouvez annuler un programme en cours ou un départ différé. Reportez-vous au chapitre « Sélection et départ d'un programme de lavage ».

Touches de sélection des programmes

Avec ces touches vous pouvez sélectionner le programme de lavage. Appuyez sur les touches à plusieurs reprises jusqu'à ce que le voyant du programme souhaité s'affiche. Pour plus de détails sur les programmes de lavage, reportez-vous au chapitre « Programmes de lavage ».

Touche "Tout en 1"

Appuyez sur cette touche pour activer/désactiver la fonction "Tout en 1". Reportez-vous à la fonction "Tout en 1".

Touche Économie

Cette fonction diminue la température pendant la phase de séchage. L'économie d'énergie est de 10 à 25 %.

i Il se peut que la vaisselle soit encore mouillée à la fin du programme. Nous recommandons d'ouvrir la porte de l'appareil et de la laisser entrouverte pour laisser sécher la vaisselle.

Cette fonction est disponible pour tous les programmes de lavage. Le voyant correspondant s'allume lorsque vous appuyez sur la touche.

La fonction d'économie d'énergie ne fonctionne pas avec certains programmes. Reportez-vous au chapitre « Programmes de lavage ».

Touche Départ différé

Utilisez la touche Départ différé pour différer l'heure de départ du programme de 1 à 24 heures. Reportez-vous au chapitre « Sélection et départ d'un programme de lavage ».

Affichage

L'affichage indique :

- Le réglage électronique du niveau d'adoucisseur d'eau.

- L'activation/désactivation du distributeur de liquide de rinçage (seulement si la fonction "Tout en 1" est activée).
- La durée du programme de lavage.
- Le temps restant avant la fin du programme de lavage.
- La fin d'un programme de lavage. Un zéro apparaît sur l'affichage.
- Le temps qu'il reste avant la fin du départ différé.
- Les codes d'anomalie de l'appareil.

Touches de fonction

Appuyez sur les touches de fonction pour :

- Régler électroniquement le niveau de l'adoucisseur d'eau. Reportez-vous au chapitre « Réglage de l'adoucisseur d'eau ».
- Activer/désactiver le distributeur de liquide de rinçage lorsque la fonction "Tout en 1" est activée. Reportez-vous au chapitre « En cas d'anomalie de fonctionnement... ».

Mode programmation

L'appareil doit être en mode **Programmation** pour effectuer les opérations suivantes :

- Régler et démarrer un programme de lavage et/ou un départ différé.
- Régler électroniquement le niveau de l'adoucisseur d'eau.
- Activer/désactiver le distributeur de liquide de rinçage.

Appuyez sur la touche **Marche/Arrêt**.

L'appareil se trouve en mode **Programmation** lorsque :

- Tous les voyants du programme s'allument.

Appuyez sur la touche **Marche/Arrêt**.

L'appareil n'est pas en mode **Programmation** lorsque :

- Un seul voyant de programme s'allume.
- L'affichage indique la durée d'un programme de lavage ou d'un départ différé.
- Pour revenir au mode **Programmation**, annulez le programme ou le départ différé. Reportez-vous au chapitre « Sé-

lection et départ d'un programme de lavage ».

Avant la première utilisation

Appliquez la procédure pas à pas en vous reportant aux instructions suivantes :

1. Vérifiez si le réglage de dureté de l'adoucisseur d'eau correspond à la dureté de l'eau de votre région. Si nécessaire, ajustez le niveau de l'adoucisseur d'eau.
2. Remplissez le réservoir de sel régénérant avec du sel spécial pour lave-vaisselle.
3. Remplissez le distributeur de liquide de rinçage.
4. Rangez les couverts et la vaisselle dans le lave-vaisselle.

5. Sélectionnez le programme de lavage en fonction de la charge et du degré de saleté.
6. Versez la quantité appropriée de produit de lavage dans le réservoir correspondant.
7. Démarrez le programme de lavage.

i Si vous utilisez des pastilles de détergent multifonctions ('3 en 1', '4 en 1', '5 en 1', etc.), reportez-vous au chapitre « Fonction Tout en 1 ».

Réglage de l'adoucisseur d'eau

Le lave-vaisselle est équipé d'un adoucisseur d'eau conçu pour éliminer les minéraux et les sels de l'eau d'alimentation. Ces minéraux et sels sont susceptibles de nuire au bon fonctionnement de l'appareil.

Ces échelles d'équivalence mesurent la dureté de l'eau :

- Degrés allemands (dH°).

- Degrés français (°TH).
- mmol/l (millimole par litre - unité internationale de mesure de la dureté de l'eau).
- Degrés Clarke.

Réglez l'adoucisseur d'eau en fonction de la dureté de l'eau de votre région. Si nécessaire, contactez votre Compagnie locale de distribution des eaux.

Dureté de l'eau				Réglage de la dureté de l'eau	
°dH	°TH	mmol/l	degrés Clarke	manuel	électronique
51 - 70	91 - 125	9,1 - 12,5	64 - 88	2 ¹⁾	10
43 - 50	76 - 90	7,6 - 9,0	53 - 63	2 ¹⁾	9
37 - 42	65 - 75	6,5 - 7,5	46 - 52	2 ¹⁾	8
29 - 36	51 - 64	5,1 - 6,4	36 - 45	2 ¹⁾	7
23 - 28	40 - 50	4,0 - 5,0	28 - 35	2 ¹⁾	6
19 - 22	33 - 39	3,3 - 3,9	23 - 27	2 ¹⁾	5 ¹⁾
15 - 18	26 - 32	2,6 - 3,2	18 - 22	1	4
11 - 14	19 - 25	1,9 - 2,5	13 - 17	1	3
4 - 10	7 - 18	0,7 - 1,8	5 - 12	1	2
< 4	< 7	< 0,7	< 5	1 ²⁾	1 ²⁾

1) Réglage d'usine

2) Inutile d'utiliser du sel régénérant.

i L'adoucisseur d'eau doit être réglé manuellement et électroniquement.

Réglage manuel

Tournez le sélecteur de dureté de l'eau sur 1 ou 2 (reportez-vous au tableau).

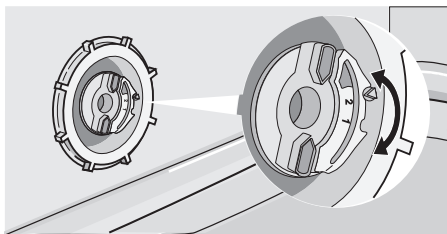

Réglage électronique

1. Mettez l'appareil en fonctionnement.
2. Contrôlez que l'appareil est en mode Programmation.
3. Appuyez sur les touches de fonction B et C et maintenez-les appuyées jusqu'à ce que les voyants des touches de fonction A, B et C clignotent.

4. Relâchez les touches de fonction B et C.
5. Appuyez sur la touche de fonction A.
 - Les voyants des touches de fonction B et C s'éteignent.
 - Le voyant au-dessus de la touche de fonction A continue de clignoter
 - Le niveau actuel est indiqué sur l'affichage.
 Exemple : l'affichage indique **5 L** = niveau 5.
6. Appuyez plusieurs fois sur la touche de fonction A jusqu'à ce que l'affichage indique le réglage souhaité.
7. Appuyez sur la touche Marche/Arrêt pour mémoriser l'opération.

i Si l'adoucisseur d'eau est réglé électroniquement au niveau 1, le voyant de sel restera éteint.

Utilisation du sel régénérant

Pour remplir le réservoir de sel régénérant, exécutez la procédure suivante :

1. Dévissez le bouchon du réservoir de sel en le tournant dans le sens inverse des aiguilles d'une montre.
2. Versez 1 litre d'eau à l'intérieur du réservoir (uniquement lorsque vous remplissez le réservoir pour la première fois).
3. Versez le sel à l'aide de l'entonnoir jusqu'à ce que le réservoir soit rempli.
4. Éliminez toute trace de sel autour de l'ouverture du réservoir de sel régénérant.
5. Remettez le bouchon en place et serrez-le en le tournant dans le sens des aiguilles d'une montre pour fermer le réservoir de sel régénérant.

i Il est normal que de l'eau s'écoule du réservoir lorsque vous le remplissez de sel.

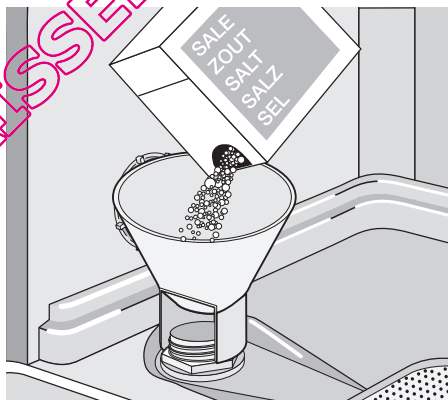

Utilisation du produit de lavage et du liquide de rinçage

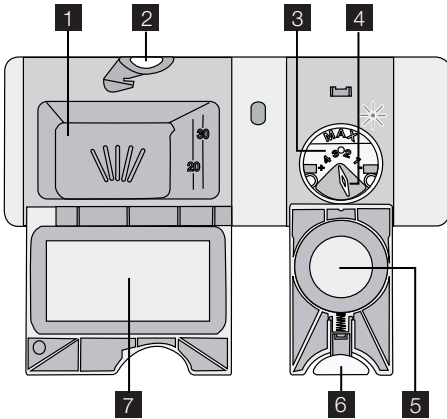

Utilisation du produit de lavage

- Afin de préserver l'environnement, n'utilisez que la quantité nécessaire de produit de lavage. Respectez les recommandations fournies par le fabricant du produit de lavage qui figurent sur l'emballage du produit.

Pour remplir le distributeur de produit de lavage, procédez comme suit :

1. Appuyez sur la touche de déverrouillage **2** afin d'ouvrir le couvercle **7** du réservoir du produit de lavage.
2. Introduisez le produit de lavage dans le réservoir **1**.
3. Si le programme de lavage comporte une phase de prélavage, versez une petite quantité de produit de lavage à l'intérieur de la porte de l'appareil.
4. Si vous utilisez des pastilles de détergent, placez-les dans le distributeur. **1**.
5. Fermez le réservoir du produit de lavage. Appuyez sur le couvercle jusqu'à ce qu'il soit verrouillé.

- Les produits de lavage de différents fabricants présentent un taux de dissolu-

tion variable. Certains produits de lavage en pastilles n'atteignent pas leurs pouvoirs de nettoyage optimal au cours de programmes courts. Sélectionnez un programme de lavage long si vous utilisez des produits de lavage en pastilles, afin d'éliminer complètement les résidus de produit de lavage.

Utilisation du liquide de rinçage

- Le liquide de rinçage assure un rinçage optimal et un séchage sans taches ni striures. Le distributeur de liquide de rinçage libère automatiquement le liquide de rinçage durant la dernière phase de rinçage.

Pour remplir le distributeur de liquide de rinçage, procédez comme suit :

1. Appuyez sur la touche de déverrouillage **6** afin d'ouvrir le couvercle **5** du distributeur de liquide de rinçage.
2. Remplissez le distributeur de liquide de rinçage **3** de liquide de rinçage. Le repère 'max.' indique le niveau maximum.
3. Essuyez tout débordement de liquide de rinçage à l'aide de papier absorbant, afin d'éviter une formation excessive de mousse lors du lavage.
4. Vérifiez que le couvercle est fermé après chaque remplissage. Appuyez sur le couvercle jusqu'à ce qu'il soit verrouillé.

Réglez le dosage du liquide de rinçage

Réglage d'usine : position 3.

Vous pouvez régler le dosage du liquide de rinçage entre 1 (minimum) et 4 (maximum). Tournez le sélecteur de liquide de rinçage **4** afin d'augmenter ou diminuer le dosage.

Fonction "Tout en 1"

La fonction "Tout en 1" utilise les pastilles de détergent multifonctions.

Ces produits combinent les fonctions de produit de lavage, de liquide de rinçage et de sel

régénérant. Certains types de pastilles contiennent d'autres agents.

Vérifiez que ces pastilles sont appropriées à votre degré local de dureté de l'eau. Consultez à cet effet les instructions du fabricant.

La fonction "Tout en 1" une fois sélectionnée reste allumée sauf si vous la désactivez.

La fonction "Tout en 1" désactive le débit du liquide de rinçage et du sel.

La fonction "Tout en 1" désactive les voyants du sel régénérant et du liquide de rinçage.

La durée du programme peut augmenter si vous utilisez la fonction "Tout en 1".

i Activez la fonction "Tout en 1" avant de lancer un programme de lavage.

Vous ne pouvez pas activer la fonction "Tout en 1" en cours de programme.

Pour activer la fonction "Tout en 1" :

- Appuyez sur la touche "Tout en 1". Le voyant de la fonction "Tout en 1" s'allume.

Rangement des couverts et de la vaisselle

i Reportez-vous à la brochure « Exemples de RealLife de la vie courante ».

Conseils et astuces

N'utilisez pas le lave-vaisselle pour nettoyer des objets absorbant l'eau (chiffon, éponges de nettoyage...).

- Avant de charger la vaisselle et les couverts, veillez à :
 - Retirer les restes d'aliments.
 - Laisser tremper les casseroles au fond desquelles adhèrent des restes d'aliments brûlés ou attachés.
- Lorsque vous chargez les couverts et la vaisselle, veillez à :
 - Charger les articles creux tels que tasses, verres et casseroles, etc. en les retournant.
 - Vous assurer que l'eau ne s'accumule pas dans un creux ou dans un fond bombé.

Pour désactiver la fonction "Tout en 1" et utiliser le produit de lavage, le sel régénérant et le liquide de rinçage séparément :

1. Appuyez sur la touche "Tout en 1". Le voyant de la fonction "Tout en 1" s'éteint.
2. Approvisionnez à nouveau le réservoir à sel et le distributeur de liquide de rinçage.
3. Réglez la position maximale du degré de dureté de l'eau.
4. Effectuez un programme de lavage sans charger l'appareil.
5. Réglez l'adoucisseur d'eau en fonction de la dureté de l'eau de votre région.
6. Réglez le dosage du liquide de rinçage.

– Vous assurer que les couverts et la vaisselle ne s'emboîtent pas.

– Vérifier que les verres ne se touchent pas pour éviter qu'ils ne se brisent.

– Placer les petites pièces dans le panier à couverts.

– Intercaler les cuillères aux autres couverts, afin d'éviter qu'elles ne s'emboîtent.

– Placer les ustensiles dans la machine de façon à ce que l'eau puisse accéder à toutes les surfaces.

- La vaisselle en plastique et les poêles en matériau antiadhésif tendent à retenir les gouttes d'eau.
- Placez les objets légers dans le panier supérieur. Disposez-les de façon à ce qu'ils ne puissent pas se retourner.

Sélection et départ d'un programme de lavage

Régler et démarrer un programme de lavage sans départ différé

1. Ouvrez la porte.
2. Mettez l'appareil en fonctionnement.
3. Contrôlez que l'appareil est en mode Programmation.
4. Sélectionnez un programme de lavage. Reportez-vous au chapitre « Programmes de lavage ».

– Le voyant correspondant s'allume.

– Trois minutes après la fin du programme, tous les voyants s'éteignent.

– La durée du programme clignote sur l'affichage numérique.

5. Fermez la porte de l'appareil. Le programme de lavage démarre automatiquement.

- i** Vous pouvez également sélectionner le programme de lavage lorsque la porte est fermée. N'oubliez pas dans ce cas que, lorsque vous appuyez sur la touche d'un programme, vous disposez de 3 secondes seulement pour sélectionner un autre programme. Au bout de ces 3 secondes, le programme sélectionné démarre automatiquement.

Régler et démarrer un programme de lavage avec départ différé

- Ouvrez la porte.
- Mettez en fonctionnement l'appareil et sélectionnez un programme de lavage.
- Appuyez sur la touche Départ différé plusieurs fois de suite jusqu'à ce que le nombre d'heures correspondant au départ différé souhaité apparaisse sur l'affichage numérique.
- Fermez la porte de l'appareil.
 - Le décompte démarre automatiquement.
 - Lorsque le décompte est terminé, le programme de lavage démarre automatiquement.

- i** L'ouverture de la porte de l'appareil interrompt le décompte. Lorsque vous refermez la porte, le décompte reprend là où il a été interrompu.

- i** Vous pouvez également sélectionner le départ différé lorsque la porte est fermée. Lorsque vous sélectionnez un programme de lavage, vous disposez de 3 secondes seulement pour sélectionner le départ différé. Au bout de ces 3 secondes, le programme de lavage démarre automatiquement.

Interruption d'un programme de lavage

- Ouvrez la porte de l'appareil.
 - Le programme de lavage s'arrête.
- Fermez la porte de l'appareil.
 - Le programme de lavage reprend là où il a été interrompu.

Pour annuler un programme de lavage ou un départ différé

- i** Si un programme de lavage ou un départ différé n'a pas encore démarré, vous pouvez changer la sélection.

Lorsqu'un programme de lavage ou un départ différé est en cours, il est impossible de modifier la sélection. Pour effectuer une nouvelle sélection, annulez le programme de lavage ou le départ différé.

- i** Lorsque vous annulez le départ différé, cela annule automatiquement le programme de lavage sélectionné. Vous devez répéter la sélection du programme de lavage.

- Appuyez et maintenez appuyée la touche Annulation jusqu'à ce que tous les voyants du programme s'allument.
- Avant de démarrer un nouveau programme de lavage, vérifiez qu'il y a du produit de lavage dans le distributeur correspondant.

À la fin d'un programme de lavage

- L'appareil se met à l'arrêt automatiquement.
- L'affichage indique 0.
 - Mettez l'appareil à l'arrêt.
 - Ouvrez la porte de l'appareil.
 - Pour de meilleurs résultats de séchage, entrouvrez la porte pendant quelques minutes.

- i** • Si vous ne mettez pas à l'arrêt l'appareil trois minutes après la fin du programme de lavage :
- tous les voyants s'éteignent,
 - une ligne horizontale apparaît sur l'affichage numérique,

Cela permet de diminuer la consommation d'énergie.

Si vous appuyez sur l'une des touches (sauf sur la touche Marche/Arrêt), l'affichage et les voyants se rallument.

- i** L'appareil se met à l'arrêt automatiquement au bout de 10 minutes dès la fin du programme de lavage.





Retirez la vaisselle

- Attendez que la vaisselle refroidisse avant de la retirer du lave-vaisselle. La vaisselle encore chaude est sensible aux chocs.
- Déchargez d'abord le panier inférieur, puis le panier supérieur.

- Les côtés et la porte de l'appareil peuvent être mouillés. L'acier inox refroidit plus rapidement que la vaisselle.

Programmes de lavage

Programmes de lavage

Programme	Degré de salissure	Type de vaisselle	Description du programme	Économie ¹⁾
Auto ²⁾ A	Tous	Vaisselle, couverts, plats et casseroles	Prélavage Lavage principal à 45 °C ou 70 °C 1 ou 2 rinçages intermédiaires Dernier rinçage Séchage	oui, a un impact
Intensive 	Très sale	Vaisselle, couverts, plats et casseroles	Prélavage Lavage principal à 70 °C 1 rinçage intermédiaire Dernier rinçage Séchage	oui, a un impact
Quick ³⁾ 	Normalement ou légèrement sale	Vaisselle et couverts	Lavage principal à 60 °C Rinçage	oui, sans impact
Eco ⁴⁾ 	Normalement sale	Vaisselle et couverts	Prélavage Lavage principal jusqu'à 50 °C 1 rinçage intermédiaire Rinçage final Séchage	oui, a un impact
One hour 	Légèrement sale	Vaisselle et couverts	Lavage principal à 55 °C 1 rinçage intermédiaire Dernier rinçage	oui, sans impact
Rinse 	Ce programme rince rapidement la vaisselle pour éviter que les restes d'aliments ne collent et pour éviter la formation d'odeurs. Vous ne pouvez démarrer un programme de lavage que lorsque vous avez entièrement chargé l'appareil. N'utilisez pas de produit de lavage avec ce programme.		1 rinçage à froid	oui, sans impact

1) Les programmes sur lesquels cette fonction a une incidence permettent d'économiser de 10 à 25 % d'énergie.

2) L'appareil règle automatiquement la température et la quantité d'eau. Cela dépend si l'appareil est plein ou non et du degré de salissure de la vaisselle. La durée du programme et les consommations varient.

3) Pour laver une petite quantité de vaisselle, ce programme vous offre une solution gain de temps, pour des résultats de lavage parfaits.

4) Programme de test des organismes de normalisation. Reportez-vous à la brochure fournie pour connaître les résultats des tests.

Valeurs de consommation

Programme ¹⁾	Énergie (kWh)	Eau (litres)
Auto A	0,9 - 1,7	8 - 17
Intensive 	1,4 - 1,6	15 - 16
Quick 	0,9	9
Eco 	0,9 - 1,0	9 - 11
One hour 	1,0 - 1,2	10 - 11
Rinse 	0,1	4

1) L'affichage indique la durée du programme.

i Ces valeurs peuvent changer en fonction de la pression et de la température de l'eau, des variations dans l'alimenta-

tion électrique et de la quantité de vaisselle.

Entretien et nettoyage

Pour retirer et nettoyer les filtres

Avec des filtres sales, les résultats du lavage sont moins satisfaisants. Contrôlez régulièrement les filtres et nettoyez-les si nécessaire.

1. Pour retirer le filtre (A), tournez-le dans le sens inverse des aiguilles d'une montre et retirez-le du filtre (B).

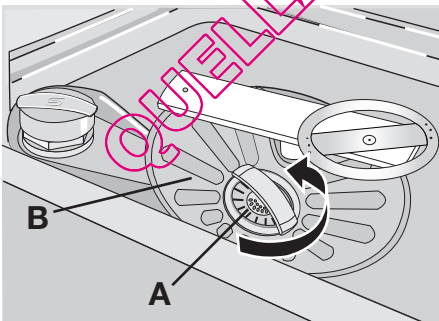

2. Le filtre (A) est composé de 2 pièces. Pour démonter le filtre, séparez-les.

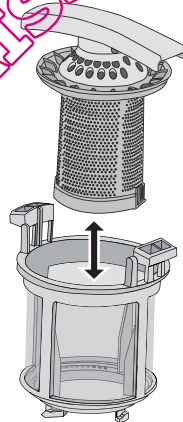

3. Nettoyez soigneusement les pièces sous l'eau courante.
4. Rassemblez les 2 pièces du filtre (A) et poussez. Vérifiez qu'elles s'emboîtent correctement.
5. Retirez le filtre (B).
6. Nettoyez soigneusement le filtre (B) sous l'eau courante.
7. Remplacez le filtre (B) dans sa position initiale. Vérifiez qu'il est correctement placé sous les deux guides (C).

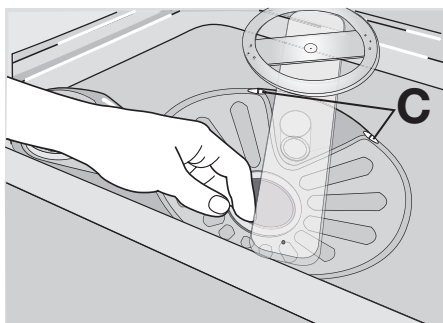

8. Placez le filtre (A) dans le filtre (B) et tournez-le dans le sens des aiguilles d'une montre jusqu'à ce qu'il se verrouille.

Pour nettoyer les bras d'aspersion

Ne retirez pas les bras d'aspersion. Si des résidus ont bouché les orifices des bras d'aspersion, éliminez-les à l'aide d'un cure-dent.

Pour nettoyer les surfaces externes

Nettoyez les surfaces externes de l'appareil, de même que le bandeau de commandes, à l'aide d'un chiffon doux humide. Utilisez uniquement un peu d'eau savonneuse. N'utilisez en aucun cas de substances abrasives, de tampons à récurer ou de solvants (acétone).

En cas d'anomalie de fonctionnement

L'appareil ne démarre pas ou se met à l'arrêt en cours de programme.

Essayez d'abord de trouver une solution au problème (reportez-vous au tableau). Si vous

n'y arrivez pas, contactez votre service Après-vente.

Anomalie de fonctionnement	Code erreur	Cause possible	Solution possible
L'appareil n'est pas approvisionné en eau.	L'affichage indique ,10	Le robinet d'arrivée d'eau est obstrué ou incrusté de tartre.	Nettoyez le robinet d'arrivée d'eau.
		La pression d'eau est trop basse.	Contactez votre compagnie locale de distribution des eaux.
		Le robinet d'arrivée d'eau est fermé.	Ouvrez le robinet d'arrivée d'eau.
		Le filtre situé dans le tuyau d'arrivée d'eau est bouché.	Nettoyez le filtre.
		Le tuyau d'arrivée d'eau n'a pas été installé correctement.	Vérifiez le raccordement.
		Le tuyau d'arrivée d'eau est endommagé.	Assurez-vous que le tuyau d'arrivée d'eau n'est pas endommagé.
L'appareil ne vidange pas.	L'affichage indique ,20	Le robinet de l'évier est bouché.	Nettoyez le robinet de l'évier.
		Le tuyau de vidange n'a pas été installé correctement.	Vérifiez le raccordement.
		Le tuyau de vidange est endommagé.	Assurez-vous que le tuyau de vidange n'est pas endommagé.
Le système de sécurité anti-débordement s'est déclenché.	L'affichage indique ,30		Fermez le robinet d'eau et contactez votre service après-vente.

Anomalie de fonctionnement	Code erreur	Cause possible	Solution possible
Le programme ne démarre pas.		La porte de l'appareil est ouverte.	Fermez la porte correctement.
		La fiche secteur n'est pas branchée.	Insérez la fiche dans la prise secteur.
		Un fusible a disjoncté dans la boîte à fusibles de votre habitation.	Remplacez le fusible.
		La fonction Départ différé est sélectionnée. (Uniquement pour les appareils avec la fonction Départ différé).	Pour démarrer immédiatement le programme, annulez le départ différé.

Après avoir effectué ces contrôles, mettez l'appareil en fonctionnement. Le programme reprend là où il a été interrompu.

Si l'anomalie persiste, contactez le service Après-vente.

Si d'autres codes erreur s'affichent, contactez le service Après-vente.

Les informations nécessaires pour le service Après-vente figurent sur la plaque signalétique.

Nous vous recommandons de noter les informations ici :

Modèle (MOD.)
 Numéro du produit (PNC)
 Numéro de série (S.N.)

Les résultats de lavage et de séchage ne sont pas satisfaisants

Symptôme	Cause possible	Solution possible
La vaisselle n'est pas propre.	Vous n'avez pas sélectionné le programme approprié pour ce type de vaisselle et de salissure.	Vérifiez que ce programme de lavage est approprié pour ce type de vaisselle et de salissure.
	Les paniers n'ont pas été chargés correctement, l'eau n'a pu accéder à toutes les surfaces.	Chargez les paniers correctement.
	Les bras d'aspersion ne peuvent pas tourner parce que la vaisselle est mal positionnée.	Vérifiez qu'une disposition incorrecte de la vaisselle ne bloque pas les bras d'aspersion.
	Les filtres sont encrassés ou mal montés et installés.	Assurez-vous que les filtres sont propres et correctement montés et installés.
	Vous avez utilisé trop peu de produit de lavage ou avez oublié d'approvisionner le distributeur de produit de lavage.	Vérifiez que la quantité de produit de lavage est suffisante.
Traces de tartre sur la vaisselle.	Le réservoir de sel est vide.	Remplissez le réservoir de sel régénérant avec du sel spécial pour lave-vaisselle.
	L'adoucisseur d'eau a été mal réglé.	Réglez l'adoucisseur d'eau.

Symptôme	Cause possible	Solution possible
	Le bouchon du réservoir à sel n'a pas été vissé correctement.	Assurez-vous que le bouchon du réservoir à sel est correctement fermé.
Les verres et la vaisselle présentent des rayures, des taches blanches ou un film bleuâtre.	Le dosage du liquide de rinçage est trop élevé.	Réduisez le dosage du liquide de rinçage.
Traces de gouttes d'eau séchées sur les verres et la vaisselle	Le dosage du liquide de rinçage est insuffisant.	Augmentez le dosage du liquide de rinçage.
	Il se peut que le produit de lavage soit en cause.	Utilisez une autre marque de produit de lavage.
La vaisselle est mouillée.	Vous avez sélectionné un programme de lavage sans phase de séchage ou avec une phase de séchage courte.	Laissez la porte du lave-vaisselle entrouverte pendant quelques minutes avant de retirer la vaisselle.
La vaisselle est mouillée et terne.	Le distributeur de liquide de rinçage est vide.	Remplissez le distributeur de liquide de rinçage.
	La fonction « Tout en 1 » est activée. (Le distributeur de liquide de rinçage s'arrête automatiquement).	Activez le distributeur de liquide de rinçage. Reportez-vous au chapitre « Pour activer le distributeur de liquide de rinçage ».

Pour activer le distributeur de liquide de rinçage

- Mettez l'appareil en fonctionnement.
- Contrôlez que l'appareil est en mode Programmation.
- Appuyez et maintenez appuyées les touches B et C.
 - Les voyants du programme au-dessus des touches de fonction A, B et C clignotent
- Relâchez les touches de fonction B et C.
- Appuyez sur la touche de fonction B.
 - Les voyants des touches de fonction A et C s'éteignent.
 - Le voyant du programme au-dessus de la touche de fonction B continue de clignoter

Le niveau actuel est indiqué sur l'affichage numérique.

0d

Distributeur de liquide de rinçage désactivé

1d

Distributeur de liquide de rinçage activé

- Appuyez à nouveau sur la touche de fonction B.
 - L'affichage indique le nouveau réglage.
- Mettez l'appareil à l'arrêt pour mémoriser l'opération.

Caractéristiques techniques

Dimensions	Largeur	596 mm
	Hauteur	850 mm
	Profondeur	620 mm
Pression de l'eau d'alimentation	Minimale	0,5 bars (0,05 MPa)
	Maximale	8 bars (0,8 MPa)
Arrivée d'eau ¹⁾	Eau froide ou eau chaude	maximum 60 °C
Capacité	Couverts	12

1) Raccordez le tuyau d'arrivée d'eau à un robinet fileté (3/4 po).

- i** La plaque signalétique située sur le bord intérieur de la porte de l'appareil donne des informations sur le branchement électrique.
- i** Si l'eau chaude est produite à partir de sources énergétiques alternatives plus

respectueuses de l'environnement (par ex. panneaux solaires ou photovoltaïques et énergie éolienne), utilisez un raccordement à l'eau chaude pour réduire la consommation énergétique.

En matière de protection de l'environnement

Le symbole  sur le produit ou son emballage indique que ce produit ne peut être traité comme déchet ménager. Il doit être remis au point de collecte dédié à cet effet (collecte et recyclage du matériel électrique et électronique).

En procédant à la mise au rebut de l'appareil dans les règles de l'art, nous préservons l'environnement et notre sécurité, s'assurant

ainsi que les déchets seront traités dans des conditions optimum.

Pour obtenir plus de détails sur le recyclage de ce produit, veuillez prendre contact avec les services de votre commune ou le magasin où vous avez effectué l'achat.

Recyclez les matériaux portant le symbole . Déposez les emballages dans les bacs de recyclage prévus à cet effet.

Installation

Encastrement

Placez l'appareil à proximité d'un robinet d'arrivée d'eau et d'un dispositif d'évacuation d'eau.

Enlevez le dessus de l'appareil pour encastrer celui-ci sous un évier ou un plan de travail de cuisine.

Vérifiez que les dimensions de la niche correspondent aux dimensions de l'illustration.

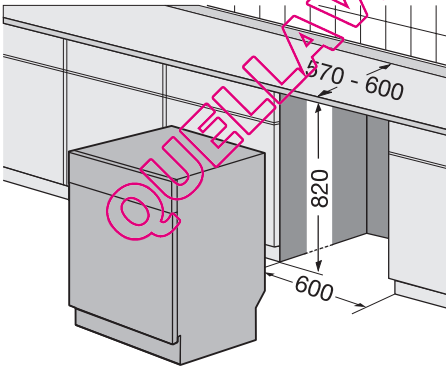

Pour enlever le plan de travail de l'appareil

1. Dévissez les vis situées à l'arrière (1).

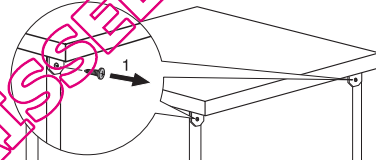

2. Tirez le plan de travail par l'arrière (2).

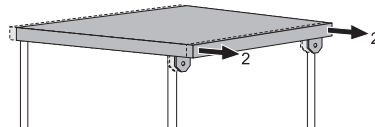

3. Soulevez le plan de travail et dégagez-le des emboîtements avant (3).

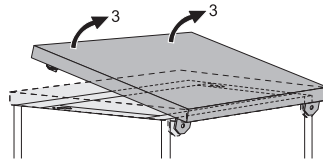

4. Desserrez ou serrez les pieds jusqu'à ce que l'appareil soit à niveau.
5. Installez l'appareil sous le plan de travail de la cuisine. Veillez à ne pas écraser ni tordre les tuyaux d'eau au cours de l'installation.

Pour mettre l'appareil à niveau

Le niveau de l'appareil est correct lorsque la porte ferme parfaitement.

Si l'appareil n'est pas correctement à niveau, la porte entre en contact avec les deux côtés du meuble.

Desserrez ou serrez les pieds jusqu'à ce que l'appareil soit parfaitement à niveau.

Raccordement du tuyau de vidange

Raccordez le tuyau de vidange :

- Au robinet de sortie de l'évier et fixez-le sous le plan de travail. Cela empêche les eaux usées de l'évier de repartir dans l'appareil.
- À une conduite fixe dotée d'une ventilation spéciale. Le diamètre intérieur ne doit pas être inférieur à 4 cm.

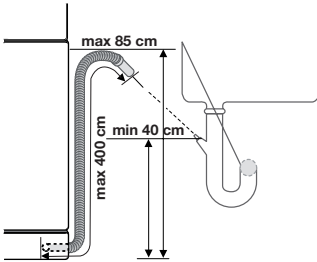

Enlevez le bouchon d'évier lorsque l'appareil évacue l'eau pour empêcher tout reflux de l'eau vers l'appareil.

La rallonge de tuyau ne doit pas dépasser 2 mètres. Son diamètre intérieur ne doit pas être inférieur au diamètre du tuyau.

Lorsque vous raccordez le tuyau de vidange à un embout du siphon sous l'évier, n'oubliez pas d'enlever toute la membrane en plastique (A). Si vous oubliez d'enlever toute la membrane, les particules d'aliments risquent de s'accumuler avec le temps et de boucher l'embout du tuyau de vidange du lave-vaisselle.

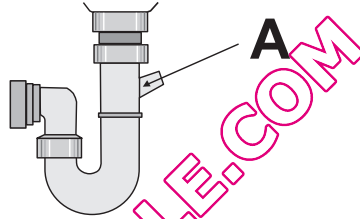

- i** Un dispositif de sécurité empêche l'eau sale de retourner dans l'appareil. Si le robinet de votre évier est doté d'un clapet de retenue, cela risque d'entraver la vidange correcte de l'appareil. Enlevez le clapet de retenue.

QUELLAVEVAISSELLE.COM

Electrolux. Thinking of you.

Mehr zu unserem Denken finden Sie unter www.electrolux.com

Inhalt

Sicherheitshinweise	37	Laden von Besteck und Geschirr	46
Gerätebeschreibung	40	Auswählen und Starten eines	
Bedienblende	41	Spülprogramms	46
Vor der ersten Inbetriebnahme	43	Spülprogramme	48
Einstellen des Wasserenthärter	43	Reinigung und Pflege	49
Gebrauch von Salz für Geschirrspüler	44	Was tun, wenn ...	50
Verwendung von Reinigungsmittel und Klarspüler	45	Technische Daten	52
Funktion "Multitab"	45	Umwelttipps	53
		Montage	53



Änderungen vorbehalten



Sicherheitshinweise

Lesen Sie vor der Installation und Anwendung sorgfältig dieses Handbuch:

- Für Ihre persönliche Sicherheit und die Sicherheit Ihres Eigentums.
- Für die Achtung der der Umwelt.
- Für die korrekte Bedienung des Geräts.

Bewahren Sie diese Bedienungsanleitung in der Nähe des Geräts auf, auch wenn Sie dieses anderswo aufstellen oder verkaufen.

Der Hersteller ist nicht dafür verantwortlich, wenn eine inkorrekte Installation und Verwendung Schäden verursacht.

Sicherheit von Kindern und schutzbedürftigen Personen

- Lassen Sie keine Personen (einschließlich Kinder) mit eingeschränkten physischen, sensorischen oder geistigen Fähigkeiten oder fehlenden Erfahrungen und Kenntnissen dieses Gerät benutzen. Solche Personen müssen von einer Person beaufsichtigt oder bei der Bedienung des Geräts angeleitet werden, die für ihre Sicherheit verantwortlich ist.
- Halten Sie das Verpackungsmaterial von Kindern fern. Andernfalls besteht Ersticken- oder Verletzungsgefahr.
- Bewahren Sie alle Reinigungsmittel an einem sicheren Ort auf. Reinigungsmittel dürfen nicht in die Hände von Kindern gelangen.
- Halten Sie Kinder und kleine Tiere vom geöffneten Gerät fern.

Allgemeine Sicherheitshinweise

- Nehmen Sie keine technischen Änderungen am Gerät vor. Hierdurch besteht Verletzungsgefahr und das Gerät kann beschädigt werden.
- Beachten Sie die Sicherheitsanweisungen des Reinigungsmittelherstellers, um Verätzungen an Augen, Mund oder im Hals zu vermeiden.
- Trinken Sie kein Wasser aus dem Geschirrspüler. Es können Reinigungsmittelrückstände im Gerät zurückbleiben.
- Schließen Sie nach dem Beladen oder Entladen des Gerätes stets die Tür, um Verletzungen oder das Stolpern über die offene Tür zu vermeiden.
- Setzen oder stellen Sie sich nie auf die offene Tür.

Verwendung

- Dieses Gerät ist nur zur Verwendung im Haushalt bestimmt und darf nicht für gewerbliche, industrielle oder sonstige Zwecke verwendet werden.
- Verwenden Sie das Gerät nicht für andere Zwecke, als für die es gefertigt wurde. Sie vermeiden damit Verletzungen von Personen oder Schäden am Eigentum.
- Spülen Sie in diesem Gerät ausschließlich spülmaschinengeeignete Haushaltsutensilien.

- Laden Sie keine entflammaren Produkte oder Gegenstände, die mit entflammaren Produkten benetzt sind, in das Gerät und stellen Sie solche nicht in die Nähe oder auf das Gerät. Dabei besteht Explosions- und Brandgefahr.
- Stellen Sie Messer und andere spitze Gegenstände mit der Spitze nach unten in den Besteckkorb. Wenn dies nicht möglich ist, legen Sie sie horizontal in den Oberkorb oder in den Messerkorb. (Nicht alle Modelle sind mit einem Messerkorb ausgestattet.)
- Verwenden Sie für Geschirrspüler ausschließlich dafür vorgesehene Produkte (Reinigungsmittel, Salz, Klarspülmittel).
- Die Verwendung von Salzarten, die nicht für Geschirrspüler vorgesehen sind, kann zur Beschädigung des Wasserenthärters führen.
- Füllen Sie das Gerät mit Salz, bevor Sie ein Spülprogramm starten. Die Salzkörner und das Salzwasser können Korrosion und damit ein Loch im Boden Ihres Geräts verursachen.
- Füllen Sie nie andere Produkte als Klarspülmittel (wie z. B. Reinigungsmittel für Geschirrspüler, Flüssigreiner) in den Klarspülmittel-Dosierer. Dadurch kann das Gerät beschädigt werden.
- Vergewissern Sie sich, dass die Sprüharms sich ungehindert bewegen können, bevor Sie ein Spülprogramm starten.
- Wenn Sie die Tür öffnen, während das Gerät in Betrieb ist, kann heißer Dampf austreten. Dabei besteht die Gefahr von Hautverbrennungen.
- Nehmen Sie vor dem Ende des Spülprogramms kein Geschirr aus dem Gerät.

Reinigung und Pflege

- Schalten Sie vor Wartungsarbeiten immer das Gerät ab und ziehen Sie den Netzstecker aus der Steckdose.
- Verwenden Sie keine entflammaren Produkte oder Produkte, die Korrosion verursachen.
- Benutzen Sie den Geschirrspüler nie ohne Filter. Vergewissern Sie sich, dass die Filter ordnungsgemäß eingesetzt sind. Falsch eingesetzte Filter führen zu nicht zufriedenstellenden Spülergebnissen und einer Beschädigung des Geräts.

- Reinigen Sie das Gerät nicht mit einem Wasser- oder Dampfstrahl. Dabei besteht Stromschlaggefahr und das Gerät könnte beschädigt werden.

Installation

- Vergewissern Sie sich, dass das Gerät während des Transports nicht beschädigt wurde. Schließen Sie ein beschädigtes Gerät nicht an und wenden Sie sich bei Bedarf an den Lieferanten.
- Entfernen Sie vor dem ersten Gebrauch alle Verpackungsmaterialien.
- Die Elektro- und Sanitärinstallation, Inbetriebnahme und Wartung des Geräts dürfen nur durch qualifizierte Personen erfolgen, damit Geräteschäden oder Verletzungen vermieden werden.
- Achten Sie darauf, dass der Netzstecker während der Installation nicht an eine Netzsteckdose angeschlossen ist.
- Bohren Sie keine Löcher ins Gehäuse des Geräts. Dabei könnten hydraulische oder elektrische Bauteile beschädigt werden.

Frostschutzmaßnahmen

- Stellen Sie das Gerät nicht an einem Ort auf, an dem die Temperatur unter 0 °C absinken kann.
- Der Hersteller haftet nicht für Frostschäden.

Wasseranschluss

- Verwenden Sie neue Schläuche und keine gebrauchten Schläuche für den Anschluss der Wasserversorgung.
- Schließen Sie das Gerät nicht an neue oder lange nicht mehr benutzte Schläuche an, sondern lassen Sie zunächst das Wasser ein paar Minuten durch den Schlauch fließen und schließen Sie erst dann den Zulaufschlauch an.
- Achten Sie darauf, die Wasserschläuche bei der Geräteeinrichtung nicht zu quetschen oder zu beschädigen.
- Vergewissern Sie sich, dass alle Wasseranschlüsse vollkommen dicht sind, damit kein Wasser austreten kann.
- Prüfen Sie bei der ersten Verwendung des Gerätes, dass die Schläuche keine Wasserlecks aufweisen.
- Der Wasserzulaufschlauch ist doppelwandig und besitzt ein inneres Netzkabel und ein Sicherheitsventil. Der Wasserzulaufschlauch steht nur unter Druck, wenn das

Wasser durchläuft. Wenn der Wasserzulaufschlauch eine undichte Stelle aufweist, unterbricht das Sicherheitsventil den Wasserzulauf.

- Gehen Sie beim Anschluss des Wasserzulaufschlauchs vorsichtig vor:
 - Tauchen Sie den Wasserzulaufschlauch oder das Sicherheitsventil nicht in Wasser.
 - Ziehen Sie sofort den Netzstecker aus der Steckdose, wenn der Wasserzulaufschlauch oder das Sicherheitsventil beschädigt sind.
 - Wenden Sie sich für den Austausch des Wasserzulaufschlauchs mit Sicherheitsventil an den Kundendienst.

 **Warnung!** Gefährliche Spannung.

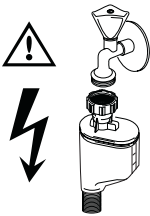

Elektrischer Anschluss

- Das Gerät muss geerdet sein.
- Stellen Sie sicher, dass die elektrischen Daten auf dem Typenschild der Daten Ihrer Haushaltsstromversorgung entsprechen.
- Schließen Sie das Gerät unbedingt an eine sachgemäß installierte Schutzkontaktsteckdose an.
- Verwenden Sie keine Mehrfachsteckdosen, Steckerleisten oder Verlängerungskabel, da andernfalls Brandgefahr besteht.
- Ersetzen oder wechseln Sie nicht selbst das Netzkabel, sondern wenden Sie sich an den Kundendienst.
- Achten Sie darauf, den Netzstecker und das Netzkabel hinter dem Gerät nicht zu quetschen oder zu beschädigen.
- Wählen Sie eine Netzsteckdose, die auch nach der Installation des Gerätes noch zugänglich ist.
- Ziehen Sie nicht am Netzkabel, wenn Sie das Gerät vom Stromnetz trennen möch-

ten, sondern ziehen Sie dazu immer direkt am Netzstecker.

Kundendienst

- Nur qualifizierte Fachkräfte dürfen an dem Gerät Reparaturarbeiten durchführen. Wenden Sie sich hierzu an den Kundendienst.
- Es dürfen nur Originalersatzteile verwendet werden.

Entsorgung des Geräts

- Um das Risiko von Verletzungen oder Sachschäden zu vermeiden:
 - Ziehen Sie den Netzstecker aus der Netzsteckdose.
 - Schneiden Sie das Netzkabel ab und entsorgen Sie es.
 - Entfernen Sie die Türverriegelung und entsorgen Sie diese. So wird verhindert, dass Kinder oder kleine Tiere im Gerät eingeschlossen werden können. Andernfalls besteht Erstickungsgefahr.

 **Warnung! Die Geschirrspüler-Reinigungsmittel sind gefährlich und können Korrosion verursachen!**

- Sollte sich mit diesen Reinigungsmitteln ein Unfall ereignen, wenden Sie sich umgehend an Ihre örtliche Vergiftungszentrale und einen Arzt.
- Sollte das Reinigungsmittel in den Mund gelangen, wenden Sie sich umgehend an Ihre örtliche Vergiftungszentrale und einen Arzt.
- Sollte das Reinigungsmittel in die Augen gelangen, konsultieren Sie umgehend einen Arzt und spülen Sie die Augen mit Wasser aus.
- Bewahren Sie die Reinigungsmittel an einem sicheren Ort außerhalb der Reichweite von Kindern auf.
- Lassen Sie die Gerätetür nicht offen stehen, solange sich Reinigungsmittel im Reinigungsmittelbehälter befindet.
- Füllen Sie das Gerät erst mit Reinigungsmittel, kurz bevor Sie ein Spülprogramm starten.

Gerätebeschreibung

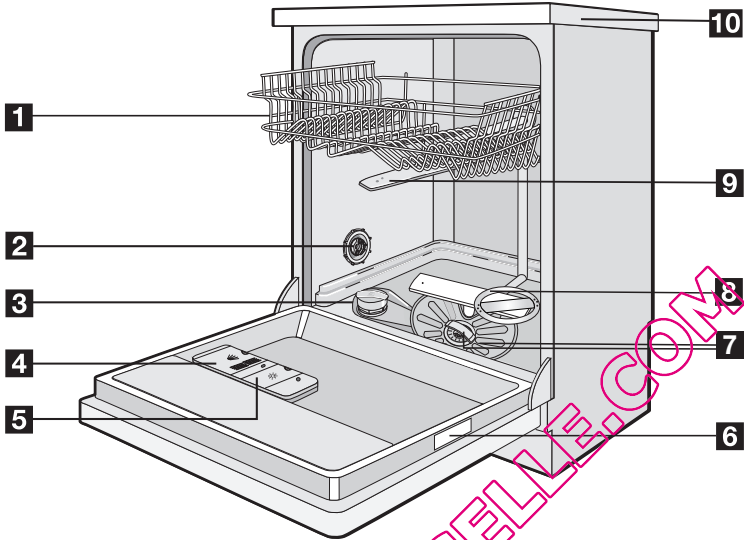

1 Oberkorb

2 Wasserhärtestufen-Wähler

3 Salzbehälter

4 Reinigungsmittelbehälter

5 Klarspülmittel-Dosierer

6 Typenschild

7 Filter

8 Unterer Sprüharm

9 Oberer Sprüharm

10 Arbeitsplatte

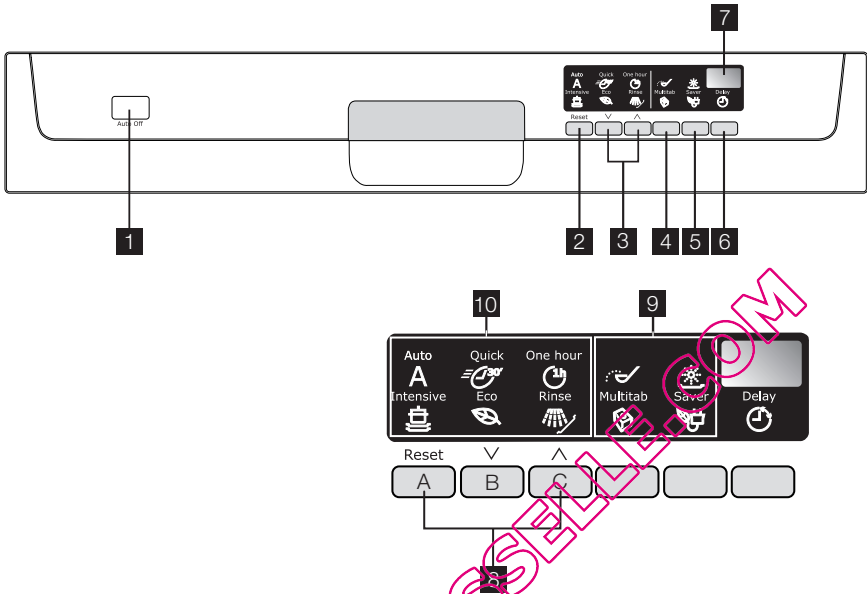

QUELLAVEVATSCELLE.COM

Bedienblende



- 1 Ein-/Aus-Taste
- 2 Abbruch-Taste
- 3 Programmwahltasten
- 4 Multitab-Taste
- 5 Energiespar-Taste
- 6 Zeitvorwahltaste
- 7 Display
- 8 Funktionstasten
- 9 Kontrolllampen
- 10 Programmkontrolllampen

Kontrolllampen

Salz ¹⁾ 	Leuchtet auf, wenn der Salzbehälter aufgefüllt werden muss. Siehe Abschnitt „Gebrauch von Salz für Geschirrspüler“. Die Kontrolllampe für Salz kann nach dem Nachfüllen von Salz noch einige Stunden leuchten. Dies hat jedoch keine unerwünschte Auswirkung auf den Gerätebetrieb.
Klarspülmittel ¹⁾ 	Leuchtet auf, wenn der Klarspülmittelbehälter nachgefüllt werden muss. Siehe Abschnitt „Verwendung von Reinigungsmittel und Klarspüler“.
Multitab 	Leuchtet beim Einschalten der Funktion Multitab auf. Siehe Abschnitt „Funktion Multitab“.

Kontrolllampen

Energiesparen



Leuchtet beim Einschalten der Energiesparfunktion auf. Siehe „Energiespar-Taste“.

1) Während eines laufenden Spülprogramms leuchten die Kontrolllampen für Salz und Klarspülmittel nie auf, auch wenn die Salz- und Klarspülmittelbehälter leer sind.

Cancel-Taste (Abbruch)

Mit dieser Taste können Sie ein Spülprogramm oder eine Zeitvorwahl löschen. Siehe Abschnitt „Auswählen und Starten eines Spülprogramms“.

Programmwahl-tasten

Mit diesen Tasten erfolgt die Auswahl des Spülprogramms. Drücken Sie eine der Tasten so oft, bis die Kontrolllampe des gewünschten Programms aufleuchtet. Nähere Informationen über die Spülprogramme finden Sie im Abschnitt „Spülprogramme“.

Taste Multitab

Drücken Sie zum Ein-/Abschalten der Funktion Multitab die Multitab-Taste. Siehe den Abschnitt „Funktion Multitab“.

Energiespar-Taste

Diese Funktion senkt die Temperatur in der Trockenphase. Die Energieeinsparung liegt zwischen 10 % und 25 %.

i Das Geschirr kann am Ende des Programms noch feucht sein. Wir empfehlen dann, zum Trocknen des Geschirrs die Gerätetür einen Spalt breit geöffnet zu halten.

Diese Funktion ist für alle Spülprogramme verfügbar. Die zugehörige Kontrolllampe leuchtet auf, wenn Sie die Taste drücken. Die Energiesparfunktion hat bei einigen Programmen keine Wirkung. Siehe hierzu „Spülprogramme“.

Zeitvorwahl-taste

Benutzen Sie diese Taste, um den Start des Spülprogramms zwischen 1 und 24 Stunden zu verzögern. Siehe Abschnitt „Auswählen und Starten eines Spülprogramms“.

Display

Das Display zeigt an:

- Elektronische Einstellung der Wasserenthärterstufe.

- Ein-/Abschaltung des Klarspülmittel-Dosierers (nur bei aktiver Funktion Multitab).
- Dauer des Spülprogramms.
- Restlaufzeit bis zum Programmende.
- Ende des Spülprogramms. Das Display zeigt eine Null an.
- Restzeit bis zum Ende der Startverzögerung.
- Fehlercodes.

Funktionstasten

Benutzen Sie die Funktionstasten für folgende Vorgänge:

- Zur elektronischen Einstellung der Wasserenthärterstufe. Siehe Abschnitt „Einstellen des Wasserenthärters“.
- Zum Ein-/Abschalten des Klarspülmittel-Dosierers, wenn die Funktion Multitab eingeschaltet ist. Schlagen Sie dazu bitte unter „Was tun, wenn...“ nach.

Einstellmodus

Das Gerät muss sich für folgende Einstellungen im Einstellmodus befinden:

- Für Auswahl und Start eines Spülprogramms und/oder der Zeitvorwahl.
- Für die elektronische Einstellung der Wasserenthärterstufe.
- Zum Ein-/Ausschalten des Klarspülmittel-Dosierers.

Drücken Sie die Ein-/Aus-Taste. Das Gerät ist im Einstellmodus, wenn:

- Alle Programmkontrolllampen aufleuchten.

Drücken Sie die Ein-/Aus-Taste. Das Gerät ist nicht im Einstellmodus, wenn:

- Nur eine Programmkontrolllampe aufleuchtet.
- Das Display zeigt die Dauer des Spülprogramms oder die Zeitvorwahl an.
 - Um in den Einstellmodus zurückzukehren, müssen Sie das Programm oder den Start der Zeitvorwahl abbrechen. Siehe Abschnitt „Auswählen und Starten eines Spülprogramms“.

Vor der ersten Inbetriebnahme

Bitte halten Sie sich für die folgenden Schritte genau an die Anweisung:

1. Prüfen Sie, ob die Einstellung des Wasserenthärters der Wasserhärte in Ihrem Gebiet entspricht und stellen Sie ihn bei Bedarf entsprechend ein.
2. Füllen Sie den Salzbehälter mit Geschirrspülsalz.
3. Füllen Sie den Klarspülmittel-Dosierer mit Klarspülmittel auf.
4. Ordnen Sie Geschirr und Besteck in den Geschirrspüler ein.

5. Stellen Sie je nach Spülgut und Verschmutzungsgrad das passende Spülprogramm ein.
6. Füllen Sie den Reinigungsmittelbehälter mit der passenden Menge an Reinigungsmittel.
7. Starten Sie das Spülprogramm.

i Wenn Sie Reinigertabletten („3 in 1“, „4 in 1“, „5 in 1“ etc.) verwenden, siehe Abschnitt „Funktion Multitab“

Einstellen des Wasserenthärters

Der Wasserenthärter entfernt im Wasser enthaltene Minerale und Salze. Minerale und Salze können sich negativ auf die Funktion des Gerätes auswirken.

Gleichwertige Messeinheiten der Wasserhärte:

- Deutsche Wasserhärtegrade (dH°)
- Französische Wasserhärtegrade (°TH)

- mmol/l (Millimol pro Liter - internationale Einheit für Wasserhärtegrade)

- Clarke-Werte.

Stellen Sie den Wasserenthärter entsprechend der Wasserhärte in Ihrem Gebiet ein. Bei Bedarf erfahren Sie den Härtegrad bei Ihrem Wasserversorger.

Wasserhärte				Wasserhärteeinstellung	
°dH	°TH	mmol/l	Clarke	manuell	elektronisch
51 - 70	91 - 125	9,1 - 12,5	64 - 88	2 ¹⁾	10
43 - 50	76 - 90	7,6 - 9,0	53 - 63	2 ¹⁾	9
37 - 42	65 - 75	6,5 - 7,5	46 - 52	2 ¹⁾	8
29 - 36	51 - 64	5,1 - 6,4	36 - 45	2 ¹⁾	7
23 - 28	40 - 50	4,0 - 5,0	28 - 35	2 ¹⁾	6
19 - 22	33 - 39	3,3 - 3,9	23 - 27	2 ¹⁾	5 ¹⁾
15 - 18	26 - 32	2,6 - 3,2	18 - 22	1	4
11 - 14	19 - 25	1,9 - 2,5	13 - 17	1	3
4 - 10	7 - 18	0,7 - 1,8	5 - 12	1	2
< 4	< 7	< 0,7	< 5	1 ²⁾	1 ²⁾

1) Werkseinstellung.

2) Kein Salz erforderlich.

i Sie müssen den Wasserenthärter manuell und elektronisch einstellen.

Manuelle Einstellung

Drehen Sie den Wasserhärtestufen-Wähler auf Härtestufe 1 oder 2 (siehe Tabelle).

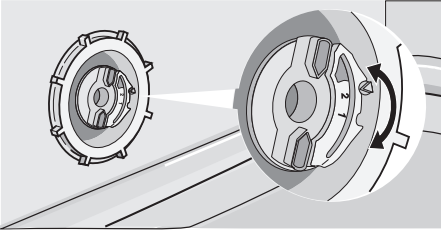

Elektronische Einstellung

1. Schalten Sie das Gerät ein.
2. Das Gerät muss sich im Einstellmodus befinden.
3. Halten Sie die Funktionstasten B und C gedrückt, bis die Programmkontrolllampen über den Funktionstasten A, B und C zu blinken beginnen.
4. Lassen Sie die Funktionstasten B und C los.

5. Drücken Sie Funktionstaste A.
 - Die Programmkontrolllampen über den Funktionstasten B und C erlöschen.
 - Die Programmkontrolllampe über der Funktionstaste A blinkt weiterhin.
 - Im Display wird die aktuelle Einstellung angezeigt.

Beispiel: Das Display zeigt **5 L** = Stufe 5 an.

6. Drücken Sie mehrmals die Funktionstaste A, bis das Display die gewünschte Einstellung anzeigt.
7. Drücken Sie die Ein-/Aus-Taste, um die Einstellung zu speichern.

i Wenn der Wasserenthärter elektronisch auf Stufe 1 eingestellt ist, bleibt die Salzkontrollleuchte dunkel.

Gebrauch von Salz für Geschirrspüler

Gehen Sie wie folgt vor, um den Salzbehälter aufzufüllen:

1. Drehen Sie den Deckel gegen den Uhrzeigersinn, um den Salzbehälter zu öffnen.
2. Füllen Sie den Salzbehälter mit 1 Liter Wasser (nur vor der ersten Benutzung).
3. Verwenden Sie den Trichter, um den Behälter mit Salz zu füllen.
4. Entfernen Sie das Salz, das sich um die Öffnung des Salzbehälters herum angesammelt hat.
5. Drehen Sie den Deckel im Uhrzeigersinn, um den Salzbehälter zu schließen.

i Es ist normal, dass beim Befüllen mit Salz Wasser aus dem Salzbehälter überläuft.

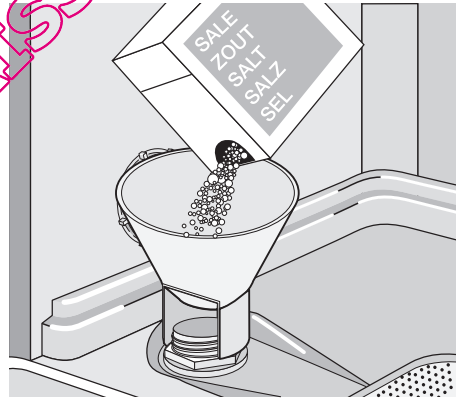

Verwendung von Reinigungsmittel und Klarspüler

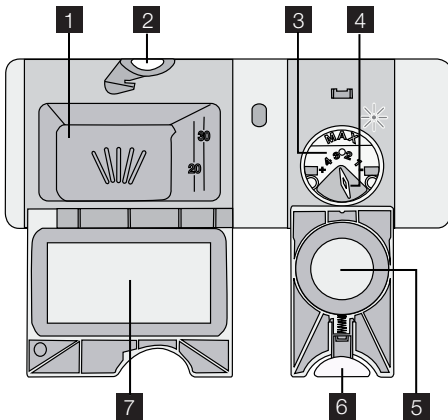

- i** Reinigungsmittel unterschiedlicher Marken lösen sich unterschiedlich schnell auf. Einige Geschirrspüler-Tabs erbringen bei kurzen Spülprogrammen keine optimalen Ergebnisse. Wählen Sie lange Spülprogramme, wenn Sie Geschirrspüler-Tabs verwenden, damit sich das Reinigungsmittel vollständig auflösen kann.

Verwendung von Klarspülmittel

- i** Klarspülmittel ermöglichen das Trocknen des Geschirrs ohne Streifen und Flecken. Der Klarspülmittel-Dosierer fügt während des letzten Spülgangs automatisch Klarspülmittel hinzu.

Gehen Sie wie folgt vor, um den Klarspülmittel-Dosierer aufzufüllen:

1. Drücken Sie zum Öffnen des Deckels **6** die Freigabetaste **5** des Klarspülmittel-Dosierers.
2. Füllen Sie den Klarspülmittel-Dosierer **3** mit Klarspülmittel. Die Markierung „max“ zeigt den maximalen Pegel an.
3. Wischen Sie verschüttetes Klarspülmittel mit einem saugfähigen Tuch auf, um zu große Schaumbildung während des Spülprogramms zu vermeiden.
4. Schließen Sie den Klarspülmittel-Dosierer, indem Sie auf den Deckel drücken, bis er einrastet.

Einstellung der Klarspülmitteldosierung

Werkseitige Einstellung: Stufe 3.

Sie können den Klarspülmittel-Dosierer auf die Stufen 1 (niedrigste Dosierung) bis 4 (höchste Dosierung) einstellen.

Drehen Sie den Klarspülmittelwähler **4** zur Erhöhung oder Verringerung der Dosierung.

Gebrauch von Reinigungsmitteln

- 🌿** Um die Umwelt zu schützen, verwenden Sie nicht mehr als die korrekte Reinigermenge. Beachten Sie die Empfehlungen des Reinigungsmittelsherstellers auf der Reinigerpackung.

Gehen Sie wie folgt vor, um den Reinigungsmittelbehälter zu füllen:

1. Drücken Sie zum Öffnen des Deckels **2** die Freigabetaste **7** des Reinigungsmittelbehälters.
2. Füllen Sie das Reinigungsmittel in den Behälter. **1**.
3. Wenn das Spülprogramm einen Vorspülgang hat, schütten Sie eine kleine Menge Reinigungsmittel auf die Innenseite der Gerätetür.
4. Wenn Sie Geschirrspüler-Tabs verwenden, legen Sie diese in den Reinigungsmittelbehälter. **1**.
5. Schließen Sie den Reinigungsmittelbehälter, indem Sie auf den Deckel drücken, bis er einrastet.

Funktion "Multitab"

Die Funktion Multitab ermöglicht die Verwendung von Kombi-Reinigungstabletten. Diese Tabletten enthalten das Reinigungsmittel, Klarspülmittel und Geschirrspülsalz. Einige Tabletten-Sorten können auch andere Zusätze enthalten.

Stellen Sie sicher, dass diese Reinigungstabletten für Ihre Wasserhärte geeignet sind. Beachten Sie hierzu die Herstellerangaben. Wenn Sie die Funktion Multitab einschalten, bleibt sie so lange aktiv, bis Sie sie wieder abschalten.

Die Funktion Multitab sperrt automatisch den Zufluss von Klarspülmittel und Salz. Die Funktion Multitab deaktiviert die Kontrolllampen für Salz und Klarspülmittel. Die Programmdauer kann sich erhöhen, wenn Sie die Funktion Multitab verwenden.

- i** Aktivieren Sie die Funktion Multitab vor dem Start des Spülprogramms. Sie können die Funktion Multitab nicht mehr ein- oder ausschalten, wenn das Programm bereits angelaufen ist.

Schalten Sie die Funktion Multitab wie folgt ein:

- Drücken Sie die Multitab-Taste. Die Multitab-Kontrolllampe leuchtet auf.

Zur Deaktivierung der Funktion Multitab für die separate Verwendung von Reinigungsmittel, Salz und Klarspülmittel:

1. Drücken Sie die Multitab-Taste. Die Multitab-Kontrolllampe erlischt.

Laden von Besteck und Geschirr

- i** Siehe Broschüre „Beispiele für RealLife-Beladungen“.

Hinweise und Tipps

Benutzen Sie das Gerät nicht zur Reinigung von Wasser absorbierenden Gegenständen (z. B. Schwämme und Geschirrtücher).

- Bevor Sie das Gerät mit Geschirr und Besteck beladen, gehen Sie wie folgt vor:
 - Entfernen Sie alle Lebensmittelreste vom Geschirr.
 - Weichen Sie angebrannte Reste in Pfannen oder Töpfen ein.
- Achten Sie beim Einordnen von Geschirr und Besteck auf Folgendes:
 - Ordnen Sie Hohlgefäße (z. B. Tassen, Gläser, Pfannen) mit der Öffnung nach unten ein.
 - Achten Sie darauf, dass sich kein Wasser in Behältnissen oder Vertiefungen sammeln kann.

2. Füllen Sie den Salzbehälter und den Klarspülmittel-Dosierer.
3. Stellen Sie den Wasserenthärter auf die höchste Stufe ein.
4. Führen Sie ein Spülprogramm ohne Geschirr aus.
5. Stellen Sie den Wasserenthärter entsprechend der Wasserhärte in Ihrem Gebiet ein.
6. Stellen Sie die Klarspülmitteldosierung ein.

- Stellen Sie sicher, dass Geschirr und Besteck nicht aneinander klebt.
- Achten Sie darauf, dass die Gläser sich nicht gegenseitig berühren.
- Legen Sie kleine Gegenstände in den Besteckkorb.
- Mischen Sie Löffel mit anderem Besteck, so können sie nicht zusammenkleben.
- Ordnen Sie das Spülgut so an, dass das Wasser die Oberflächen aller Geschirrtteile erreicht.
- Kunststoffgeschirr und Töpfe mit Antihftbeschichtung neigen dazu, Wassertropfen zurückzuhalten.
- Ordnen Sie leichte Gegenstände in den Oberkorb ein. Achten Sie darauf, dass diese nicht verrutschen können.

Auswählen und Starten eines Spülprogramms

Einstellen und Starten eines Spülprogramms ohne Zeitvorwahl

1. Öffnen Sie die Tür.
2. Schalten Sie das Gerät ein.
3. Das Gerät muss sich im Einstellmodus befinden.
4. Wählen Sie ein Spülprogramm. Siehe hierzu „Spülprogramme“.
 - Die entsprechende Kontrolllampe leuchtet auf.
 - Alle anderen Programmkontrolllampen erlöschen.

- Die Programmdauer blinkt im Display.
5. Schließen Sie die Gerätetür. Das Spülprogramm startet automatisch.
- i** Sie können das Spülprogramm auch bei geschlossener Tür wählen. Wenn Sie eine Programmtaste drücken, haben Sie nur 3 Sekunden Zeit, um ein anderes Spülprogramm zu wählen. Nach diesen 3 Sekunden beginnt das ausgewählte Programm automatisch.

Einstellen und Starten eines Spülprogramms mit Zeitvorwahl

1. Öffnen Sie die Tür.
2. Schalten Sie das Gerät ein und wählen Sie ein Spülprogramm.
3. Drücken Sie die Zeitvorwahltaste mehrmals, bis das Display die notwendige Anzahl der Stunden der Zeitvorwahl anzeigt.
4. Schließen Sie die Gerätetür.
 - Der Ablauf der Zeitvorwahl beginnt automatisch.
 - Nach Ablauf der Zeitvorwahl startet das Spülprogramm automatisch.

i Das Öffnen der Tür unterbricht den Ablauf der Zeitvorwahl. Wenn Sie die Tür wieder schließen, läuft die Zeitvorwahl ab dem Zeitpunkt der Unterbrechung weiter.

i Sie können die Zeitvorwahl auch bei geschlossener Tür wählen. Wenn Sie ein Spülprogramm auswählen, haben Sie nur 3 Sekunden, um die Zeitvorwahl auszuwählen. Nach diesen 3 Sekunden beginnt das ausgewählte Spülprogramm automatisch.

Unterbrechung eines Spülprogramms

- Öffnen Sie die Tür des Gerätes.
 - Das Spülprogramm stoppt.
- Schließen Sie die Gerätetür.
 - Das Spülprogramm wird an der Stelle fortgesetzt, an der es unterbrochen wurde.

Abbruch eines Spülprogramms oder der Zeitvorwahl

i Wenn ein Spülprogramm oder die Zeitvorwahl noch nicht gestartet sind, können Sie die Auswahl ändern.

Wenn ein Spülprogramm oder die Zeitvorwahl in Betrieb sind, kann die Auswahl nicht mehr geändert werden. Für eine neue Auswahl muss das Spülprogramm oder die Zeitvorwahl abgebrochen werden.

i Wenn Sie die Zeitvorwahl abbrechen, wird automatisch auch das ausgewählte Spülprogramm gelöscht. In diesem Fall müssen Sie das Spülprogramm erneut auswählen.

1. Drücken und halten Sie die Abbruch-Taste so lange, bis alle Programm-Kontrolllampen aufleuchten.
2. Bevor Sie ein neues Spülprogramm wählen, kontrollieren Sie, ob der Reinigungsmittelbehälter gefüllt ist.

Am Ende des Spülprogramms

- Das Gerät stoppt automatisch.
- Das Display zeigt 0 an.
 1. Schalten Sie das Gerät aus.
 2. Öffnen Sie die Tür des Gerätes.
 3. Öffnen Sie für bessere Trocknungsergebnisse für einige Minuten einen Spaltbreit die Tür.

i • Wenn Sie das Gerät nicht innerhalb von drei Minuten nach Ende eines Spülprogramms abschalten:

- Erlöschen alle Kontrolllampen
- Zeigt das Display eine einzelne horizontale Linie an

Dies hilft bei der Senkung des Energieverbrauchs.

Das Display und die Kontrolllampen leuchten wieder, wenn Sie eine beliebige Taste (nicht die Ein-/Aus-Taste) drücken.

i Das Gerät schaltet sich automatisch 10 Minuten nach Beendigung des Spülprogramms aus.





Entnehmen des Spülgluts

- Lassen Sie das Geschirr abkühlen, bevor Sie es aus dem Geschirrspüler entnehmen. Heißes Geschirr ist stoßempfindlich.
- Entladen Sie zuerst den Unter- und dann den Oberkorb.
- An den Innenseiten und an der Gerätetür kann sich Wasser niederschlagen, da sich

Edelstahl schneller abkühlt als das Geschirr.

Spülprogramme

Spülprogramme

Programm	Verschmutzungsgrad	Spültgut	Programmbeschreibung	Energiesparen ¹⁾
Auto ²⁾ A	Beliebig	Geschirr, Besteck, Töpfe und Pfannen	Vorspülen Hauptspülgang 45 °C oder 70 °C 1 oder 2 mittlere Spülgänge Klarspülgang Trocknen	Ja, mit Auswirkung
Intensive 	Stark verschmutzt	Geschirr, Besteck, Töpfe und Pfannen	Vorspülen Hauptspülgang 70 °C 1 mittlerer Spülgang Klarspülgang Trocknen	Ja, mit Auswirkung
Quick ³⁾ 	Normal/leicht verschmutzt	Geschirr und Besteck	Hauptspülgang 60 °C Spülgang	Ja, ohne Auswirkung
Eco ⁴⁾ 	Normal verschmutzt	Geschirr und Besteck	Vorspülen Hauptspülgang bis zu 50 °C 1 Zwischenklarspülgang Klarspülgang Trocknen	Ja, mit Auswirkung
One hour 	Leicht verschmutzt	Geschirr und Besteck	Hauptspülgang 55 °C 1 mittlerer Spülgang Klarspülgang	Ja, ohne Auswirkung
Rinse 	Mit diesem Programm wird das Geschirr kurz gespült, um zu vermeiden, dass Speisereste am Geschirr verkleben und unangenehme Gerüche aus dem Gerät austreten. Sie können ein Spülprogramm nur starten, wenn das Gerät voll beladen ist. Verwenden Sie für dieses Programm kein Reinigungsmittel.		1 Kaltspülgang	Ja, ohne Auswirkung

1) Bei Programmen, auf die sich die Funktion auswirkt, liegt die Energieeinsparung zwischen 10 % und 25 %.



2) Das Gerät stellt die Wassertemperatur und Wassermenge automatisch ein. Diese hängen vom Verschmutzungsgrad des Geschirrs ab und davon, ob das Gerät ganz oder teilweise beladen ist. Die Programmdauer und Verbrauchswerte können sich ändern.

3) Wenn Sie eine geringe Beladung haben, bietet dieses Programm eine zeitsparende Lösung mit perfekten Spülergebnissen.

4) Testprogramm für Testinstitute. Informationen zu den Testdaten finden Sie in der mitgelieferten Broschüre.

Verbrauchswerte

Programm ¹⁾	Energie (kWh)	Wasser (in Litern)
Auto A	0,9 - 1,7	8 - 17

Programm 1)	Energie (kWh)	Wasser (in Litern)
Intensive 	1,4 - 1,6	15 - 16
Quick 	0,9	9
Eco 	0,9 - 1,0	9 - 11
One hour 	1,0 - 1,2	10 - 11
Rinse 	0,1	4

1) Das Display zeigt die Programmdauer an.

i Druck und Temperatur des Wassers, die Schwankungen in der Stromversorgung

und die Geschirrmenge können diese Werte verändern.

Reinigung und Pflege

Entfernen und Reinigen der Filter

Schmutzige Filter beeinträchtigen das Spülergebnis. Obwohl die Filter wartungsarm sind, empfehlen wir Ihnen, sie in regelmäßigen Abständen zu überprüfen und, falls nötig, zu reinigen.

1. Drehen Sie den Filter (A) gegen den Uhrzeigersinn, um ihn zu entfernen und ziehen Sie ihn aus dem Filter (B).

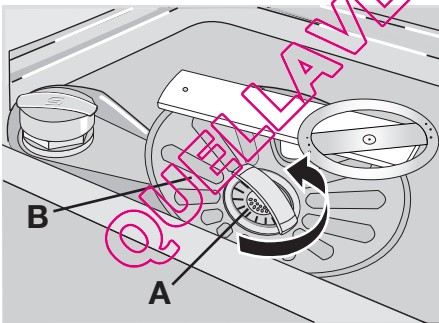

2. Filter (A) besteht aus zwei Teilen. Ziehen Sie diese auseinander, um sie zu zerlegen.

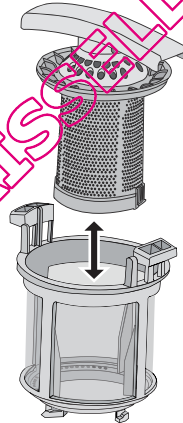

3. Reinigen Sie die Teile gründlich unter fließendem Wasser.
4. Setzen Sie die beiden Teile des Filters (A) ineinander und drücken Sie diese zusammen. Vergewissern Sie sich, dass sie korrekt ineinander sitzen.
5. Nehmen Sie den Filter (B) heraus.
6. Reinigen Sie den Filter (B) gründlich unter fließendem Wasser.
7. Setzen Sie den Filter (B) wieder in der ursprünglichen Position ein. Vergewissern Sie sich, dass er korrekt unter den beiden Führungen (C) sitzt.

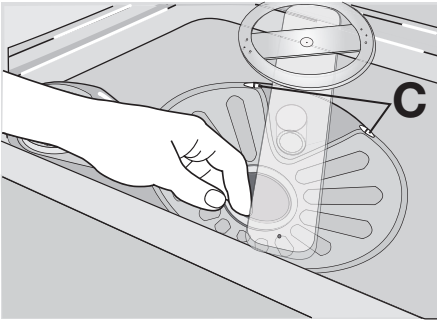

- Setzen Sie den Filter (A) in den Filter (B) ein und drehen Sie ihn im Uhrzeigersinn, bis er einrastet.

Reinigen der Sprüharme

Bauen Sie die Sprüharme nicht aus. Falls die Löcher in den Sprüharmen verstopft sind, reinigen Sie sie mit einem Cocktailspieß.

Reinigen der Außenseiten

Reinigen Sie die Außenseiten und die Bedienblende des Gerätes mit einem weichen feuchten Tuch. Verwenden Sie ausschließlich Neutralreiniger. Benutzen Sie keine Scheuermittel, Metallschwämmchen oder Lösungsmittel (Azeton usw.).

Was tun, wenn ...

Das Gerät startet nicht oder hält während des Betriebs an.

Versuchen Sie zuerst, eine Lösung für das Problem zu finden (beachten Sie die Tabelle).

Ist dies nicht möglich, wenden Sie sich an den Kundendienst.

Störung	Fehlercode	Mögliche Ursache	Mögliche Abhilfe
Es läuft kein Wasser in das Gerät.	Das Display zeigt 10	Der Wasserhahn ist blockiert oder durch Kalkablagerungen verstopft.	Reinigen Sie den Wasserhahn.
		Der Wasserdruck ist zu niedrig.	Wenden Sie sich an Ihren lokalen Wasserversorger.
		Der Wasserhahn ist geschlossen.	Drehen Sie den Wasserhahn auf.
		Der Filter im Wasserzulaufschlauch ist verstopft.	Reinigen Sie den Filter.
		Der Wasserzulaufschlauch ist nicht richtig angeschlossen.	Vergewissern Sie sich, dass die Schlauchverbindung in Ordnung ist.
Das Gerät pumpt das Wasser nicht ab.	Das Display zeigt 20	Der Wasserzulaufschlauch ist beschädigt.	Stellen Sie sicher, dass der Wasserzulaufschlauch nicht beschädigt ist.
		Der Siphon ist verstopft.	Reinigen Sie den Siphon.
		Der Wasserablaufschlauch ist nicht richtig angeschlossen.	Vergewissern Sie sich, dass die Schlauchverbindung in Ordnung ist.
		Der Ablaufschlauch ist beschädigt.	Stellen Sie sicher, dass der Wasserablaufschlauch keine Beschädigungen aufweist.

Störung	Fehlercode	Mögliche Ursache	Mögliche Abhilfe
Die Aquasafe-Einrichtung ist ausgelöst.	Das Display zeigt E30		Drehen Sie den Wasserhahn zu und wenden Sie sich an den Kundendienst.
Das Programm startet nicht.		Die Gerätetür ist offen.	Schließen Sie die Tür richtig.
		Der Netzstecker ist nicht eingesteckt.	Stecken Sie den Netzstecker in die Steckdose.
		Die Sicherung im Haus-sicherungskasten ist durchgebrannt.	Wechseln Sie die Sicherung aus.
		Die Zeitvorwahl ist eingestellt. (Nur an Geräten mit Zeitvorwahl).	Um das Programm sofort zu starten, brechen Sie die Zeitvorwahl ab.

Schalten Sie das Gerät wieder ein, nachdem Sie es überprüft haben. Das Programm wird an der Stelle fortgesetzt, an der es unterbrochen wurde.

Tritt die Störung erneut auf, wenden Sie sich an den Kundendienst.

Wenn das Display andere Fehlercodes anzeigt, wenden Sie sich an den Kundendienst. Die vom Kundendienst benötigten Daten finden Sie auf dem Typenschild.

Wir empfehlen, dass Sie folgende Daten hier notieren:

- Modell (MOD.)
- Produkt Nummer (PNC)
- Seriennummer (S.N.)

Die Spül- und Trocknungsergebnisse sind nicht zufriedenstellend

Störung	Mögliche Ursache	Mögliche Abhilfe
Das Geschirr ist nicht sauber.	Das ausgewählte Spülprogramm ist für das Spülgut und den Verschmutzungsgrad nicht geeignet.	Stellen Sie sicher, dass für das Spülgut und den Verschmutzungsgrad das geeignete Spülprogramm ausgewählt wird.
	Die Körbe waren nicht richtig beladen, so dass das Wasser nicht alle Oberflächen berührte.	Beladen Sie die Körbe richtig.
	Aufgrund falsch angeordneten Spülguts konnte sich der Sprüharm nicht frei drehen.	Stellen Sie sicher, dass keine inkorrekte Beladung die Sprüharme blockieren kann.
	Die Filter sind verschmutzt, nicht richtig montiert oder nicht korrekt eingesetzt.	Kontrollieren Sie, ob die Filter sauber, richtig montiert und korrekt eingesetzt sind.
	Die Reinigungsmittelmenge war nicht ausreichend oder es wurde kein Reinigungsmittel verwendet.	Stellen Sie sicher, dass die Reinigungsmittelmenge ausreichend ist.
Kalkablagerungen auf dem Geschirr.	Der Salzbehälter ist leer.	Füllen Sie den Salzbehälter mit Geschirrspülsalz.
	Falsche Einstellung des Wasserenthärters	Stellen Sie den Wasserenthärter entsprechend ein.

Störung	Mögliche Ursache	Mögliche Abhilfe
	Verschlusskappe des Salzbehälters nicht richtig geschlossen.	Stellen Sie sicher, dass der Salzbehälter richtig geschlossen ist.
Schlieren, Streifen, milchige Flecken oder blauschimmernder Belag auf Gläsern und Geschirr.	Klarspülmitteldosierung zu hoch.	Klarspülmitteldosierung verringern.
Flecken von getrockneten Wassertropfen auf Gläsern und Geschirr.	Klarspülmitteldosierung zu niedrig.	Klarspülmitteldosierung erhöhen.
	Die Ursache kann auch beim Reinigungsmittel liegen.	Verwenden Sie eine andere Reinigungsmittelmarke.
Das Geschirr ist nass.	Sie haben ein Spülprogramm ohne Trocknungsgang oder mit einem verkürzten Trocknungsgang gewählt.	Lassen Sie die Tür des Geschirrspülers für einige Minuten einen Spaltbreit geöffnet, bevor Sie das Geschirr entnehmen.
Das Geschirr ist nass und glanzlos.	Der Klarspülmittel-Dosierer ist leer.	Füllen Sie den Klarspülmittel-Dosierer mit Klarspülmittel auf.
	Die Funktion Multitab ist eingeschaltet. (Der Klarspülmittel-Dosierer wird automatisch abgeschaltet.)	Schalten Sie den Klarspülmittel-Dosierer ein. Siehe Abschnitt „Einschalten des Klarspülmittel-Dosierers“.

Einschalten des Klarspülmittel-Dosierers

- Schalten Sie das Gerät ein.
 - Das Gerät muss sich im Einstellmodus befinden.
 - Halten Sie die beiden Funktionstasten B und C gleichzeitig gedrückt.
 - Die Programmkontrolllampen über den Funktionstasten A, B und C beginnen zu blinken.
 - Lassen Sie die Funktionstasten B und C los.
 - Drücken Sie Funktionstaste B.
 - Die Programmkontrolllampen über den Funktionstasten A und C erlöschen.
- Die Programmkontrolllampe über der Funktionstaste B blinkt weiterhin.
- Im Display wird die aktuelle Einstellung angezeigt.

0d

Klarspülmittel-Dosierer abgeschaltet

1d

Klarspülmittel-Dosierer eingeschaltet

- Drücken Sie Funktionstaste B erneut.
 - Im Display wird die neue Einstellung angezeigt.
- Schalten Sie das Gerät aus, damit die Einstellung gespeichert wird.

Technische Daten

Abmessungen	Breite	596 mm
	Höhe	850 mm
	Tiefe	620 mm
Wasserdruck	Min.	0,5 bar (0,05 MPa)
	Max.	8 bar (0,8 MPa)
Wasserversorgung ¹⁾	Kalt- oder Warmwasser	maximal 60 °C
Fassungsvermögen	Gedecke	12

1) Den Zulaufschlauch an einen Wasserhahn mit einem 3/4"-Außengewinde anschließen.

- i** Das Typenschild am inneren Rand der Gerätetür zeigt die elektrischen Anschlussdaten.
- i** Wenn Sie Heißwasser mithilfe umweltfreundlicher, alternativer Energiequellen

(z. B. Solar- oder Photovoltaikanlagen oder Windkraft) aufbereiten, können Sie durch den Anschluss des Geräts an die Heißwasserversorgung Energie sparen.

Umwelttipps

Das Symbol  auf dem Produkt oder seiner Verpackung weist darauf hin, dass dieses Produkt nicht als normaler Haushaltsabfall zu behandeln ist, sondern an einem Sammelpunkt für das Recycling von elektrischen und elektronischen Geräten abgegeben werden muss. Durch Ihren Beitrag zum korrekten Entsorgen dieses Produkts schützen Sie die Umwelt und die Gesundheit Ihrer Mitmenschen. Umwelt und

Gesundheit werden durch falsches Entsorgen gefährdet. Weitere Informationen über das Recycling dieses Produkts erhalten Sie von Ihrem Rathaus, Ihrer Müllabfuhr oder dem Geschäft, in dem Sie das Produkt gekauft haben.

Recyceln Sie die Materialien mit dem Symbol . Entsorgen Sie die Verpackung in den entsprechenden Recyclingbehältern.

Montage

Installation als Einbaugeschirrspüler

Installieren Sie das Gerät in der Nähe eines Wasserhahns und eines Wasserablaufs. Entfernen Sie die Arbeitsplatte des Geräts, wenn Sie es unter einem Spülbecken oder einer Küchenarbeitsplatte installieren möchten. Achten Sie darauf, dass die Einbaunische die in der Abbildung gezeigten Abmessungen aufweist.

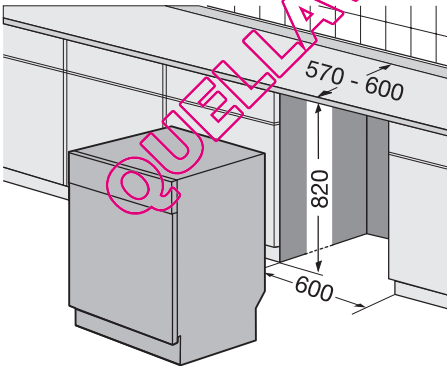

Entfernen der Arbeitsplatte des Geräts

1. Lösen Sie die hinteren Schrauben (1)

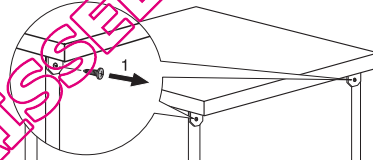

2. Ziehen Sie die Arbeitsplatte hinter dem Gerät (2) vor.

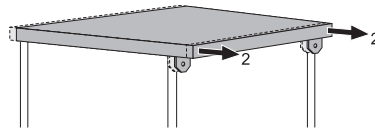

3. Heben Sie die Arbeitsplatte an und bewegen Sie sie aus den vorderen Schlitzen (3) heraus

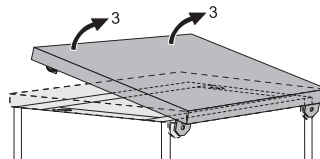

4. Nivellieren Sie das Gerät mit den Stellfüßen.
5. Installieren Sie das Gerät unter der Arbeitsplatte. Quetschen oder biegen Sie die Wasserschläuche nicht während der Installation.

Nivellieren des Geräts

Die Tür eines waagrecht ausgerichteten Geräts lässt sich dicht und sicher schließen. Ist das Gerät nicht waagrecht ausgerichtet, bleibt die Tür an den Seiten des Schrankes hängen.

Lockern oder ziehen Sie die Stellfüße an, um das Gerät zu nivellieren.

Anschluss des Ablaufschlauchs

Schließen Sie den Wasserablaufschlauch an:

- Den Siphon der Spüle an und befestigen Sie ihn an der Unterseite der Arbeitsplatte. Dadurch wird verhindert, dass Abwasser aus dem Siphon in das Gerät zurückfließen kann.
- Ein Standrohr mit Entlüftungsöffnung. Der Innendurchmesser muss mindestens 4 cm betragen.

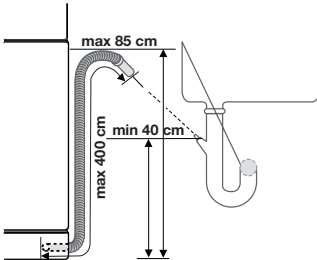

Nehmen Sie den Spülbeckenstöpsel aus dem Becken, während das Gerät das Was-

ser abpumpt, um zu verhindern, dass das Wasser wieder in das Gerät zurückfließt. Ein Verlängerungsschlauch für den Ablaufschlauch darf nicht länger als 2 m und sein Innendurchmesser darf nicht kleiner als der Durchmesser des Ablaufschlauchs sein.

Wenn der Ablaufschlauch an einen Siphon unter einem Spülbecken angeschlossen wird, muss die Kunststoffmembran (A) entfernt werden. Falls Sie die Kunststoffmembran nicht entfernen, kann der Siphon durch Speisereste verstopfen.

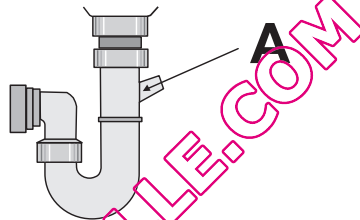

- i** Eine Sicherheitsvorrichtung verhindert, dass das Schmutzwasser in das Gerät zurückfließt. Falls der Siphon Ihrer Spüle ein Rückschlagventil hat, kann dieses den korrekten Wasserablauf Ihres Gerätes beeinträchtigen. Entfernen Sie das Rückschlagventil.

QUELLA NEVAISSELLE.COM

QUELLAVEVAISSELLE.COM

www.electrolux.com

U kan toebehoren, verbruiksprodukten en onderdelen bestellen via onze webwinkel op:
www.electrolux.be

Vous pouvez commander des accessoires, consommables et pièces détachées via notre magasin online sur:
www.electrolux.be

QUELLAVEVAISSELLE.COM