

QUELLAVEVAISSELLE.COM

Autres bénéfécies

- Capacité nominale (couverts) : 14
- Niveau sonore (dB(A)) : 41
- Consommation d'eau cycle normal (litres) : 9
- Consommation d'eau par an (litres) : 2520
- Consommation d'énergie /an (kWh) : 265
- Classe énergétique : A++
- Classe d'efficacité de lavage : A
- Classe d'efficacité de séchage : A
- 7 programmes
- Interface : Led<

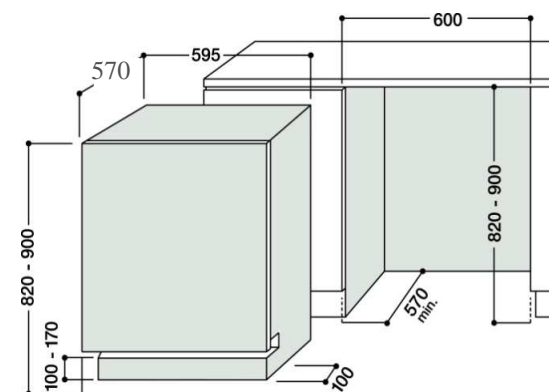

LSB 7M121 (X/B/W) EU



LAVE-VAISSELLE	LSB 7M121 X EU LSB 7M121 B EU LSB 7M121 W EU
Référence	82900/83031/82899
Caractéristiques générales	
Type	Bandeau
Capacité nominale dans un environnement standard ¹⁾	14
Consommation d'eau* (litres)	9.0
Consommation d'électricité* (kWh)	0.93
Classe énergétique sur une échelle de A+++ (faible consommation) à D (consommation élevée)	A++
Consommation d'énergie par année en kWh ³⁾	265.0
Consommation électrique en mode "off" en W	0.5
Consommation électrique en mode "on" en W	5.0
Consommation d'eau par an en litres ⁴⁾	2520.0
Classe d'efficacité de séchage sur une échelle de A (efficacité maximum) à G (efficacité minimum)	A
Durée cycle de lavage* (mn)	190.0
Durée du mode "on" en minutes ⁶⁾	10
Classe d'efficacité de lavage	A
Emissions acoustiques dans l'air exprimées en dB(A) re 1 pW ⁷⁾	41
Interface	Led
Caractéristiques spéciales	
Led indication d'avancement du programme	■
Capteur de salissures (Sensor System)	■
Températures	40,70
Nombre de programmes dont :	7
Intensif	Auto
Normal	Auto
Délicat (CRISTAL)	Auto
Eco	Auto
Rapide	Auto / ■
Trempage	Auto

Options	
Départ différé	3-6-9 h
Indicateurs	
Témoin de manque de sel	■
Témoin de manque de liquide de rinçage	■
Equipements	
Adoucesseur réglable	Réglage électronique
Alimentation eau chaude ou froide	■
Types paniers	Med PLP2
Panier supérieur réglable	Lift Up Basic PLP2
Panier inférieur picots rabattables	4 Abattibles, Zig-Zag
Panier à couverts	Sliding non splittable
Spécifications techniques et sécurité	
Alimentation électrique (V / Hz)	220-240 / 50
Puissance maxi absorbée (W)	1900
Prise & Câble (longueur en m)	1.28
Anti-débordement	■
Waterstop (sécurité totale)	■
Dimensions et poids	
Dimensions (HxLxP) en cm	82.0* 59.5* 57.0
Encastrement (HxLxP) en cm	82.0* 60.0* 57.0
Dimensions emballées (HxLxP) en cm	91.0* 65.0* 67.5
Poids net / brut (kg)	35.5 / 37.5
Coloris - Codes	
Coloris	Inox
Référence	LSB 7M121 X EU
Code de commande	82900
Code EAN	8007842829006
Coloris	Noir
Référence	LSB 7M121 B EU
Code de commande	83031
Code EAN	8007842830316
Coloris	Blanc
Référence	LSB 7M121 W EU
Code de commande	82899
Code EAN	8007842828993