

LFTA+ 2284 A

LAVE-VAISSELLE TOUT INTEGRABLE 60 cm

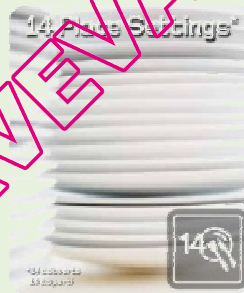
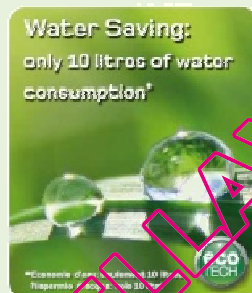
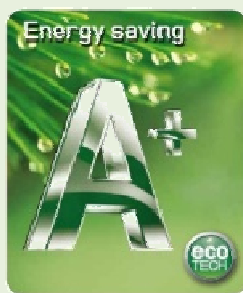
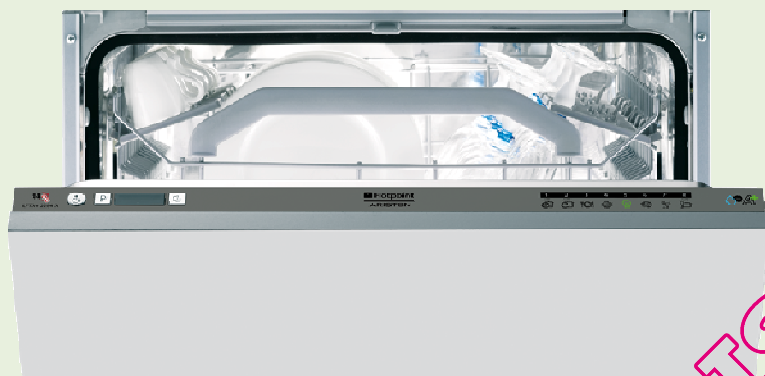

- 14 couverts
- Classes : A+/A/A
- Consommation d'eau : 10 litres
- Puissance acoustique : 45 dB(A)
- 8 programmes de lavage dont 3 autos
- 5 températures
- Départ différé 3/6/9 h
- Demi-charge
- Sécurité anti-débordement et Waterstop
- Témoins de manque de sel et de liquide de rinçage

LFTA+ 2284 A

LAVE-VAISSELLE TOUT INTEGRABLE 60 cm

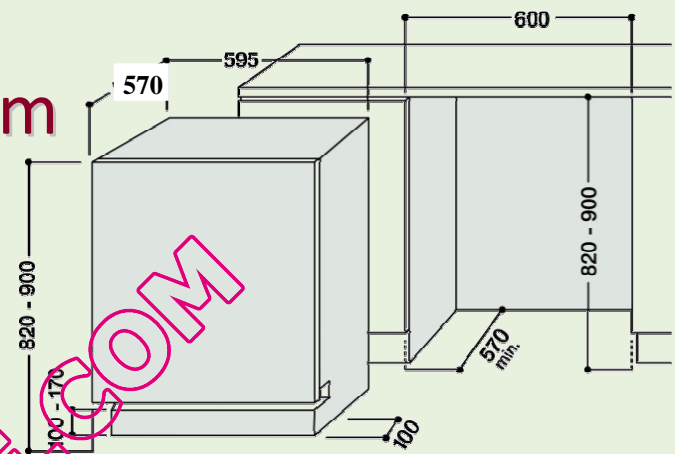

Modèle	LFTA+ 2284 A
Typologie	Totalement intégrable
Lavage	
Nombre de couverts	14
Nombre de programmes, dont :	8
- Duo Wash	■ (auto)
- Super Lavage	■ (auto)
- Normal	■ (auto)
- Eco	■
- Rapide	■
- Trempage	■
- Délicat	■
- Quotidien	■
Water Detector	■
Sécurité anti débordement	■
Waterstop	■
Raccordement eau chaude / froide	■
Températures de lavage	40 / 45 / 50 / 65 / 70
Puissance acoustique	
Niveau sonore en dB(A)	45
Présentation	
Programmateur électronique	Digit
Nombre de touches :	3
- Marche / arrêt	■
- Départ différé	3 / 6 / 9 h
- Sélection de programme	■
- Demi charge	Auto
Nombre de témoins :	14
dont :	
- Marche / arrêt	■
Display	
- Manque de sel	■
- Manque de liquide de rinçage	■
- Déroulement du programme	■
- Départ différé	■

Equipements	
Séchage à condensation	■
Sensor System	■
Triple filtre autonettoyant	Inox
Adoucisseur d'eau	Réglage électronique
Panier supérieur réglable en hauteur	■
Capteur de salinités	■
Résistance de cuve intégrée	■
Montage "fast fit" (réglage easy)	■
Pieds avant réglables (82-90 cm)	■
Pieds arrière réglables par l'avant (82-90 cm)	■
Charnières réglables par l'avant	■
Charnières à contre-poids automatique	■
Cuve et contre-porte inox	■
Dimensions et poids	
Hors tout H x L x P (mm)	820/900 x 595 x 570
Encastrement H x L x P (mm)	820 x 600 x 570
Porte d'habillage H x L (mm)	640 à 709 x 600
Dimensions emballées H x L x P (mm)	910 x 650 x 680
Poids net / brut	35,5 / 37,5
Puissance	
Puissance absorbée (W)	1900
Classes	
Energie label / Efficacité de lavage / Efficacité de séchage	A+ / A / A
Consommations	
Consommation d'électricité annuelle (base 280 cycles)	285
Consommation d'eau (litres), cycle normal (IEC 436)	10
Consommation d'eau annuelle (base 280 cycles)	2800
Durée de lavage cycle normal (mn)	175
Raccordement d'énergie	
Monophasé 230 V - ampérage	10
Livré avec cordon et prise	■
Coloris - Codes	
Référence	LFTA+ 2284 A
Code de commande	73742
Code EAN	8007842737424

QUELAVAISSSELLE.COM

Les caractéristiques de la présente fiche produit sont données à titre indicatif

