



BOSCH



Bosch
SMV50M40EU
LV60 TT INT 12C 48DB A+AA

Version antérieure:
SMV50E50EU

Version ultérieure:

Code EAN:
4242002638881

gamme distribuée:
FIM

SMV50M40EU

**640B.EU Lave-vaisselle 60 cm
Tout intégrable**

Caractéristiques principales

- Classe d'efficacité énergétique : A+
- 12 couverts
- Niveau sonore : 48 dB (A) re 1 pW
- Consommation pour le programme Eco 50 °C : 12 l d'eau / 1.02 kWh électricité / 175 min durée
- Consommation d'eau annuelle: 3360 litres
- Consommation électrique annuelle: 290 kWh

Programmes/Options

- 5 programmes : Intensif 70 °C, Auto 45-65 °C, Eco 50 °C, Rapide 45 °C, Prélavage
- Option : Demi-charge

Caractéristiques techniques

- Moteur EcoSilence Drive
- Départ différé : 1-24 h
- Affichage du temps restant
- Signal sonore de fin de cycle
- Boîte à produits MaxiPerformance
- Système auto 3in1, détection lessivelle automatique
- AquaSensor qui détecte le degré de salissure, Capacité Variable Automatique qui reconnaît la charge de vaisselle
- Système Super Brillance, conserve l'éclat des verres
- Système de paniers Vario
- Panier supérieur réglable avec RackMatic (3 niveaux)

Confort/Sécurité

- Sécurité AquaStop 100% anti fuite, avec garantie
- Régénération électronique
- Triple filtre auto-nettoyant

Accessoires intégrés

tôle de protection pour vapeur

Accessoires en option

- SMZ5100 PANIER A COUVERTS CLASSIQUE MOBILE
- SMZ2055 PORTE INOX POUR LV60CM TOUT INTEGRABLE
- SGZ1010 RALLONGE AQUASTOP

Autres couleurs disponibles

Caractéristiques

Matériau de la cuve : Polinox
 Top amovible : sans top
 Hauteur sans top (mm) : 815
 Hauteur appareil (mm) : 815
 Réglage maximum de la hauteur des pieds (mm) : 60
 Plinthe réglable : Horizontal et vertical
 Poids net (kg) : 34.000
 Poids brut (kg) : 36.000
 Puissance de raccordement (W) : 2400
 Intensité (A) : 10
 Tension (V) : 220-240
 Fréquence (Hz) : 50; 60
 Longueur du cordon électrique (cm) : 170.0
 Type de prise : Fiche cont.terre/Gard.fil ter.
 Longueur du tuyau d'alimentation (cm) : 140
 Longueur du tuyau d'évacuation (cm) : 170
 Couleur de panneau de commande : Acier inox colore, laqué
 Certificats de conformité : CE, VDE

Types de consommation et de connexion

Marque : Bosch
 Référence Commerciale : SMV50M40EU
 Nombre de couverts : 12
 Classe énergétique - nouveau (2010/30/EC) : A+
 Consommation d'énergie annuelle (kWh/an) - nouveau (2010/30/EC) : 290
 Consommation d'énergie (kWh) : 1.02
 Consommation d'électricité en mode laissé sur marche - nouveau (2010/30/EC) (W) : 0.10
 Consommation d'eau annuelle (l/an) - nouveau (2010/30/EC) : 3360
 Classe d'efficacité de séchage : A
 Programme de référence : Eco
 Durée du cycle du programme de référence : 175
 Niveau sonore (dB(A) re 1 pW) : 48
 Type d'installation : Entièrement intégré





BOSCH

SMV50M40EU
640B.EU Lave-vaisselle 60 cm
Tout intégrable

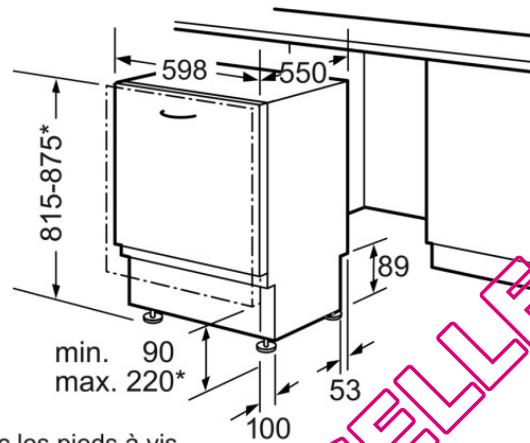

* Avec les pieds à vis réglables en hauteur, hauteur de socle pour hauteur d'appareil 815 90-160mm
hauteur de socle pour hauteur d'appareil 875 150-220mm

Mesures en mm

QUELLAVEVAISSELLE.COM