

SMEG ELITE

Lave-vaisselle tout intégrable, 60 cm, orbital,
ouverture automatique, porte longue
Classe énergétique AA
EAN13: 8017709151195

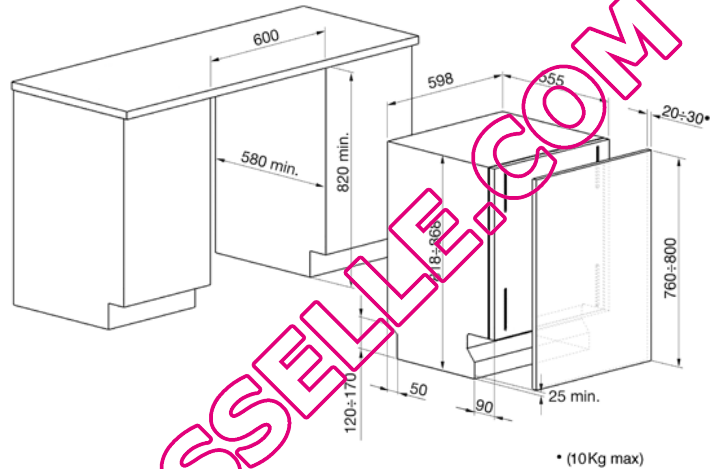

• **Porte longue, hauteur panneau de 760 à 800 mm** • **Système d'ouverture porte automatique** • Verrouillage ouverture de porte (**sécurité enfants**) • **Capacité 13 couverts** • 5 programmes + 4 programmes rapides : Trempage, Verres, ECO, Auto 60-70, Super, (avec option **Quick Time :Rapide 27 min**, ECO rapide, Quotidien rapide, **Court & Intensif**) • 5 températures 38°, 45°, 50°, 65° et 70°C • Bandeau de commandes inox avec afficheur : départ différé, indication durée du programme et temps résiduel • Témoins lumineux : recharge sel et produit de rinçage • Option **tablettes FlexiTabs** • Option **Départ Différé 1-24 heures** • Trempage automatique d'attente en départ différé • Option **½ charge distribuée FlexiZone ½** • Option hygiénisante **Hyclean** • Option **Quick Time** • Panier gris avec poignées et supports bleu ciel • Panier supérieur réglable en hauteur sur 3 niveaux • Panier inférieur avec double support abattable • Cuve et contreporte inox • **Douchette d'aspersion en haut de la cuve** • Filtre inox auto nettoyant • **Système de lavage Orbital** • Adoucisseur d'eau à réglage électronique • Résistance hors cuve • **Capteur optique, Aquatest** • **Stop-Aqua total**, triple sécurité • Séchage à condensation fin de cycle • Charnières porte équilibrées à pivot variable • Pied arrière réglable à l'avant • **Raccordement eau chaude (max. 60°C) économie énergétique jusqu'à 35%** • **Consommation d'eau : 12 litres/cycle, 3360 litres/an** • **Consommation d'énergie : 1,11 kWh/cycle - 317 kWh/an** • Stand-by : off 0,02 W - on 1,5 W • **Durée 180 min** • Cycle normatif de référence : ECO • **Hyper silencieux : 45 dB (A) re 1pW** • **Puissance nominale : 1,90 kW** • Classes : Energie A, lavage A, séchage A